

Guía de Instalación



5 SERIE Puertas Verticales/Refrigeradores y Congeladores

VCSB5423 / VCSB5483 / FDSB5423 / FDSB5483

Índice

Advertencias e información importante	3
Tipping and Door Swing	5
Refrigerador/congelador paralelo (uno al lado del otro)	
Dimensiones y especificaciones (Profesional de 42" y 48" [106,7 cm y 121,9 cm])	8
Dimensiones y especificaciones (Profesional de 42" y 48" (106,7 cm y 121,9 cm) con moldura de instalación al ras)	10
Dimensiones del corte (42" [106,7 cm])	12
Dimensiones del panel antivolcadura (42") (106,7 cm)	13
Dimensiones del corte 48" (121,9 cm)	14
Dimensiones antivolcadura 48" (121,9 cm)	15
Información del gabinete	16
Información del gabinete (con moldura de instalación al ras)	17
Dimensiones del panel personalizado lateral	17
Dimensiones del panel lateral personalizado (con moldura de instalación al ras)	18
Dimensiones del panel door personalizado	20
Instalación del panel door personalizado	21
Información general	23
Desempaque y traslado	25
Instalación de moldura lateral de instalación al ras	26
Instalación	27
Ajuste de la bisagra	27
Instalación del panel de protección de la base	28
Ajuste de tope de la puerta	29
Instalación final	30
Lista de comprobación de funcionamiento	31
Paneles de control	32
Mantenimiento y registro	33

IMPORTANTE – ¡Por favor lea y preste atención!

- Compruebe que el voltaje entrante es el mismo de la unidad. Hay una placa con las características eléctricas adherida a la unidad, que especifica el voltaje, la frecuencia, el vataje, el amperaje y la fase.
- Para reducir el riesgo de incendio, descarga eléctrica, o lesiones personales, el trabajo de instalación y cableado debe ser realizado por personal calificado de acuerdo con todos los códigos y normas aplicables, incluida la construcción contra incendios.
- El instalador debe entregar estas instrucciones al usuario, quien las debe guardar para cuando las requiera el inspector local y para referencia futura.

Su seguridad y la de los demás es muy importante.

Hemos incluido muchos mensajes de seguridad importantes en este manual y en el refrigerador. Lea y cumpla siempre todos los mensajes de seguridad.



Este es el símbolo de alerta de seguridad. Este símbolo lo pone en alerta sobre las situaciones de peligro que pueden causarle la muerte o lesiones a usted y a otras personas.

Todos los mensajes de seguridad irán precedidos del símbolo de alerta de seguridad y la palabra "PELIGRO" o "ADVERTENCIA". Estas palabras significan:



PELIGRO

Perderá la vida o sufrirá graves lesiones si no sigue las instrucciones.



ADVERTENCIA

Puede perder la vida o sufrir graves lesiones si no sigue las instrucciones.

Todos los mensajes de seguridad identificarán el peligro, le dirán cómo reducir el riesgo de sufrir lesiones y qué puede pasar si no cumple las instrucciones.

IMPORTANTE – ¡Por favor lea y preste atención!

Se deberá usar un interruptor de circuito con conexión a tierra *si así lo exigiera NFPA-70 (Código de Electricidad Estadounidense), las leyes federales/estatales/locales o las ordenanzas locales.*

- La exigencia respecto al uso de un interruptor de circuito con conexión a tierra se relaciona generalmente con la posición del tomacorriente respecto a fuentes importantes de agua o humedad.
- La garantía de Viking Range Corporation NO cubrirá ningún problema ocasionado por tomacorrientes con interruptor de circuito con conexión a tierra que no hayan sido instalados correctamente o que no cumplan los requisitos establecidos a continuación.

Si es necesario el uso de un interruptor de circuito con conexión a tierra, este debe:

- ser del tipo del tomacorriente (NO se recomienda el tipo disyuntor o portátil),
- ser usado con cables permanentes únicamente (NO se recomienda el cableado temporario o portátil),
- estar en un circuito dedicado (no debe haber otros tomacorrientes, interruptores o cargas en el circuito),
- estar conectado a un disyuntor estándar de tamaño adecuado (no se recomienda un disyuntor de interruptor de circuito con conexión a tierra del mismo tamaño),
- estar clasificado para la Clase A (corriente de disparo de 5 mA ± 1 mA) según la norma UL 943),
- estar en buena condición y no tener ningún empaque flojo (si corresponde, en exteriores),
- estar protegido de la humedad (agua, vapor y humedad alta) tanto como sea posible.

Queda bajo su responsabilidad:

- cumplir con las especificaciones y dimensiones de la instalación,
- instalar correctamente la unidad,
- quitar cualquier moldura o panel decorativo que obstaculice prestarle servicio a la unidad,
- confirmar que tiene los siguientes materiales (no entregados con la unidad), los cuales son necesarios para poder hacer la instalación correctamente;
 - tubería de cobre de 1/4" (6 mm) con válvula de cierre
 - 6 tornillos para madera N.º 8 x 3" (7,6 cm) (se pueden necesitar tornillos más largos)
 - 1 – Válvula de abrazadera (no use el sistema de autopercusión de la válvula)
- comprobar que el piso puede soportar la unidad, los paneles de la puerta y los componentes que contiene (aproximadamente 1200 libras [540 kg]),
- disponer de una toma de corriente con la conexión a tierra apropiada,
- comprobar que el sitio donde se va ubicar la unidad permita que la puerta abra 90° como mínimo.

⚠ ADVERTENCIA

PELIGRO DE CHOQUE ELÉCTRICO

Desconecte la corriente o coloque el interruptor de corriente en la posición "OFF" (APAGADO) antes de quitar la rejilla de la parte superior. Omitir esta precaución puede ocasionar la muerte o choque eléctrico.



La mayor parte del peso de la unidad está en la parte superior. Se necesita tener mucho cuidado al mover la unidad para evitar que se vuelque. Coloque material de empaque de cartón o madera laminada debajo de la unidad hasta que esté instalada en el sitio en donde va a funcionar, para proteger la superficie del piso.

⚠ ADVERTENCIA

PELIGRO DE VOLCADURA

La unidad es inestable y se ladea fácilmente cuando no está completamente instalada. Mantenga las puertas cerradas hasta que la unidad esté completamente instalada y asegurada de acuerdo con las instrucciones.



Para trasladar e instalar la unidad hágalo con dos o más personas. Omitir esta precaución puede ocasionar la muerte o graves lesiones.

Radio de vuelco- Oscilación de la Puerta

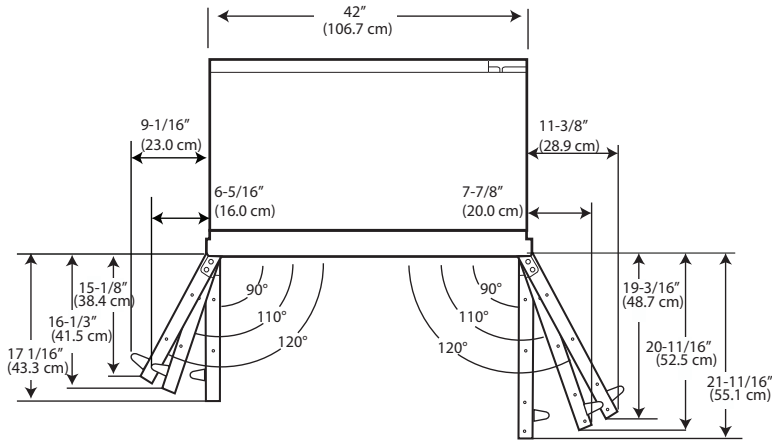

Columpio de puerta de 42"

Columpio de puerta de 48 "

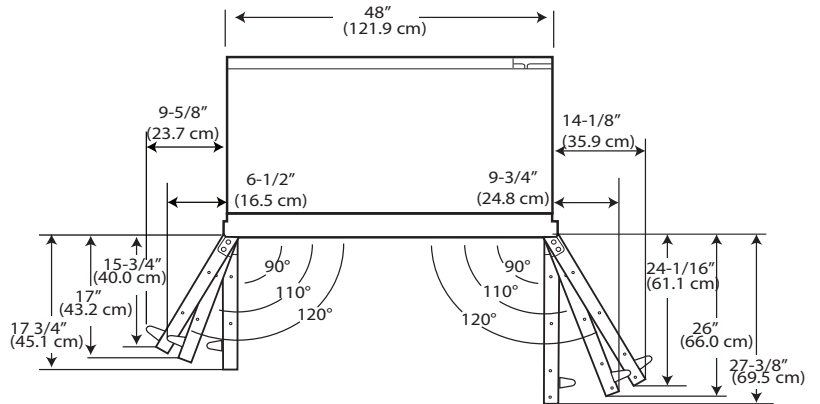

Punta lateral de 42"

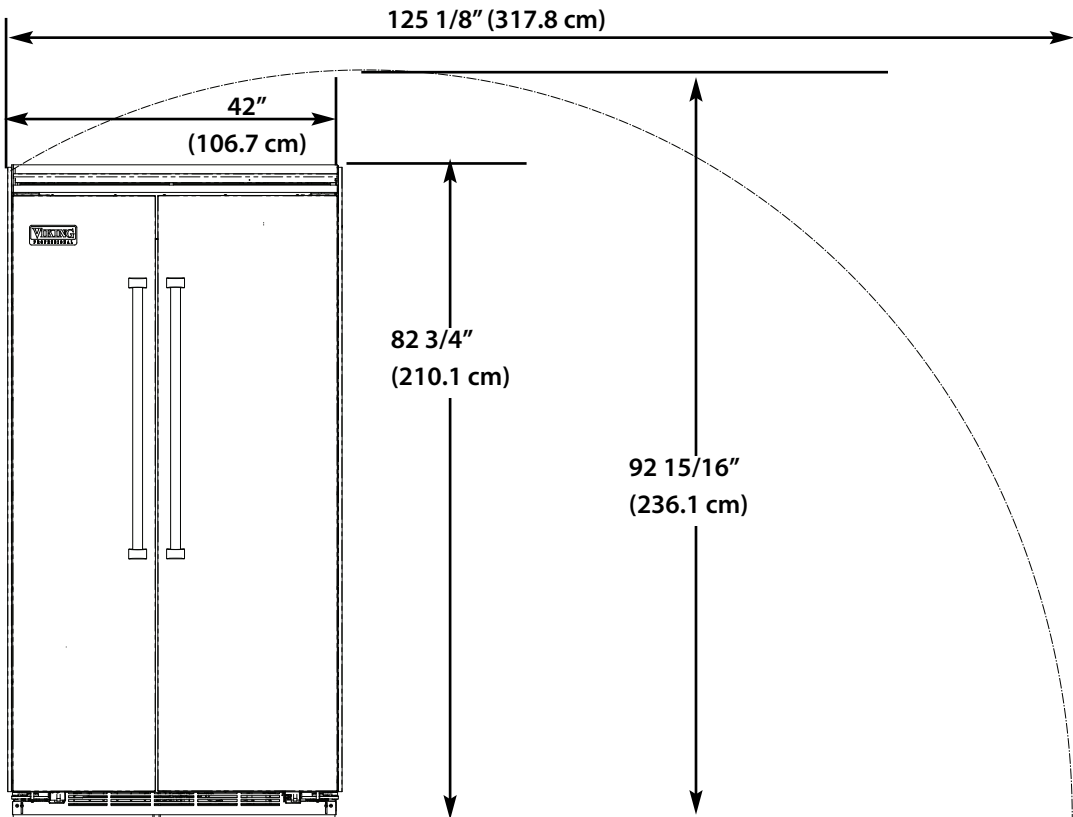

Radio de vuelco- Oscilación de la Puerta

Punta lateral de 48"

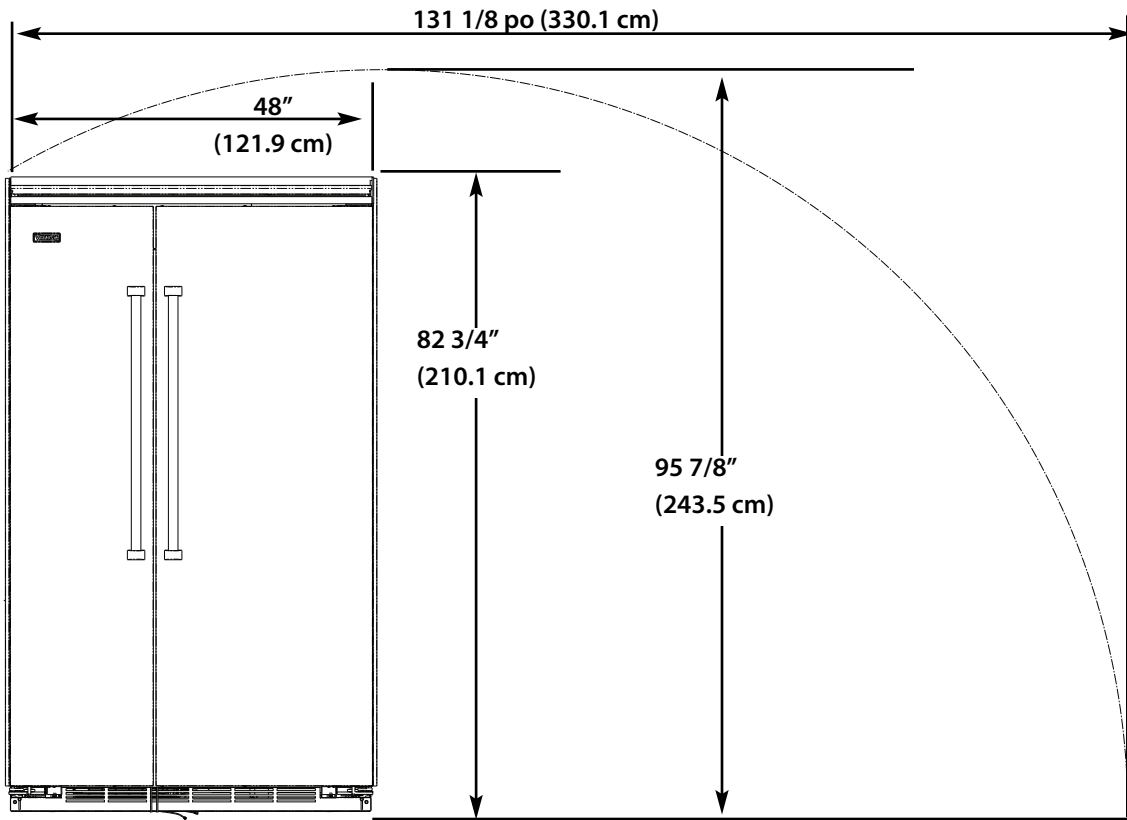

Consejo posterior

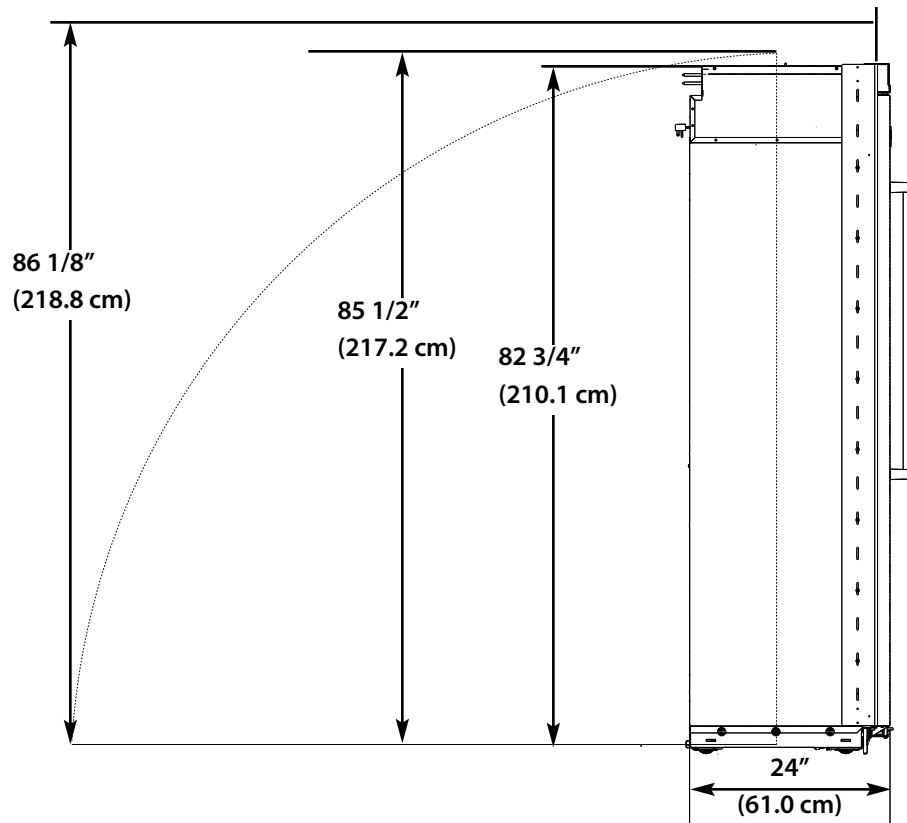

Dimensiones (Paralelo)

Paralelo de 42" (106,7 cm)

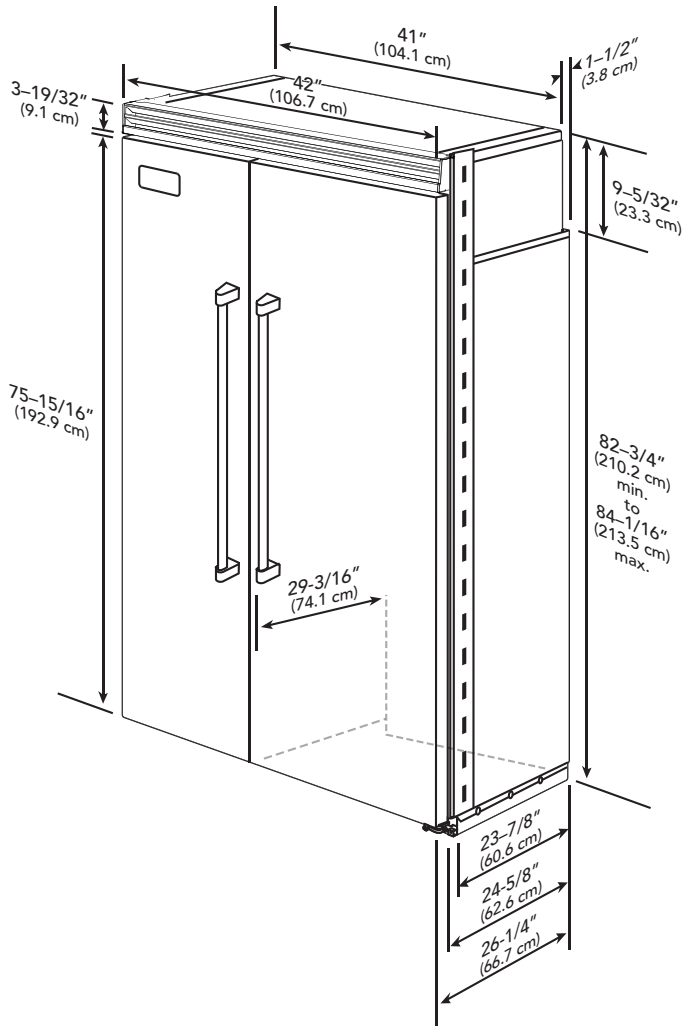

Paralelo de 48" (121,9 cm)

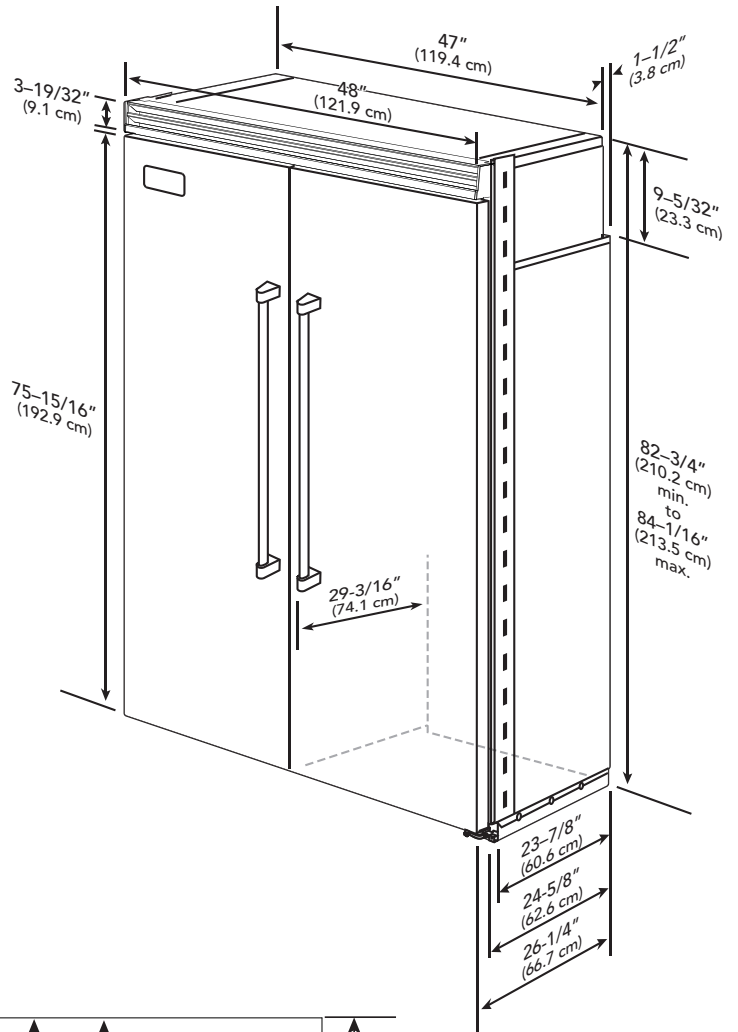

Vista Superior

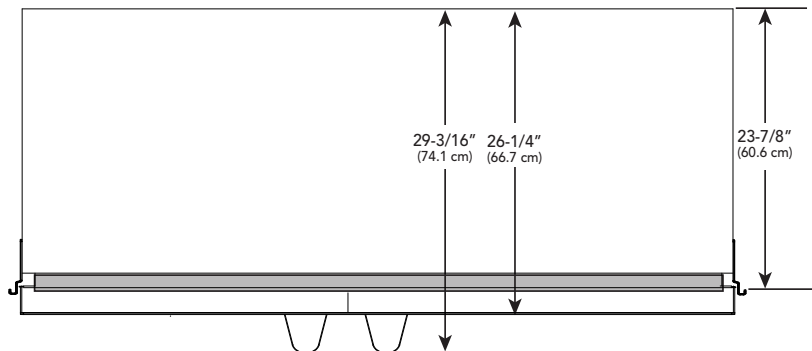

Especificaciones (Paralelo)

Paralelo de 42" (106,7 cm)	
Descripción	VCSB
Ancho total	42" (106,7 cm)
Altura total desde la parte inferior	82-3/4" (210,2 cm) mín. a 84-1/16" (213,5 cm) máx.
Profundidad total desde la parte de atrás	Hasta el borde del frente de la moldura lateral: 23-3/4" (60,3 cm) Hasta el frente de la rejilla de la parte superior: 26-1/4" (66,7 cm) Hasta el frente de la cubierta del extremo de la manija: 29-3/16" (74,1 cm)
Ancho del corte	41-5/8" (105,7 cm) mín. a 41-3/4" (106 cm) máx.
Alto del corte	82-7/8" (210,5 cm) mín. a 84-1/16" (213,5 cm) máx.
Profundidad del corte	24" (61,0 cm) mín.
Requisitos eléctricos	circuito dedicado de 115 voltios, 60 Hz, 15 amperios; cable de 3 alambres con enchufe de tres clavijas con protección a tierra conectado al producto
Consumo máximo de amperios	9,9 amperios
Requisitos de la conexión de agua	tubería de cobre de 1/4" (0,6 cm) para la conexión de entrada del agua; presión mínima 20 lb/pulg ² (1,4 bares); máxima 120 lb/pulg ² (8,3 bares)
Dimensiones interiores totales	
Refrigerador	15,76 pies cúb. (446 litros)
Congelador	9,56 pies cúb. (271 litros)
Capacidad total	25,32 pies cúb. (717 litros)
Peso de embarque aproximado	525 lb (238 kg)

Paralelo de 48" (121,9 cm)	
Descripción	VCSB
Ancho total	48" (121,9 cm)
Altura total desde la parte inferior	82-3/4" (210,2 cm) mín. a 84-1/16" (213,5 cm) máx.
Profundidad total desde la parte de atrás	Hasta el borde del frente de la moldura lateral: 23-3/4" (60,3 cm) Hasta el frente de la rejilla de la parte superior: 26-1/4" (66,7 cm) Hasta el frente de la cubierta del extremo de la manija: 29-3/16" (74,1 cm)
Ancho del corte	47-5/8" (121,0 cm) mín. a 47-3/4" (121,3 cm) máx.
Alto del corte	82-7/8" (210,5 cm) mín. a 84-1/16" (213,5 cm) máx.
Profundidad del corte	24" (61,0 cm) mín.
Requisitos eléctricos	circuito dedicado de 115 voltios, 60 Hz, 15 amperios; cable de 3 alambres con enchufe de tres clavijas con protección a tierra conectado al producto
Consumo máximo de amperios	9,9 amperios
Requisitos de la conexión de agua	tubería de cobre de 1/4" (0,6 cm) para la conexión de entrada del agua; presión mínima 20 lb/pulg ² (1,4 bares); máxima 120 lb/pulg ² (8,3 bares)
Dimensiones interiores totales	
Refrigerador	19,49 pies cúb. (553 litros)
Congelador	9,56 pies cúb. (271 litros)
Capacidad total	29,05 pies cúb. (823 litros)
Peso de embarque aproximado	580 lb (263 kg)

Dimensiones (Paralelo instalado con moldura de instalación al ras)

Paralelo con moldura de instalación al ras 42" (106,7 cm)

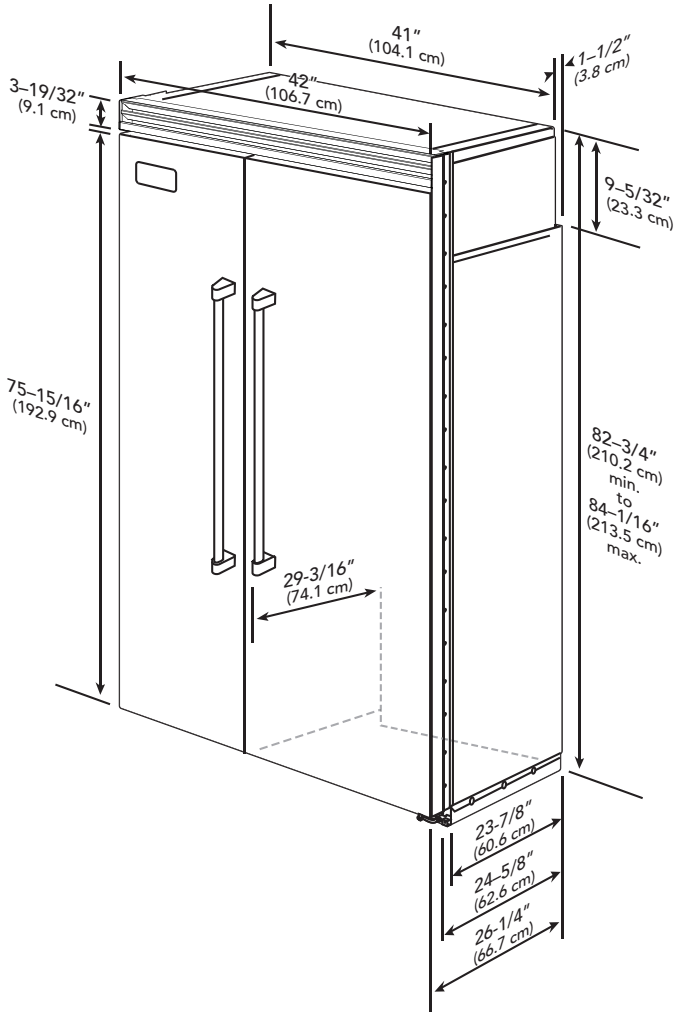

Paralelo instalado con moldura de instalación al ras 48" (121,9 cm)

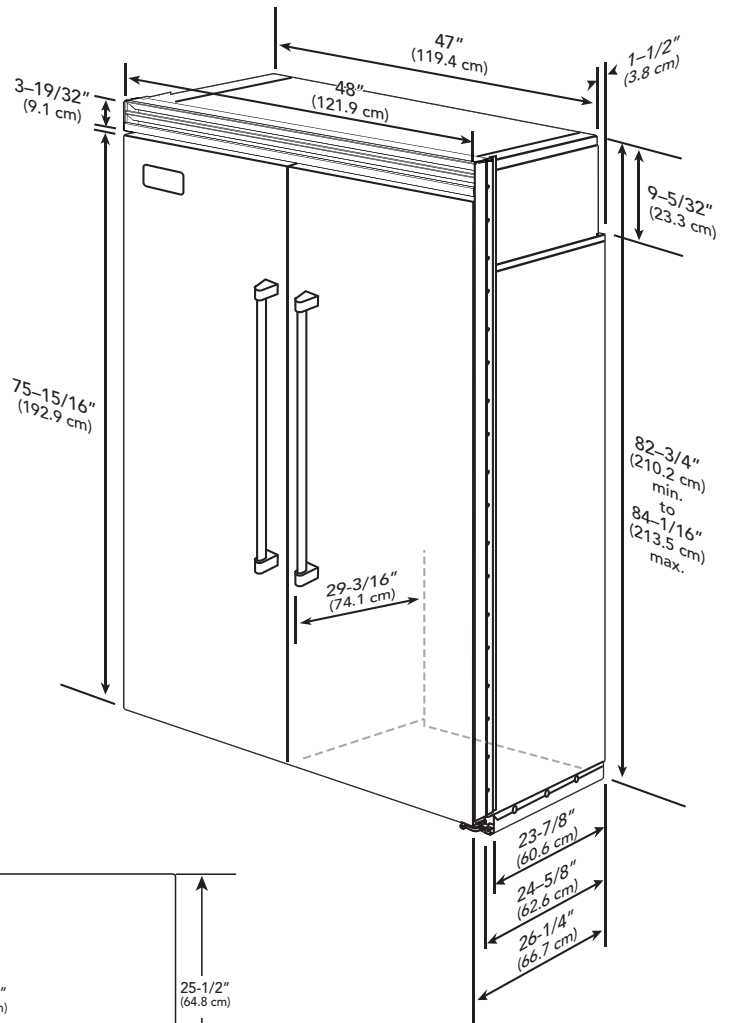

Vista Superior

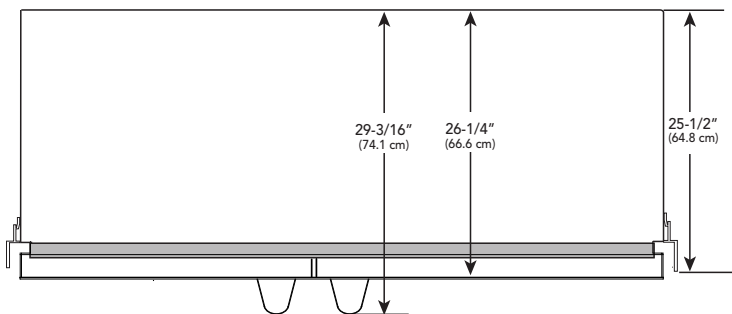

Especificaciones (Paralelo con moldura de instalación al ras)

Paralelo con moldura de instalación al ras de 42" (106,7 cm) y de los paneles de cubierta	
Descripción	VCSB Instalación al ras / FDSB
Ancho total	42" (106,7 cm)
Altura total desde la parte inferior	82-3/4" (210,2 cm) mín. a 84-1/16" (213,5 cm) máx.
Profundidad total desde la parte de atrás	Hasta el borde del frente de la moldura lateral: 25-1/2" (64,8 cm)
	Hasta el frente de la rejilla de la parte superior: 26-1/4" (66,4 cm)
	Hasta el frente de la cubierta del extremo de la manija: 29-3/16" (74,1 cm)
Ancho del corte	42" (106,7 cm)
Alto del corte	82-7/8" (210,5 cm) mín. a 84-1/16" (213,5 cm) máx.
Profundidad del corte	26-1/2" (67,3 cm) mín.
Requisitos eléctricos	circuito dedicado de 115 voltios, 60 Hz, 15 amperios; cable de 3 alambres con enchufe de tres clavijas con protección a tierra conectado al producto
Consumo máximo de amperios	9,9 amperios
Requisitos de la conexión de agua	tubería de cobre de 1/4" (0,6 cm) para la conexión de entrada del agua; presión mínima 20 lb/pulg ² (1,4 bares); máxima 120 lb/pulg ² (8,3 bares)
Dimensiones interiores totales	
Refrigerador	15,0 pies cúb. (425 litros)
Congelador	9,0 pies cúb. (255 litros)
Capacidad total	24,0 pies cúb. (680 litros)
Peso máximo del panel	
Congelador	N/A
Refrigerador	30,0 lb (13,6 kg)
Peso de embarque aproximado	625 lb (293,4 kg)

Paralelo con moldura de instalación al ras de 48" (121,9 cm) y de los paneles de cubierta	
Descripción	VCSB Instalación al ras / FDSB
Ancho total	48" (121,9 cm)
Altura total desde la parte inferior	82-3/4" (210,2 cm) mín. a 84-1/16" (213,5 cm) máx.
Profundidad total desde la parte de atrás	Hasta el borde del frente de la moldura lateral: 25-1/2" (64,8 cm)
	Hasta el frente de la rejilla de la parte superior: 26-1/4" (66,4 cm)
	Hasta el frente de la cubierta del extremo de la manija: 29-3/16" (74,1 cm)
Ancho del corte	48" (121,9 cm)
Alto del corte	82-7/8" (210,5 cm) mín. a 84-1/16" (213,5 cm) máx.
Profundidad del corte	26-1/2" (67,3 cm) mín.
Requisitos eléctricos	circuito dedicado de 115 voltios, 60 Hz, 15 amperios; cable de 3 alambres con enchufe de tres clavijas con protección a tierra conectado al producto
Consumo máximo de amperios	9,9 amperios
Requisitos de la conexión de agua	tubería de cobre de 1/4" (0,6 cm) para la conexión de entrada del agua; presión mínima 20 lb/pulg ² (1,4 bares); máxima 120 lb/pulg ² (8,3 bares)
Dimensiones interiores totales	
Refrigerador	18,5 pies cúb. (524 litros)
Congelador	9,0 pies cúb. (255 litros)
Capacidad total	27,5 pies cúb. (779 litros)
Peso máximo del panel	
Congelador	N/A
Refrigerador	30,0 lb (13,6 kg)
Peso de embarque aproximado	715 lb (321,8 kg)

Dimensiones del hueco (Paralelo)

Paralelo de 42" (106,7 cm)

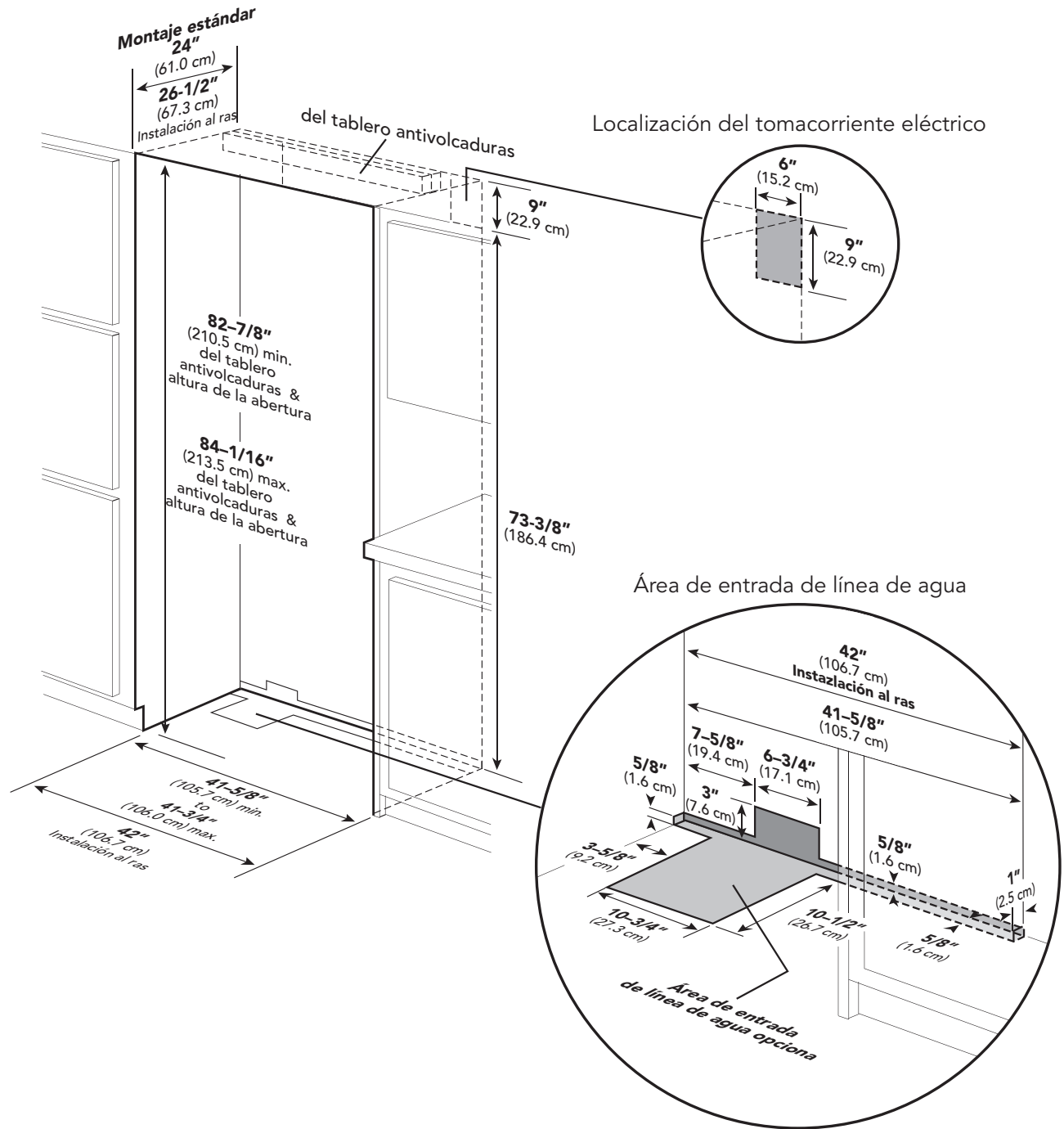

Dimensiones del panel antivolcadura (Paralelo)

Paralelo de 42" (106,7 cm)

Localización del tablero antivolcaduras

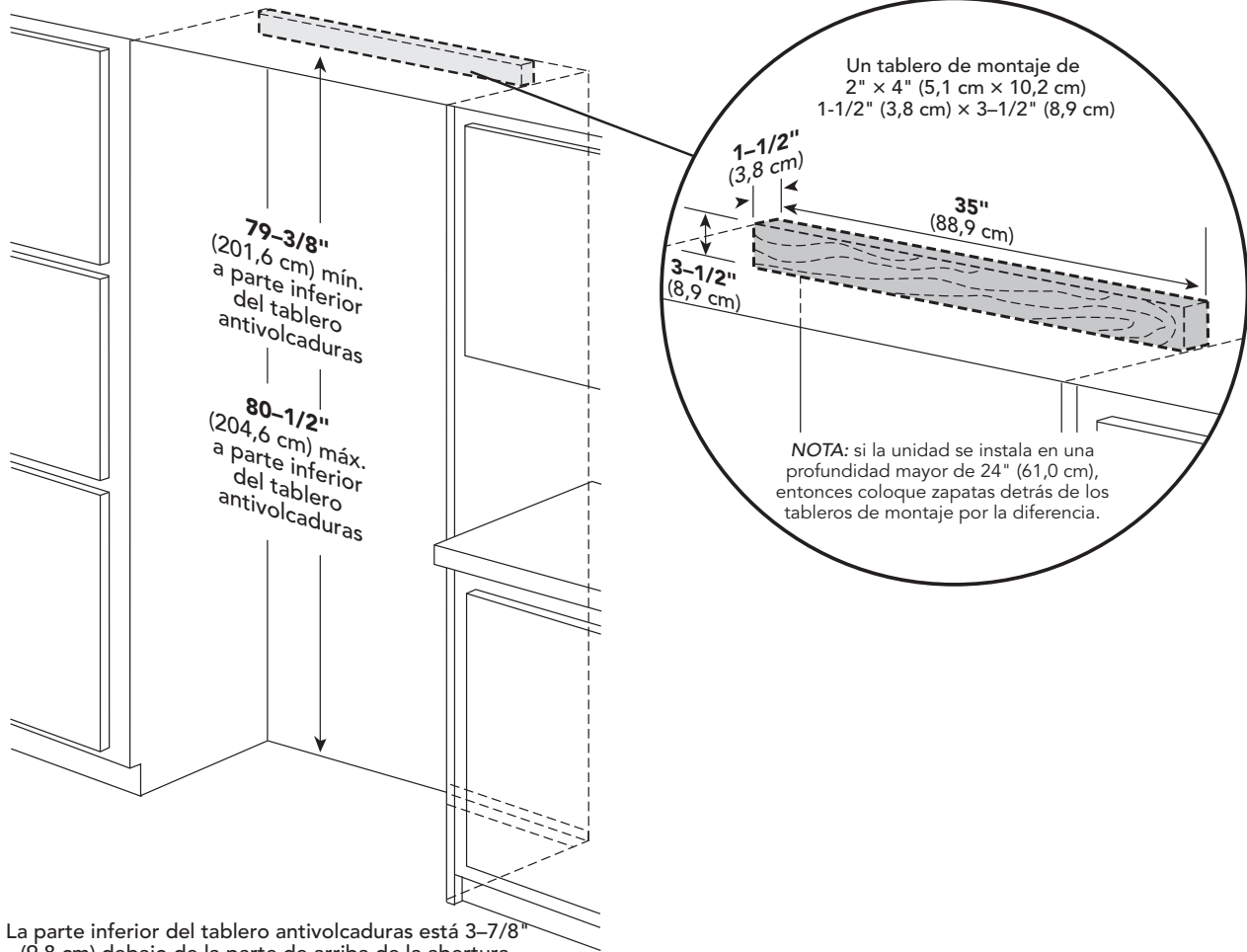

La parte inferior del tablero antivolcaduras está 3-7/8" (9,8 cm) debajo de la parte de arriba de la abertura.

NOTA: la parte superior de la unidad debe quedar firmemente colocada debajo del tablero antivolcaduras.

Dimensiones del hueco (Paralelo)

Paralelo de 48" (121,9 cm)

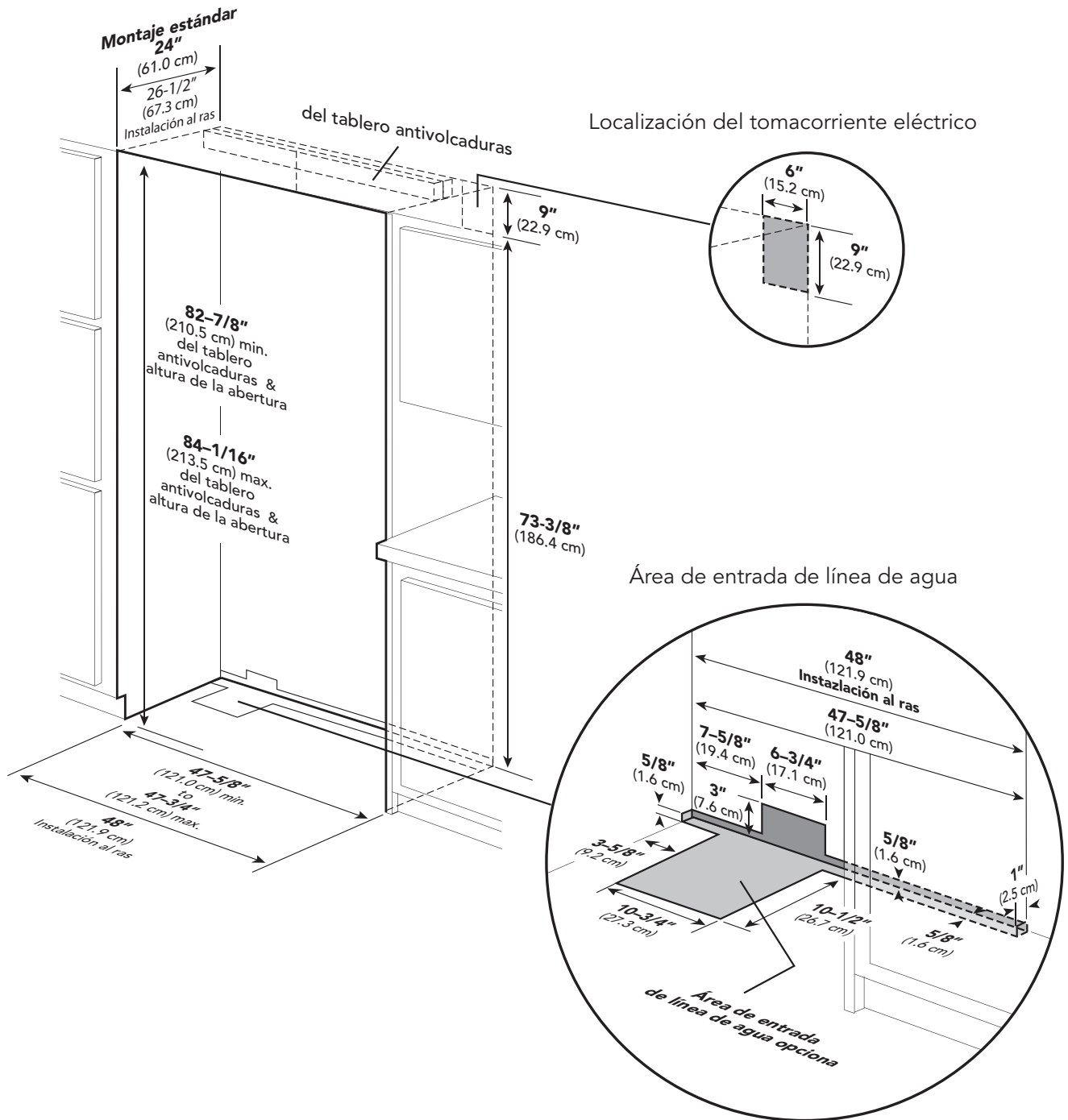

Dimensiones del panel antivolcadura (Paralelo)

Paralelo de 48" (121,9 cm)

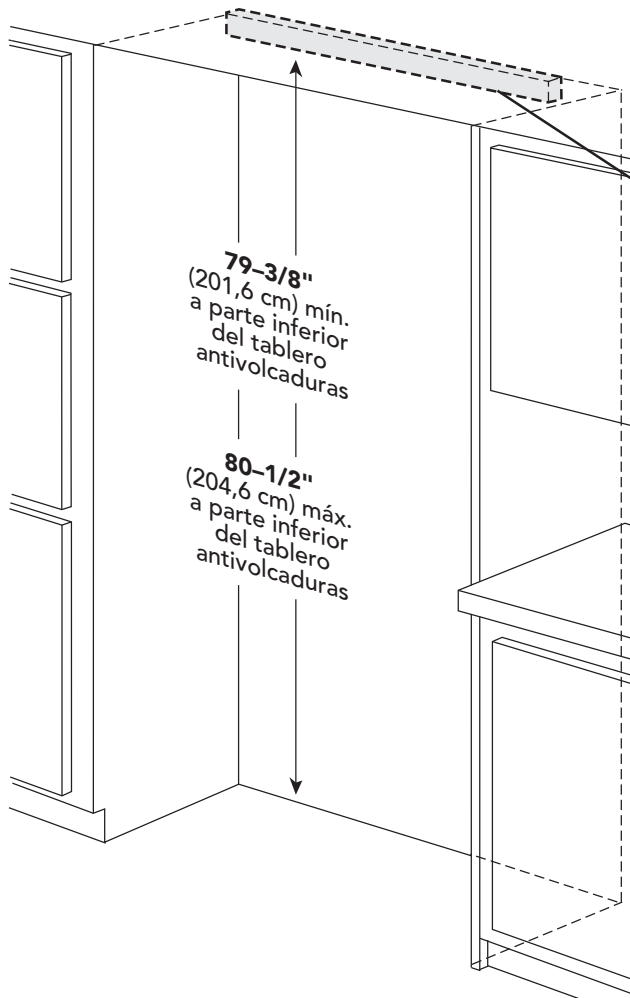

Localización del tablero antivolcaduras

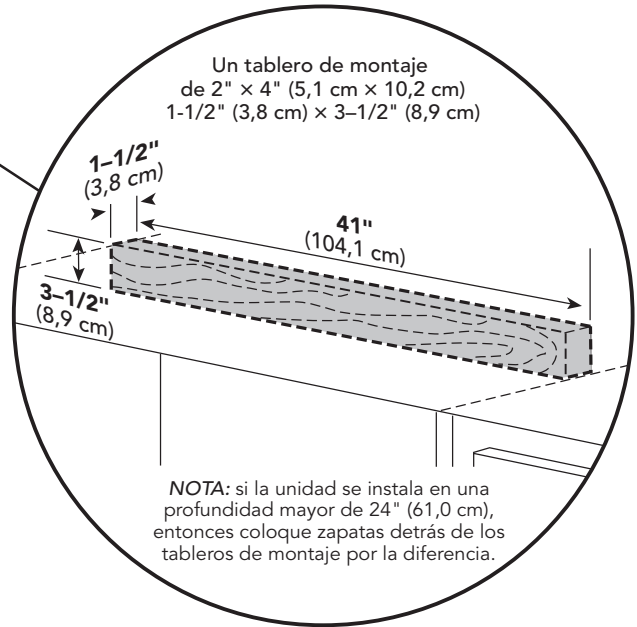

La parte inferior del tablero antivolcaduras está 3-7/8" (9,8 cm) debajo de la parte de arriba de la abertura.

NOTA: la parte superior de la unidad debe quedar firmemente colocada debajo del tablero antivolcaduras.

Información del gabinete (con moldura de instalación al ras)

Profondeur du placard standard

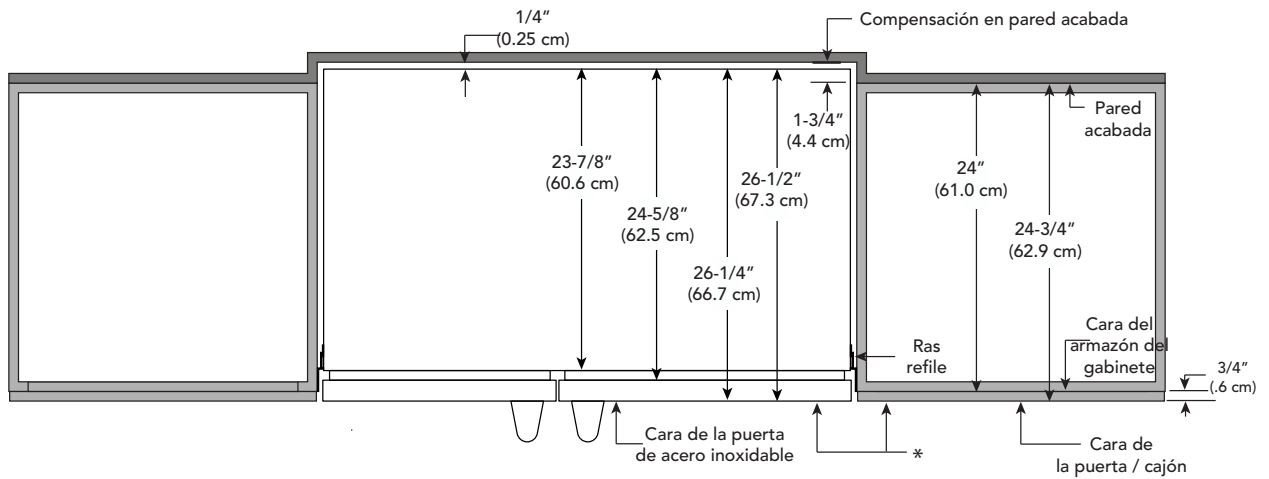

* La cara de la piel de la puerta debe estar en el mismo avión, alineado con los gabinetes. Si la cara de la puerta es empujado hacia adentro más allá de la superficie del gabinete, la puerta podría correr en gabinetes cuando está en la posición completamente abierta.

La parada de la bisagra debe colocarse a 90 ó 110 grados.

Profondeur du placard personnalisé

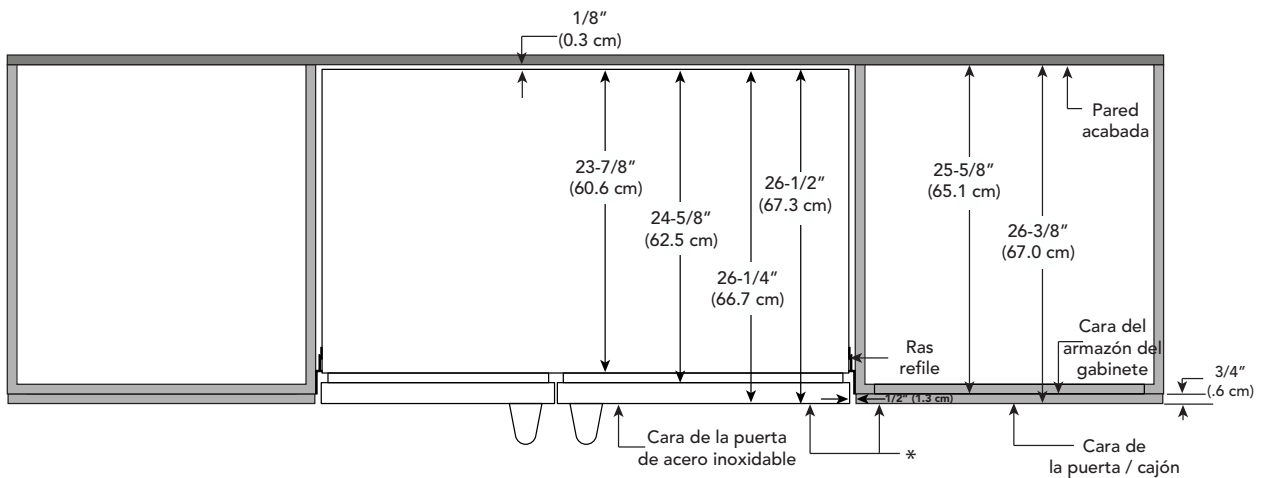

* La cara de la piel de la puerta debe estar en el mismo avión, alineado con los gabinetes. Si la cara de la puerta es empujado hacia adentro más allá de la superficie del gabinete, la puerta podría correr en gabinetes cuando está en la posición completamente abierta.

La parada de la bisagra debe colocarse a 90 ó 110 grados.

Dimensiones laterales del panel personalizadas

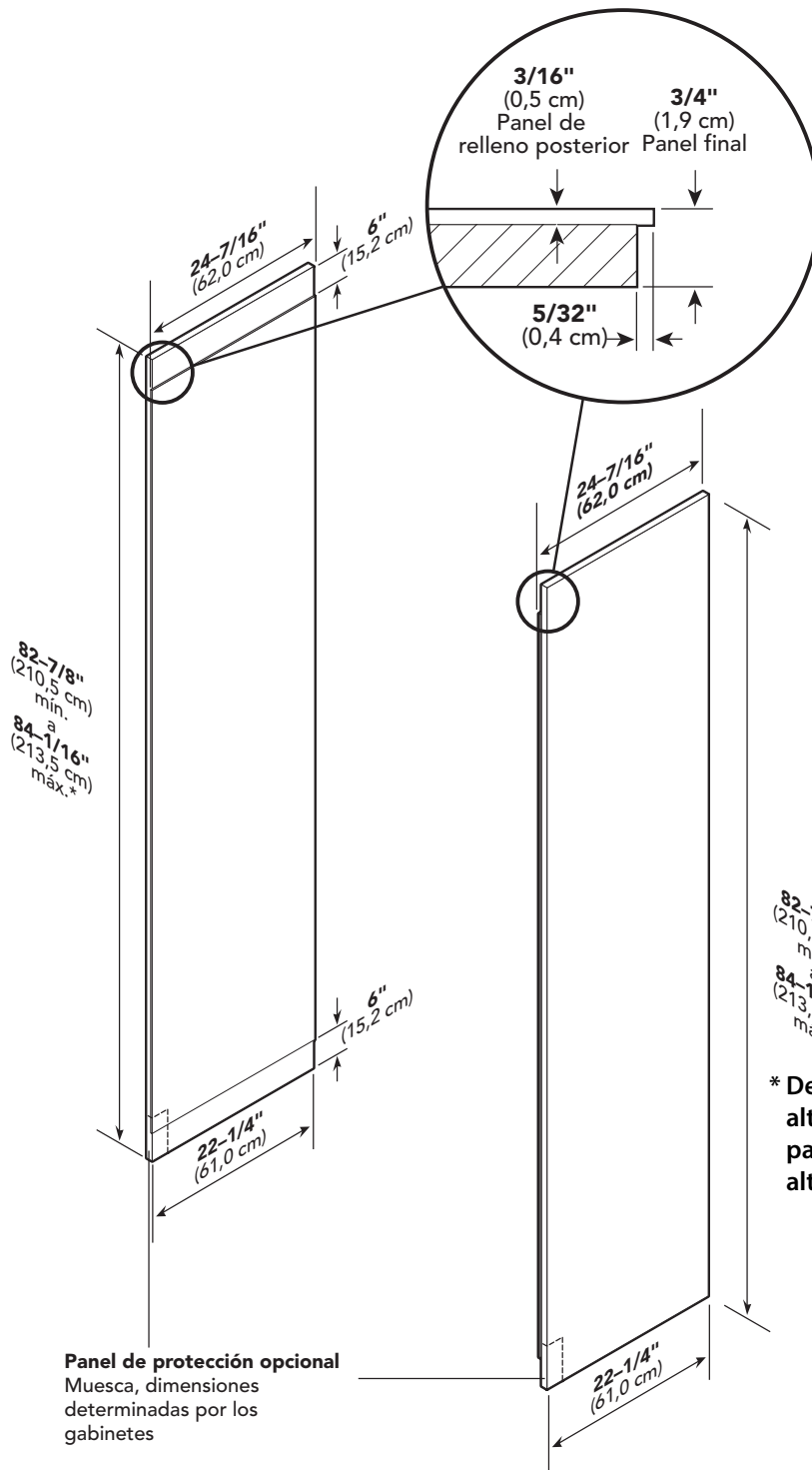

* Dependiendo de qué tan alto se hayan levantado las patas de nivelación y de la altura del gabinete.

Dimensiones de los paneles de cubierta (Paralelo)

	Peso máximo del panel	
	42"	48"
Congelador	30,0 lb (13,6kg)	30,0 lb (13,6kg)
Refrigerador	38,0 lb (17,2 kg)	48,0 lb (21,8 kg)

Paneles personalizados de 42" (106,7 cm)

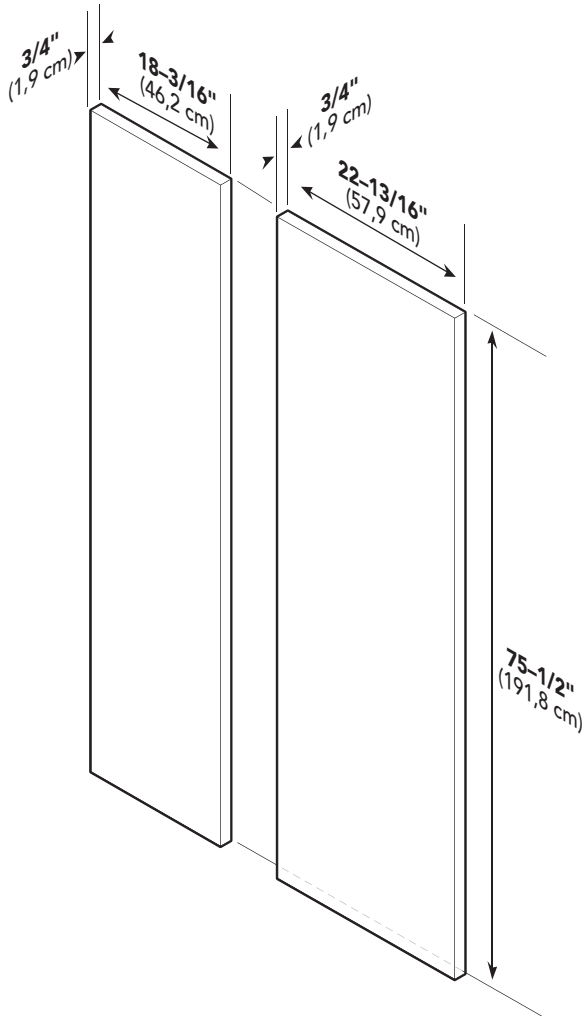

Paneles personalizados de 48" (121,9 cm)

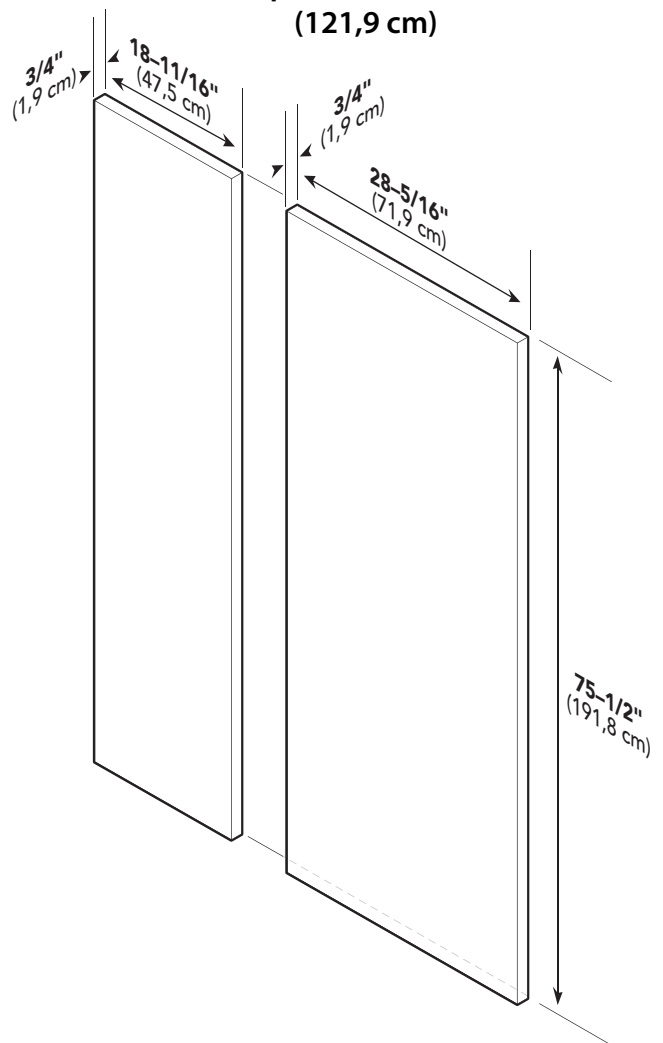

Nota: los paneles de cubierta deben ser paneles de una pieza rectos, secos y sólidos. No se recomienda el uso de piezas de varios paneles para obtener las dimensiones necesarias.

Instalación del panel personalizado de la puerta (Refrigerador o congelador)

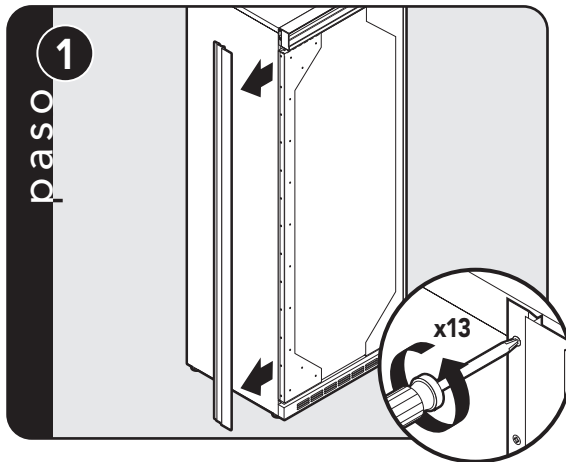

Retire los tornillos del gabinete del lado de la manija y la moldura con un destornillador de estrella.

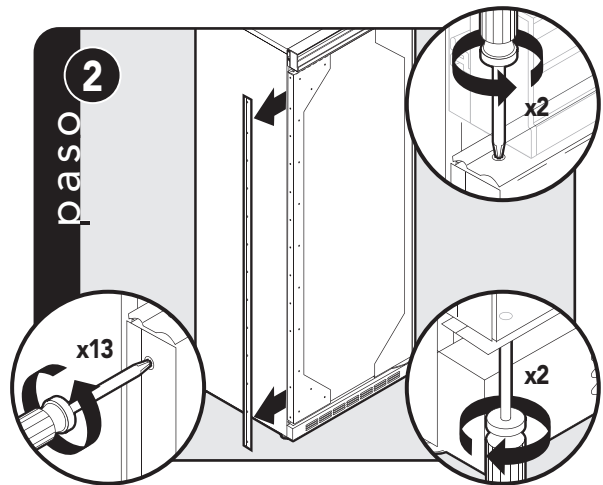

Retire todos los tornillos de la moldura de la puerta del lado de la manija. Retire dos tornillos de la moldura de la puerta inferior y superior. Retire la moldura de la puerta del lado de la manija.

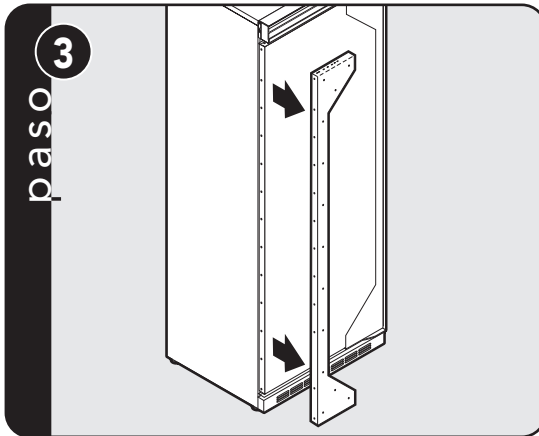

Retire el soporte.

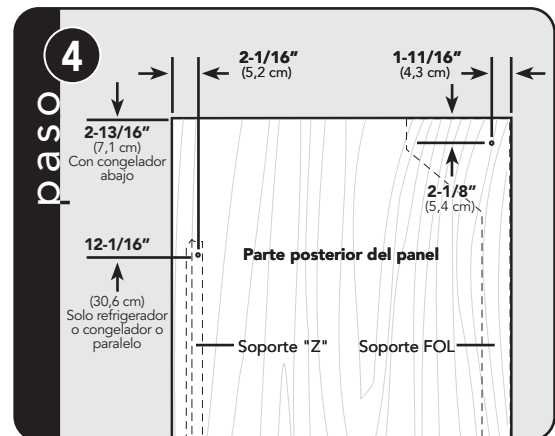

Mida y marque el primer orificio para cada soporte.

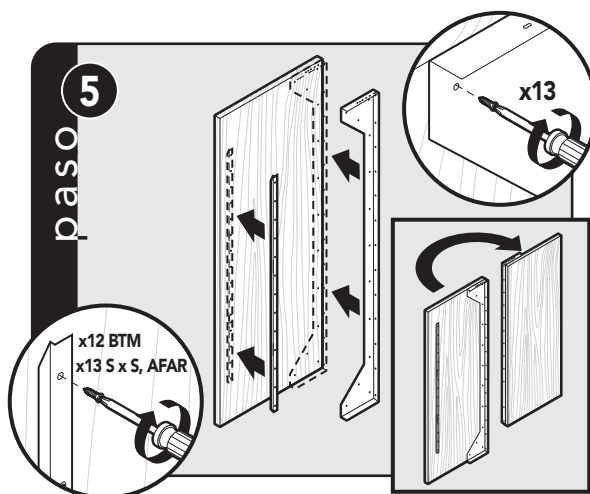

Coloque el soporte "Z" en el lado de la bisagra del panel personalizado. Coloque el soporte en el lado de la manija del panel personalizado.

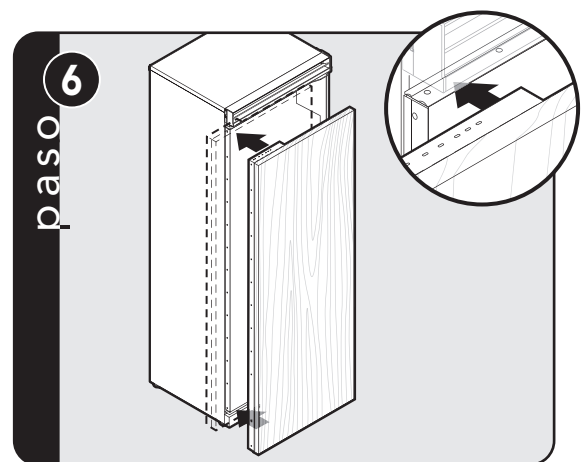

Presione el panel de madera personalizado sobre la puerta.

Instalación del panel personalizado de la puerta (Refrigerador o congelador)

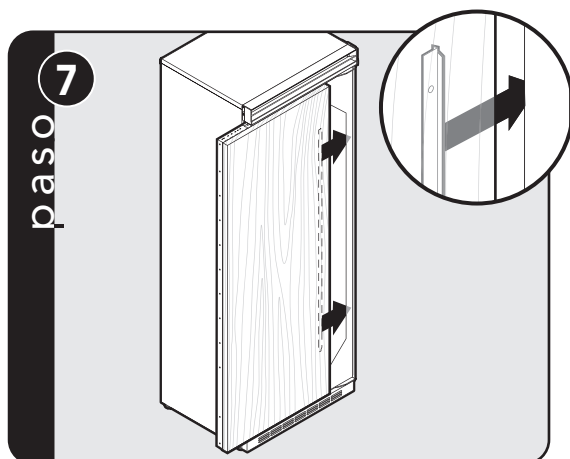

paso 7

Deslice el panel de madera personalizado hacia el lado de la bisagra y asegúrese de que el soporte en forma de "Z" quede enganchado en el soporte de la puerta.

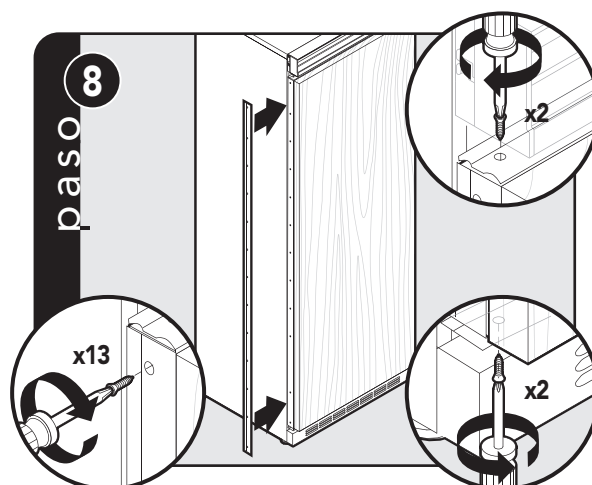

paso 8

Vuelva a instalar la moldura de la puerta de lado de la manija y los tornillos de la moldura.

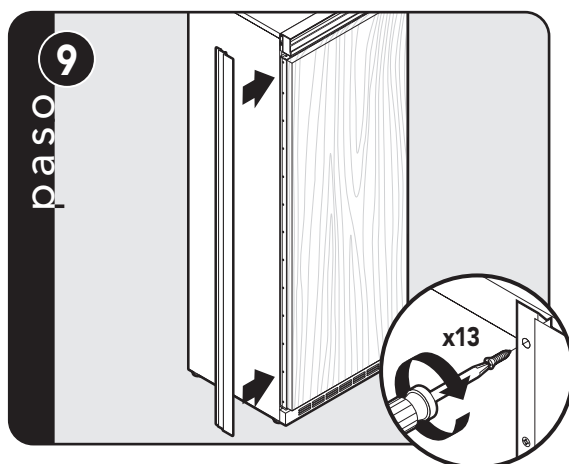

paso 9

Vuelva a instalar la moldura del gabinete y los tornillos.

Información general

Requisitos del sitio

Compruebe lo siguiente:

- Si la unidad cabe en su residencia y puede pasar por las esquinas y a través de las puertas.
- Si los pisos pueden soportar el peso de la unidad más el peso de los alimentos (aproximadamente 1200 libras [540 kg] en total).
- Los pisos debajo del refrigerador están a nivel con el piso final cercano.
- La pared trasera es sólida y puede resistir dos soportes de 2" x 4" (5,0 x 10,1 cm) (incluidos) montados horizontalmente con tornillos. Las cabezas de los tornillos de la tabla de 2" x 4" (5,0 x 10,1 cm) deben quedar a ras con la tabla 2" x 4" (5,0 x 10,1 cm) para evitar obstrucciones.
- Quite cualquier cosa que esté adherida a la pared trasera o a las paredes de los lados que puedan obstruir la instalación de la unidad.
- Si las dimensiones de los huecos son exactas.
- Si la toma de corriente está en la ubicación correcta.
- Si la tubería del agua está en la ubicación correcta.
- No instale un refrigerador cerca de una fuente de calor, ni en un sitio en donde la temperatura del ambiente caiga por debajo de 60 °F (16 °C).

Requisitos eléctricos

El cliente tiene la responsabilidad de:

- Conseguir un instalador electricista calificado.
- Comprobar que la instalación eléctrica es adecuada y de conformidad con el Código Eléctrico Nacional (National Electrical Code), ANSI/NFPA 70 última edición o el Código Eléctrico Canadiense (Canadian Electrical Code) C22,1-1998 y C22,2 N.º 0-M91 (o última edición) y todas las ordenanzas y códigos locales. Se necesita un suministro eléctrico de 115 voltios, 60 Hz, 15 amperios, con fusible de protección. Es necesario usar un circuito separado exclusivo para este electrodoméstico. Este electrodoméstico está equipado con un cable de suministro de energía con enchufe de tres clavijas con conexión a tierra. Para reducir el posible riesgo de descargas eléctricas, el cable se debe conectar a una toma de corriente de pared

que sea de tres clavijas con conexión a tierra. No use un alargador.

Si los códigos permiten que se use un cable de conexión a tierra separado, se recomienda que un electricista calificado compruebe si el cableado de conexión a tierra es adecuado.

NO HAGA la conexión a tierra en un cilindro de gas. Consulte a un electricista calificado si no está seguro de que la conexión a tierra de la unidad está bien hecha. NO COLOQUE un fusible en el circuito neutro o de conexión a tierra.

Requisitos antivolcaduras

Los tableros antivolcadura deben ser asegurados en su sitio antes de colocar la unidad dentro de la abertura.

NOTA: se pueden necesitar tablas de montaje adicionales si la unidad no alcanza a tocar la pared de atrás de la abertura. Para evitar que la unidad se incline hacia adelante, se debe asegurar en su sitio con un plafón sólido o un bloque de madera.

⚠ ADVERTENCIA

Para evitar graves enfermedades o muerte, no use la unidad donde el agua sea microbiológicamente peligrosa o de calidad desconocida, sin desinfectarla adecuadamente antes o después de pasar por el sistema. Para el agua desinfectada que pueda contener esporas filtrables se pueden usar sistemas certificados para la eliminación de esporas. Los contaminantes u otras sustancias que elimina o reduce este sistema de tratamiento de agua no están necesariamente presentes en el agua de su hogar.

Información general

Requisitos del suministro de Agua

Use solamente tubería de cobre de 1/4" (6 mm) para la conexión del agua. No instale tubería de cobre en zonas donde la temperatura caiga por debajo de 35 °F (1,7 °C). Antes de conectar la tubería de cobre a la unidad, haga pasar por lo menos 2 cuartos de galón (1,9 litros) de agua a través de la tubería para limpiarla.

- Viking Range, LLC no se responsabiliza por los daños materiales ocasionados por la instalación incorrecta de la conexión del agua.
- Conecte la tubería flexible de cobre de 1/4" (6 mm) a la instalación de agua de la casa, de acuerdo con los códigos y ordenanzas locales.
- La longitud de la tubería debe alcanzar para conectar la unidad al suministro de agua, con un poco más de longitud para facilitar mover la unidad cuando sea necesario limpiarla o darle servicio. La tubería debe ser flexible en vez de rígida y sus extremos no deben tener rebabas.
- La tubería debe estar ubicada en un sitio que tenga una temperatura por encima de 35 °F (1,7 °C), para evitar que se congele.
- No use tubería plástica para la conexión del agua desde la tubería del agua de la casa hasta la llave de entrada del refrigerador.
- No use el sistema de autopercusión de la válvula de abrazadera El hueco que abre el punzón de esta válvula es demasiado pequeño para el paso de agua que necesita la máquina de hacer hielo.
- Si no se usa la válvula de abrazadera, coloque una llave de cierre del agua en un sitio de fácil localización entre el suministro de agua y la unidad. No coloque la llave de cierre del agua detrás de la unidad.
- La instalación de las unidades Viking con un sistema de ósmosis inversa es aceptable siempre y cuando la presión del agua se mantenga dentro de los valores de "PSI" (libras por pulgada cuadrada) aceptables, como se indica a continuación. Es importante tener en cuenta que en muchos sistemas de ósmosis inversa, la presión comienza alta, pero después baja a medida que cae el nivel de agua del área de almacenamiento de ósmosis inversa. Esto debe considerarse en el momento de revisar la presión del agua que entra a la unidad.
- Haga una conexión vertical u horizontal de 1/2" (1,2 cm) a la tubería de 1-1/4" (3,2 cm) de agua FRÍA más cercana.
- Pase la tubería de suministro de agua por el piso, la pared de atrás o el lateral. La tubería debe quedar alineada con el piso, debajo de la unidad. Asegure la tubería a la pared o al piso.
- La presión del agua debe estar por encima de 20 lb/pulg² (1,4 bares) y por debajo de 120 lb/pulg² (8,3 bares) en las unidades sin dispensador y debe ser superior a 35 lb/pulg² (2,4 bares) e inferior a 120 lb/pulg² (8,3 bares) en las que tienen dispensador.

Información general

- La mayor parte del peso de la unidad está en la parte superior. Se necesita tener mucho cuidado al mover la unidad para evitar que esta se vuelque.
- No quite la película protectora hasta que la unidad esté ubicada en el sitio en donde va a funcionar.
- Las cuatro patas de nivelación deben quedar firmemente apoyadas sobre el piso para soportar y estabilizar todo el peso.
- No deje caer la unidad.
- Quite todo el material de embalaje antes de meter la unidad en casa, excepto el dispositivo que asegura la puerta.
- Para mover e instalar la unidad son necesarias dos personas. No cumplir esta indicación puede causar lesiones en la espalda u otro tipo de lesiones.
- Para evitar daños personales, use guantes al realizar cualquier tarea de instalación y use protección en los ojos cuando corte las bandas metálicas.

Desplazamiento de la unidad

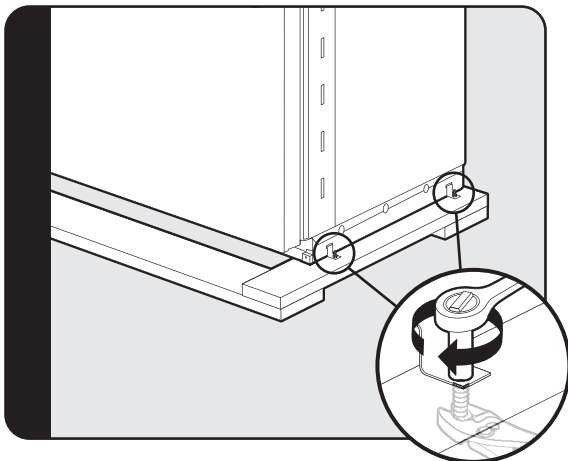

Retire los soportes de la base del embalaje quitando los cuatro tornillos (dos en cada lado) con una llave de 1/2" (1,2 cm) y un par de alicates.

NOTA: no es necesario ladear la unidad para quitar los soportes del embalaje.

PELIGRO DE VOLCADURA

La unidad tiene mucho peso arriba y se vuelca fácilmente cuando no está completamente instalada. Mantenga las puertas cerradas hasta que la unidad esté completamente instalada y asegurada de acuerdo con las instrucciones de instalación. Para mover e instalar la unidad se deben emplear dos o más personas. Omitir esta precaución puede ocasionar la muerte o graves lesiones.

Desembalaje de la unidad

1. Quite las bandas de arriba y de abajo.
2. Quite la tapa superior.
3. Haga un corte en la parte de atrás de la caja de cartón, aproximadamente 1/4" (0,6 cm) a 1" (2,5 cm) desde la esquina derecha, con una navaja extendida de 1/4" (0,6 cm).
4. Quite la caja de cartón y el embalaje exterior. Guarde el material de cartón del embalaje para proteger la superficie del piso al instalar la unidad. Quite el tablero antivoltadura, el panel de protección y de la base de la parte de atrás de la unidad.

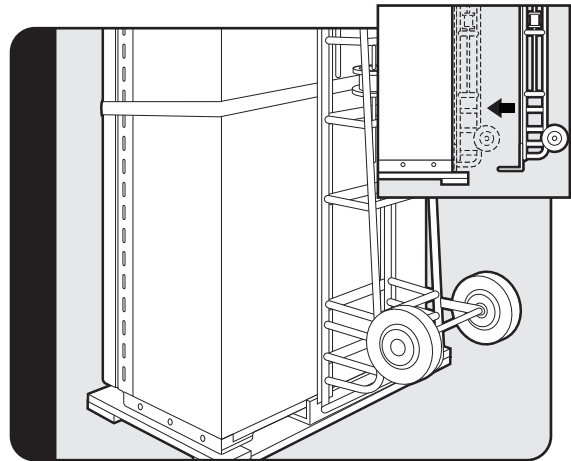

Deslice una carretilla de rodillos entre la unidad y la base del embalaje. Retire la unidad de la base del embalaje.

NOTA: use los sobrantes del embalaje para proteger la moldura decorativa; verifique también que las patas de nivelación estén subidas (0" [0 cm] de ajuste).

Instalación de la moldura lateral de instalación al ras

Nota: si la unidad se instalará al ras con los gabinetes, se debe instalar la moldura lateral de instalación al ras. De lo contrario, vaya a la sección "instalación".

Paso 1: ubique las piezas necesarias: dos (2) piezas de moldura de instalación al ras y un kit de tornillería con veintidós (22) tornillos.

Paso 2: quite la moldura lateral en el refrigerador y deseche la moldura y los tornillos.

Paso 3: alinee la parte superior de la moldura lateral de instalación al ras con la parte superior del compartimiento de la máquina de la unidad. Con los tornillos incluidos en el kit de tornillería, sujete la moldura lateral a la unidad, se deben usar solo los orificios visibles a través de la moldura lateral. **Nota:** no use los orificios de los tornillos del compartimiento de la máquina.

Instalación

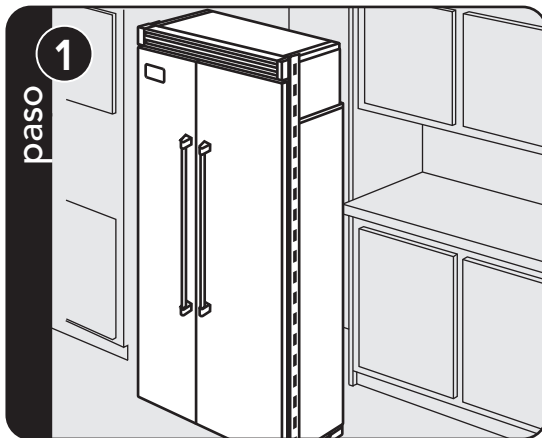

Coloque la unidad en frente del corte.

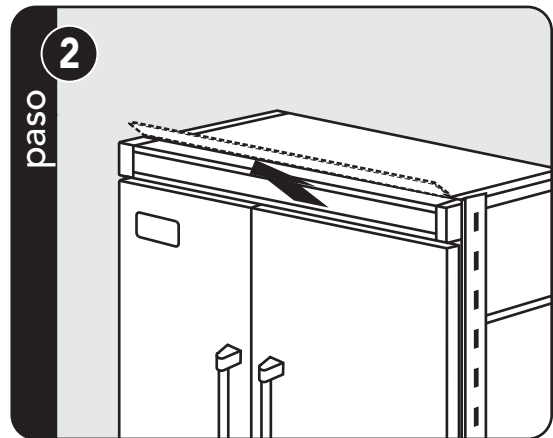

Levante la celosía de ventilación de la rejilla del centro en un ángulo y jálela.

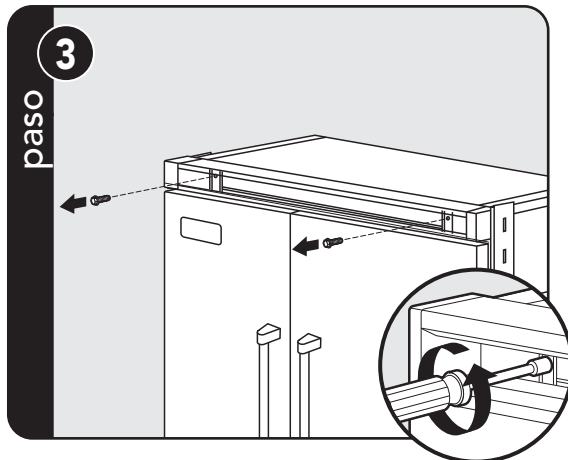

Usando un destornillador magnético de 8" (20,3 cm) quite los dos tornillos de 1/4" (0,6 cm).

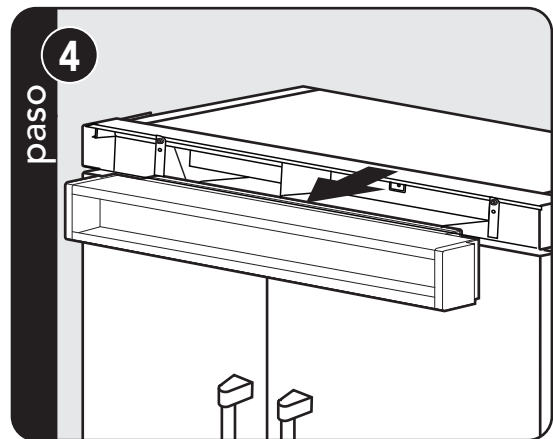

Quite el ensamblaje de la rejilla.

Instalación

Ajuste de la bisagra

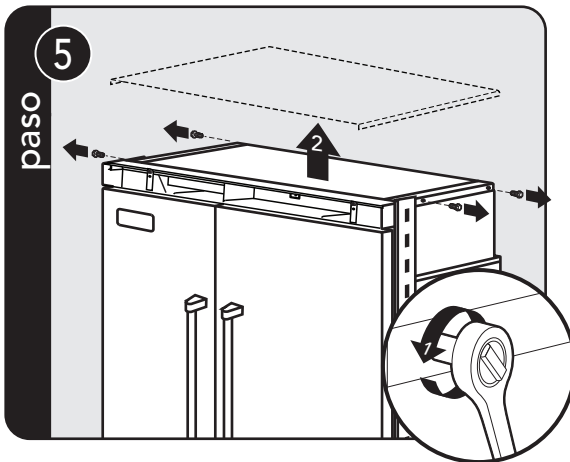

Quite los cuatro tornillos de los lados y quite la tapa de la unidad.

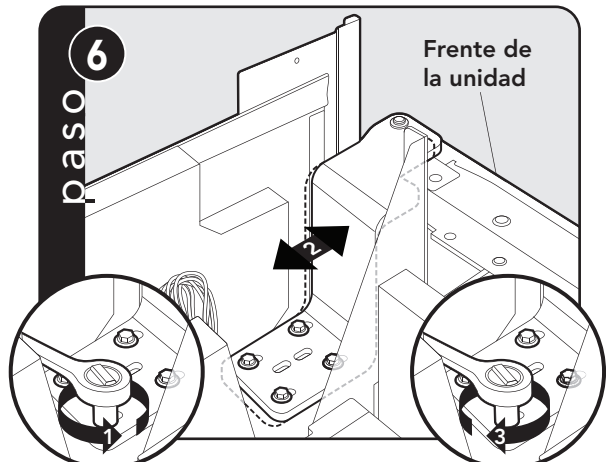

Afloje los cuatro tornillos de la bisagra. Ajuste la puerta. Vuelva a apretar los cuatro tornillos de la bisagra.

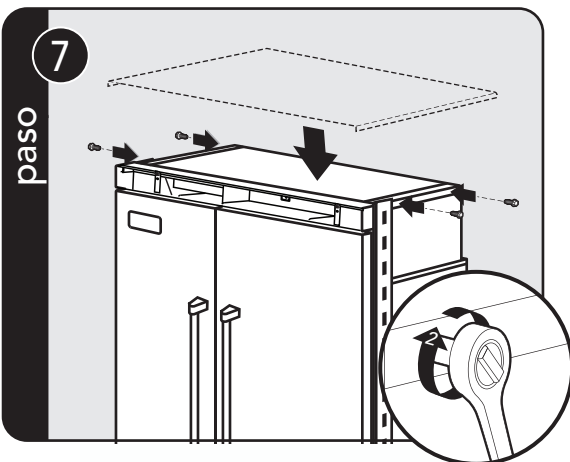

Vuelva a colocar la tapa de la unidad. Vuelva a colocar los cuatro tornillos de los lados.

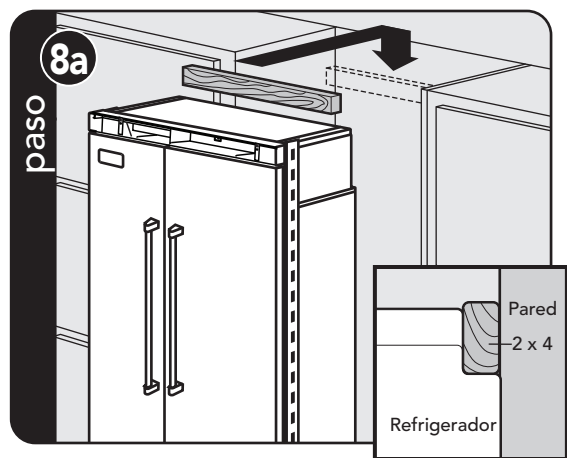

Fije en la pared un soporte 2 x 4 (consulte la página de dimensiones para ver la posición exacta).

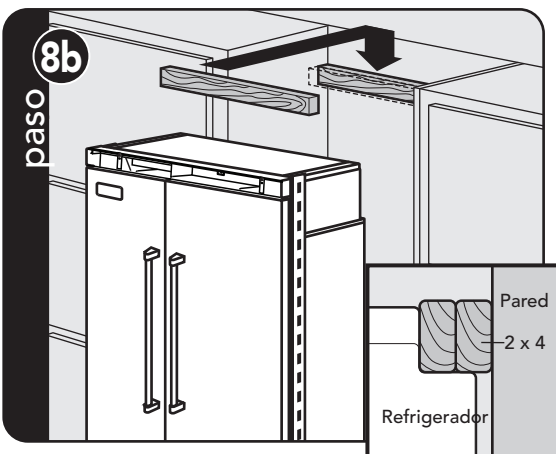

Si es necesario, dependiendo del gabinete y la profundidad, sujete un segundo tablero de 2" x 4" (5,0 cm x 10,1 cm) al primero que se instaló.

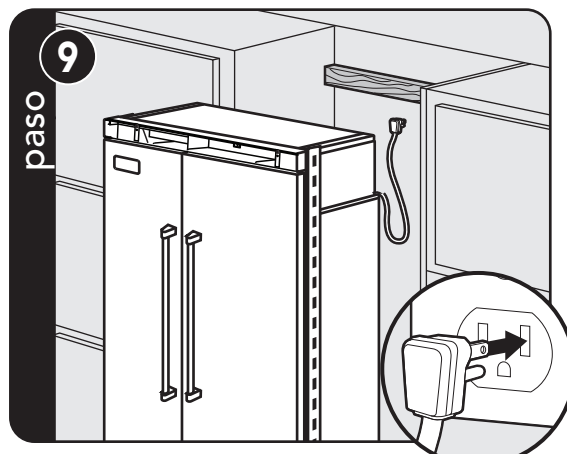

Conecte el cable de la corriente para comprobar el funcionamiento.
NOTA: compruebe que el interruptor de corriente esté en la posición "On" (Encendido).

Instalación

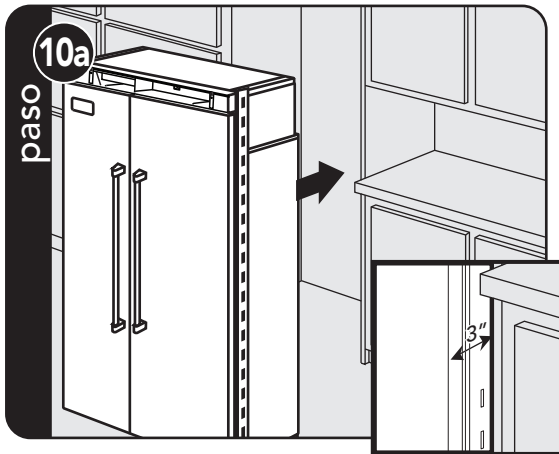

Coloque la unidad a 3" (7,6 cm) de quedar a ras con los gabinetes.
NOTA: para evitar que el gabinete se dañe, coloque cartón entre los gabinetes y la unidad. Al mover la unidad, no doble, retuerza o aplaste la tubería de suministro de agua.

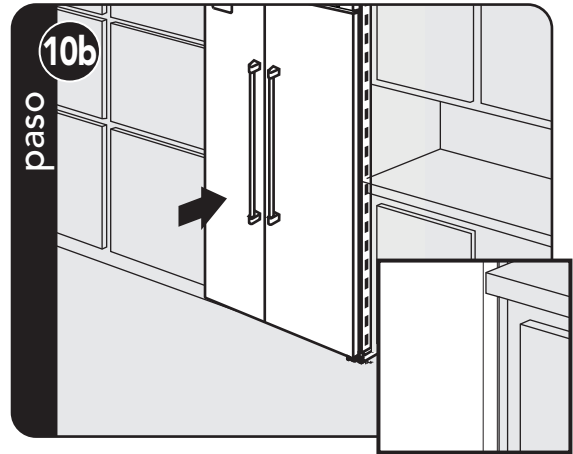

Mueva cuidadosamente la unidad hasta que esté casi a ras con el gabinete (dependiendo de la unidad).

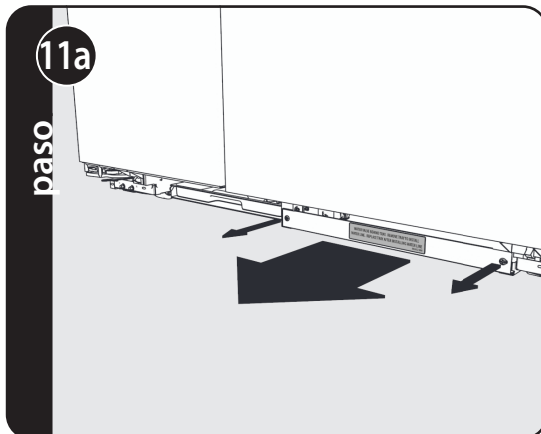

Retire los dos tornillos y tire de la bandeja protectora para acceder a la válvula de agua.

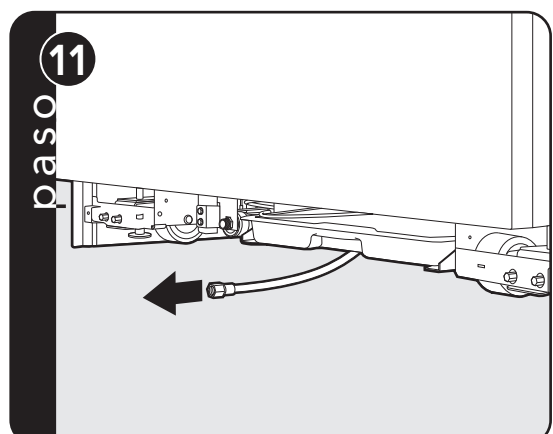

Jale la tubería de suministro de agua hacia adelante por debajo de la unidad. **NOTA:** NO USE tuberías plásticas.

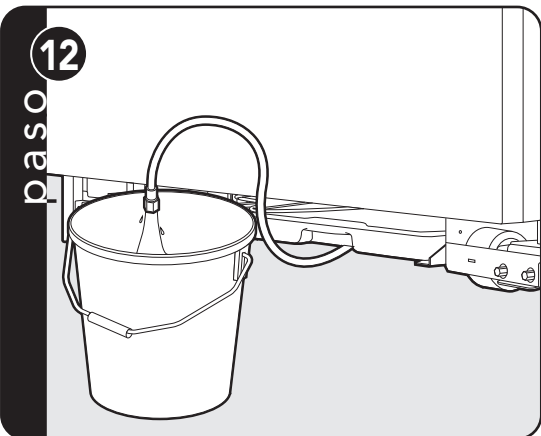

Enjuague la tubería del agua dejando correr dos cuartos de galón de agua dentro de un balde. Cierre el agua.

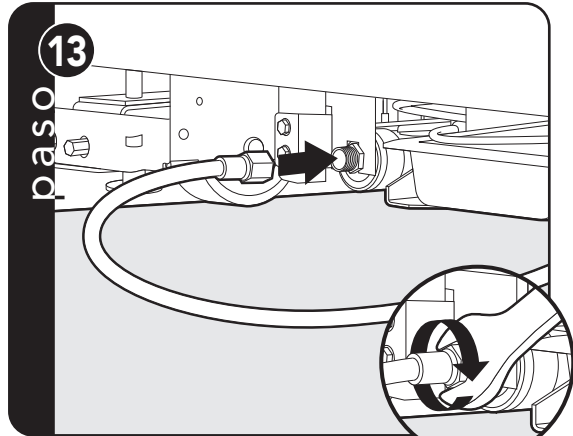

Conecte la tubería a la llave del agua usando una llave de 1/2" (1,2 cm). **NOTA:** NO apriete demasiado.

Instalación

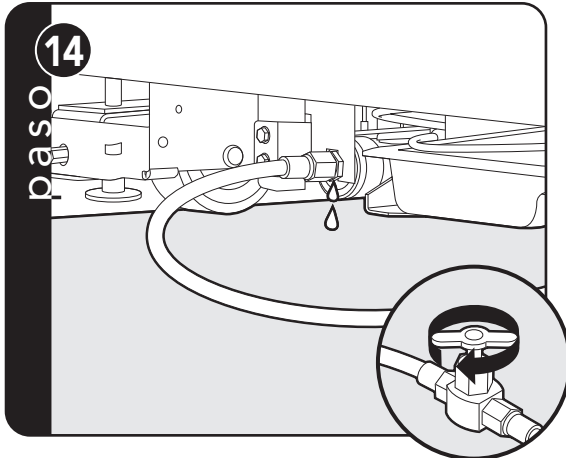

paso 14
Abra la llave del suministro de agua y revise para ver si hay escapes.

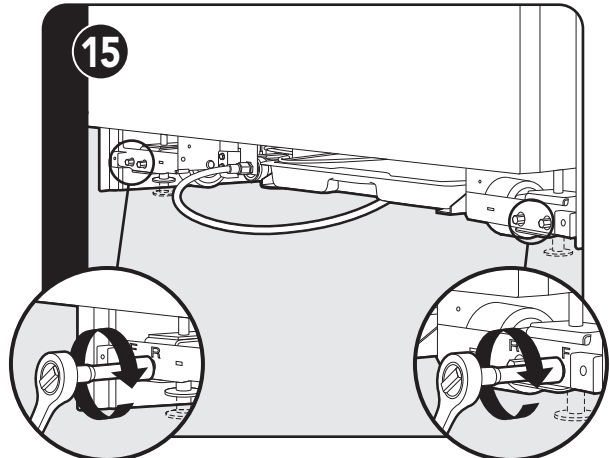

paso 15
Levante la unidad de los rodillos a la altura y el nivel deseado usando un dado de 5/16" con trinquete.
NOTA: NO use un dispositivo eléctrico. Apriete excesivo puede causar daños.

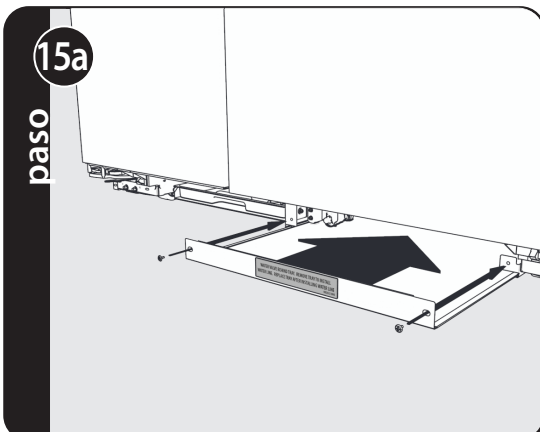

paso 15a
Vuelva a colocar dos tornillos en su lugar para asegurar la bandeja en su posición.
Si la línea de agua interfiere con la inserción adecuada de la bandeja, se puede guardar hasta que se vuelva a mover la unidad.

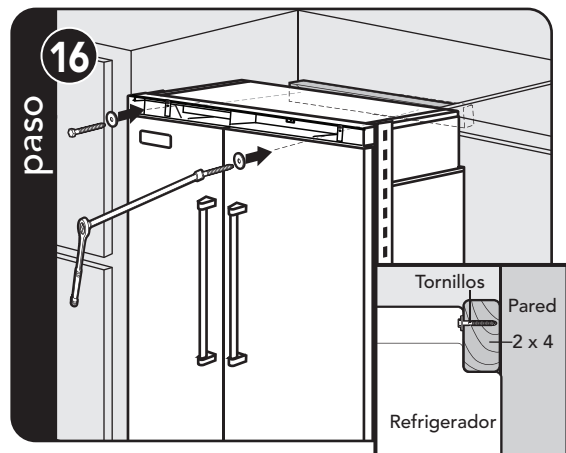

paso 16
Ponga tornillos autorrosantes de seguridad a los soportes de 2" x 4" (5,0 cm x 10,1 cm) usando una extensión de 22" (55,9 cm).

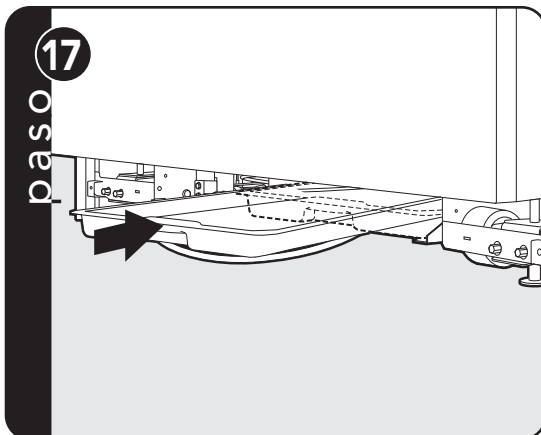

paso 17
Compruebe que la bandeja de drenaje esté instalada y alineada.

Instalación del panel de protección de la base

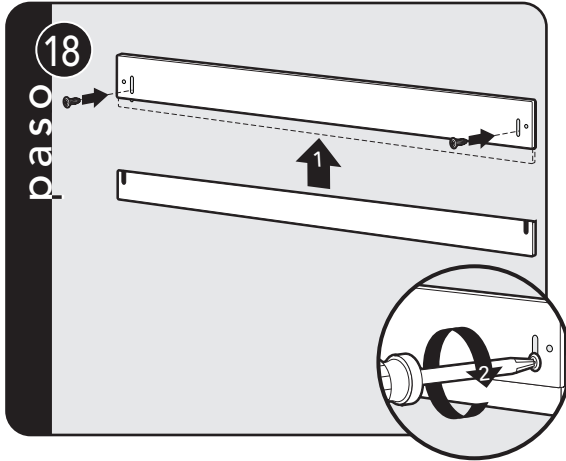

Alinee los huecos en ambos extremos de los paneles de ventilación e inserte los tornillos.

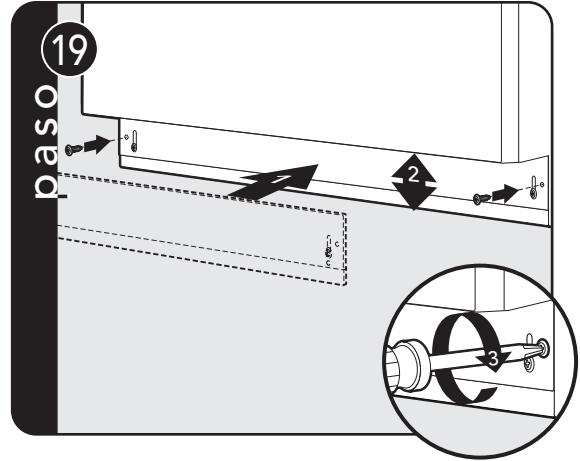

Usando un destornillador de estrella, asegure el panel de protección de la base a la unidad y ajústelo a la altura deseada.

Ajuste del tope de la puerta (Paralelo)

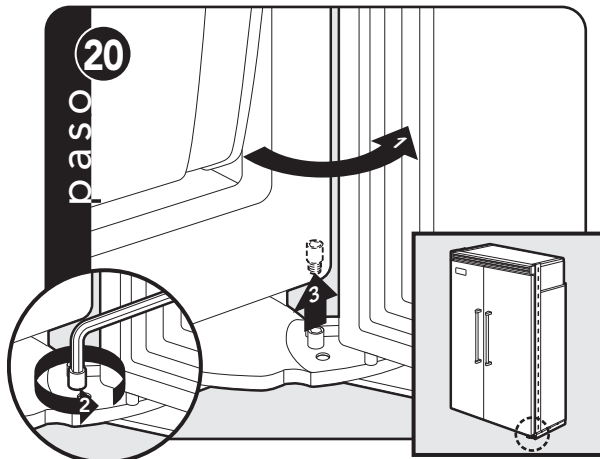

Abra la puerta del refrigerador de manera que el tope de la puerta y el tornillo del soporte sean accesibles.

NOTA: el tornillo del soporte debe estar en la posición de 110° de apertura de la puerta.

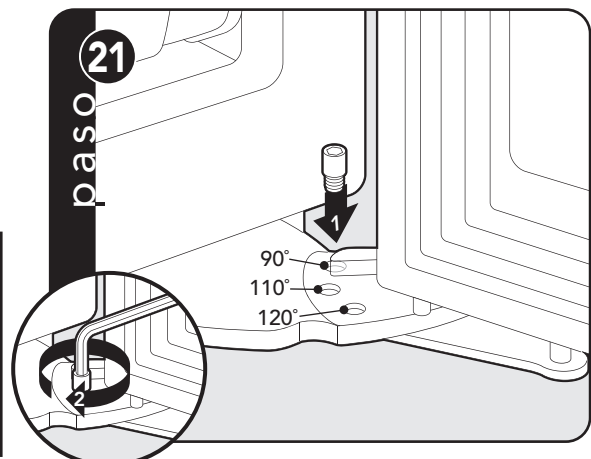

Quite el tornillo del soporte y colóquelo en la posición de 90° o 120°.

Instalación final

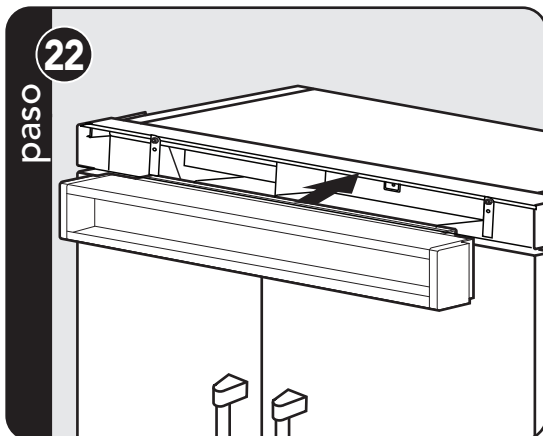

Vuelva a colocar de la rejilla de ventilación de la parte superior.

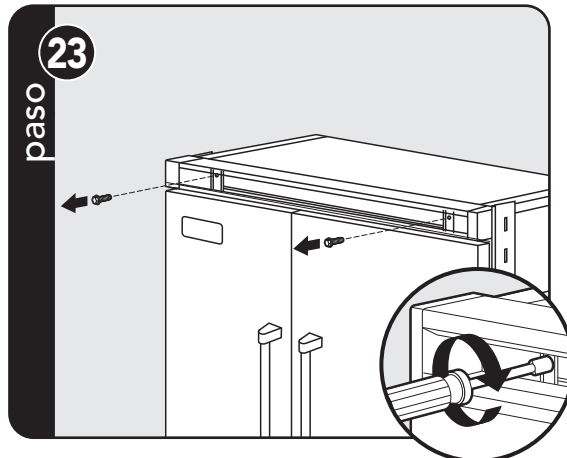

Usando un destornillador magnético de 8" (20,3 cm) vuelva a colocar los dos tornillos de 1/4" (0,6 cm).

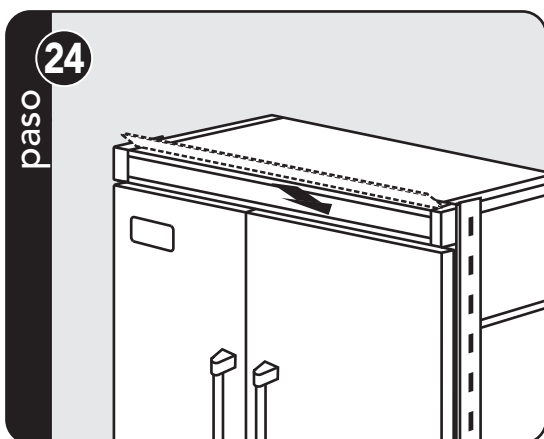

Vuelva a colocar la celosía de la rejilla de ventilación central.

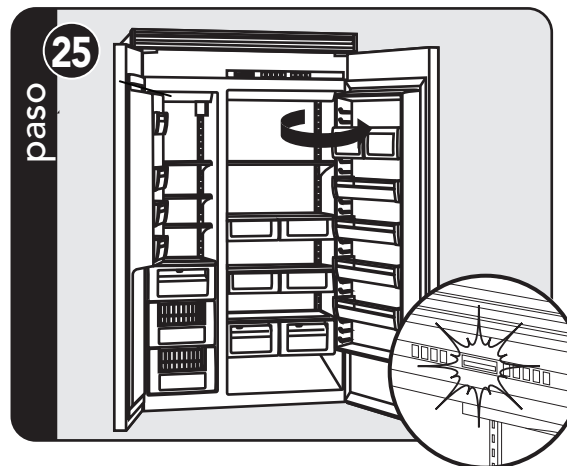

Abra la puerta. La pantalla debería parpadear de forma intermitente.

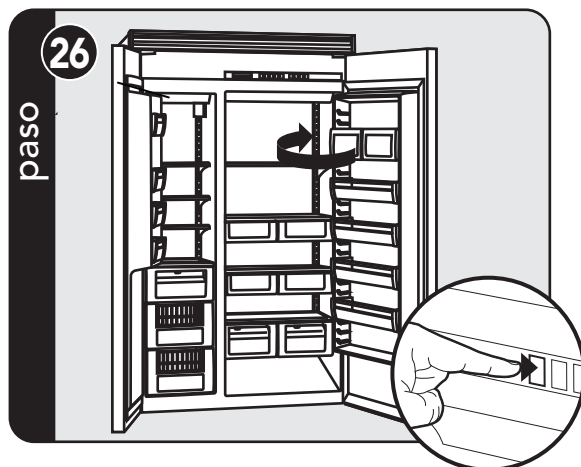

Oprima el pad de "ACTIVATE CONTROLS" y cierre la puerta.
NOTA: la unidad se demora 6 minutos en comenzar.

Lista de comprobación del desempeño



- Compruebe el tamaño del gabinete.
- Compruebe el suministro de corriente y de agua (si es aplicable).
- Instale dispositivo(s) antivoltadura y compruebe la seguridad de la unidad.
- Coloque la unidad en la abertura, nivele a una altura deseada y asegure la unidad.
- Conecte la unidad y compruebe su funcionamiento.
- Conecte el suministro de agua (si es aplicable).
 - Compruebe que el tubo de llenado de la máquina de hacer hielo está insertado correctamente.
 - Compruebe que el brazo de la máquina de hacer hielo está abajo.
 - Compruebe el funcionamiento del dispensador (si corresponde).
- Alinee o cuadre la(s) puerta(s).

- Compruebe que la bandeja de drenaje esté instalada correctamente y que no hay escapes en la conexión del agua.
- Instale el panel de protección de la base.
- Retire todos los embalajes internos y las etiquetas y limpie la unidad.

Información del instalador:

Nombre del instalador: _____

Compañía del instalador: _____

Fecha: _____

Compruebe funcionamientos

Paneles de control

Refrigerador/congelador paralelo (uno al lado del otro)

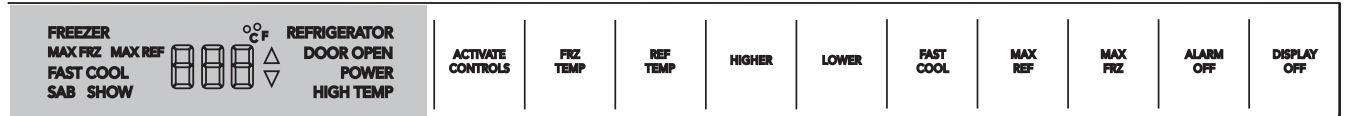

1. Pulse el botón "Activate Controls".
2. Compruebe que la unidad no esté en el modo "Sabbath".
Si está en el modo "Sabbath":
 - A. El modo "Sabbath" desactiva las luces interiores, la pantalla (excepto el indicador SAB, temperatura e indicador de compartimiento) y la alarma.

Para salir del modo "Sabbath":
 - B. Mantenga pulsados los botones "Activate Controls" y "Display Off" durante 3 segundos. (El control emitirá un sonido tres veces para avisar al usuario que ha salido del modo "Sabbath").
3. Compruebe que la unidad no esté en el modo "Showroom".
Si está en el modo "Showroom":
 - A. El modo "Showroom" desactivará el sistema del refrigerador pero todas las demás funciones son normales. Esto incluye luces y control. (Si el refrigerador está en el modo "Showroom", se mostrará SHOW.)
Para salir del modo "Showroom":
 - B. Mantenga pulsados los botones "Activate Controls", "Higher" y "Alarm Off" simultáneamente. (El control emitirá un sonido tres veces para avisar al usuario que ha salido del modo "Showroom").
4. Mantenga pulsados los botones "Activate Controls", luego mantenga pulsado "Lower", mientras mantiene pulsado "Display Off" hasta que suene un beep (arranque forzado del compresor).
5. Todos los modelos deben ajustarse en 38 °F (3 °C) y 0 °F (-18 °C) para el refrigerador y el congelador respectivamente, ajuste de fábrica.

Servicio y registro

Si necesita servicio, llame a su una agencia de servicio autorizada. .

Tenga la siguiente información fácilmente disponible.

- Número de modelo
- Número de serie
- Fecha de compra
- Nombre del distribuidor donde se efectuó la compra

Describa claramente el problema que está teniendo Si no puede conseguir el nombre de una agencia de servicio autorizada, o sigue teniendo problemas de servicio, comuníquese con Viking Range, LLC en el teléfono 1-888-(845-4641), o escriba a:

VIKING RANGE, LLC
PREFERRED SERVICE
111 Front Street
Greenwood, Mississippi 38930 EE. UU.

Escriba la información que se solicita a continuación. Será necesaria en caso de precisar cualquier servicio de reparación.

El número de serie y de modelo de su unidad se encuentran en la placa situada detrás de la luz de la parte de arriba.

N.º de modelo _____

N.º de serie _____

Fecha de compra _____

Fecha de instalación _____

Nombre del distribuidor _____

Dirección _____

Si el servicio de reparación requiere la instalación de piezas, utilice solo piezas autorizadas para no perder la cobertura de la garantía.

Guarde este manual para poder consultarlo en el futuro.

Viking Range, LLC
111 Front Street
Greenwood, Mississippi 38930 EE. UU.
(662) 455-1200

Para obtener información sobre los productos, llame al teléfono 1-888-(845-4641) o visite el sitio web en vikingrange.com



F21445i SP

(041523)