

**Use & Care Guide**  
**Guia de Uso y Cuidado**  
**Guide d'utilisation et d'entretien**



**3 Series**  
**French Door Bottom Freezer/Refrigerator**  
**Refrigerador con congelador inferior de puerta doble**  
**Réfrigérateur à portes françaises/Congélateur en bas**

# Renseignements

## Veillez lire et conserver ce guide

Félicitations et bienvenue dans le monde distingué des propriétaires Brigade. Nous espérons que vous allez aimer et apprécier le soin et l'attention que nous avons apportée à chaque détail de votre nouveau appareil ultra moderne.

Votre appareil est conçu pour vous offrir des années de service fiable. Ce manuel d'utilisation et d'entretien vous fournira les informations nécessaires pour vous familiariser avec le fonctionnement et l'entretien de votre appareil.

Nous apprécions votre choix d'acquérir un appareil Brigade et nous espérons que vous reviendrez vers nous pour vos autres besoins d'appareils ménagers principaux. Pour plus d'informations sur la gamme complète et toujours plus large de produits, contactez votre distributeur ou visitez-nous en ligne sur [brigade.ca](http://brigade.ca).



### REMARQUE

L'enregistrement de votre produit nous permet de mieux vous servir. Vous pouvez l'enregistrer en ligne à l'adresse [www.vikingrange.com](http://www.vikingrange.com) ou en envoyant la carte d'enregistrement du produit par la poste.

## Des questions?

Votre entière satisfaction est notre objectif ultime. Si vous avez des questions ou des commentaires à propos de ce produit, veuillez contacter le distributeur qui vous a vendu le produit, ou contactez notre centre d'assistance à la clientèle au 1-888-845-4641.

## Table des matières

Renseignements .....	2
Sécurité.....	3
Aperçu des caractéristiques .....	5
Installation .....	6
Dépose des portes .....	10
Raccorder l'alimentation en eau .....	12
Commandes .....	13
Distributeur d'eau et de glaçons automatique.....	15
Caractéristiques de rangement .....	16
Conservation des aliments et économie d'énergie.....	20
Bruits et éléments visuels d'un fonctionnement normal ..	21
Remplacement des filtres à eau et à air .....	22
Entretien et nettoyage.....	24
Solutions aux problèmes courants .....	27
Garantie.....	31

## Liste de vérification d'installation

### Portes

- Les poignées sont bien fixées
- Les portes se ferment hermétiquement sur tous les côtés de la caisse
- La porte du congélateur est de niveau tout le long de la partie supérieure

### Mise à niveau

- Les côtés du réfrigérateur sont de niveau. Le réfrigérateur est incliné de l'avant vers l'arrière de 6 mm (1/4 po)
- La grille de protection est correctement fixée au réfrigérateur
- Les quatre coins de la caisse reposent fermement sur le plancher

### Alimentation en électricité

- Le système électrique de la maison est sous tension

- Le réfrigérateur est branché

### Machine à glaçons

- Le système d'alimentation en eau est raccordé au réfrigérateur
- Il n'y a aucune fuite au niveau des raccords - seconde vérification 24 heures plus tard
- La machine à glaçons est allumée
- Le filtre avant est bien ajusté dans le boîtier du filtre (certains modèles)

### Vérifications finales

- Le matériel d'expédition est enlevé
- Les températures pour les aliments frais et de congélation sont programmées
- Les contrôles d'humidité pour les fruits et légumes sont programmés
- La carte d'enregistrement est envoyée

# Sécurité

## Instructions de sécurité importantes

### Mesures de sécurité

Ne tentez pas d'installer ou d'utiliser votre appareil avant d'avoir lu les mesures de sécurité présentées dans ce guide. Les mesures de sécurité présentées dans ce guide sont identifiées par les mots Danger, Avertissement ou Attention, selon le type de risque encouru.

### Définitions

 Voici le symbole d'avertissement concernant la sécurité. Il est utilisé pour vous avertir des risques de blessures potentiels. Respectez tous les messages qui suivent ce symbole afin de prévenir les blessures ou la mort.

#### **DANGER**

La mention DANGER indique un danger imminent qui causera la mort ou de graves blessures, s'il n'est pas évité.

#### **AVERTISSEMENT**

La mention AVERTISSEMENT indique une situation potentiellement dangereuse qui, si elle n'est pas évitée, peut entraîner des blessures graves, voire la mort.

#### **ATTENTION**

La mention ATTENTION signale la présence d'une situation potentiellement dangereuse qui, si elle n'est pas évitée, est susceptible de causer des blessures mineures ou moyennement graves.

#### **IMPORTANT**

Cette mention précède des renseignements importants relatifs à l'installation, au fonctionnement ou à l'entretien. Toutefois, ceux-ci n'impliquent aucune notion de danger.

### Sécurité générale

#### **AVERTISSEMENT**

Veuillez lire toutes les instructions de sécurité avant d'utiliser votre nouveau réfrigérateur.

- N'entreposez pas et n'utilisez pas d'essence ni d'autres liquides inflammables à proximité de cet appareil ou de tout autre appareil électroménager. Lisez les étiquettes du produit concernant les risques d'inflammabilité et autres avertissements.
- Ne faites pas fonctionner le réfrigérateur en présence de vapeurs explosives.
- Évitez tout contact avec les pièces mobiles de la machine à glaçons automatique.

- Enlevez toutes les agrafes du carton pour éviter les blessures. Les agrafes peuvent aussi endommager les finis si elles viennent en contact avec d'autres appareils ménagers ou des meubles.

### Sécurité des enfants

#### Matériaux d'emballage :

- Les cartons d'emballage recouverts de tapis, de couvertures, de feuilles de plastique ou de film étirable peuvent devenir étanches à l'air et provoquer rapidement la suffocation.
- Détruisez ou recyclez le carton, les sacs en plastique et tout autre matériau d'emballage externe immédiatement après le déballage du réfrigérateur. Les enfants ne devraient jamais jouer avec ces articles.

#### Dangers d'enfermement et de suffocation des enfants :

- Ces problèmes ne sont pas dépassés. Qu'ils soient mis au rebut, abandonnés ou mis de côté (même pour quelques heures), les réfrigérateurs et les congélateurs laissés sans surveillance sont dangereux. Veuillez prendre les précautions qui figurent dans la liste ci-dessous.

#### Mise au rebut appropriée de votre réfrigérateur/ congélateur

Nous encourageons le recyclage des appareils ménagers ainsi que les méthodes d'élimination responsables. Vérifiez auprès de votre entreprise de recyclage ou visitez le site [www.energystar.gov/recycle](http://www.energystar.gov/recycle) pour obtenir des informations sur la manière de recycler votre ancien réfrigérateur.

#### Avant de recycler ou d'éliminer votre ancien réfrigérateur/ congélateur :

- Retirez les portes.
- Laissez les clayettes et les paniers en place pour que les enfants ne puissent pas grimper facilement à l'intérieur.
- Demandez à un technicien qualifié d'enlever le réfrigérant et l'huile du compresseur.

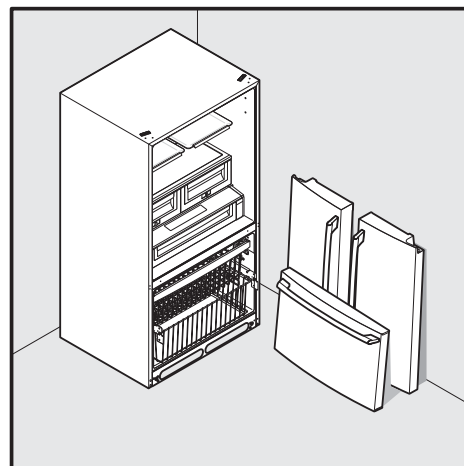

## ➔ IMPORTANT

### ÉLIMINATION DE CFC/HCFC

Votre vieux réfrigérateur peut avoir un système de refroidissement qui utilise les CFC ou HCFC (chlorofluorocarbures ou hydrochlorofluorocarbures). Les CFC et les HCFC sont jugés nocifs pour la couche d'ozone stratosphérique s'ils sont libérés dans l'atmosphère. D'autres réfrigérants peuvent également causer des dommages à l'environnement lorsqu'ils sont rejetés dans l'atmosphère.

Si vous vous débarrassez de votre vieux réfrigérateur, assurez-vous que les réfrigérants sont retirés pour une élimination appropriée par un technicien qualifié. Si vous libérez intentionnellement des réfrigérants, vous pouvez être soumis à des amendes et à des peines d'emprisonnement en vertu des dispositions de la législation environnementale.

## Électricité



### AVERTISSEMENT

Vous devez suivre ces directives pour que les mécanismes de sécurité de votre réfrigérateur fonctionnent correctement.

- Le réfrigérateur doit être branché sur sa propre prise électrique de 115 V c.a., 60 Hz, sans mise à la terre. Le cordon d'alimentation de l'appareil est muni d'une fiche à trois broches avec mise à la terre afin de vous protéger contre les chocs électriques. Cette fiche doit être branchée directement sur une prise murale à trois alvéoles correctement mise à la terre. La prise murale doit être installée selon les codes et les règlements locaux. Consultez un technicien qualifié. N'utilisez pas de rallonge électrique ni de fiche d'adaptation.
- Si le cordon d'alimentation est endommagé, il doit être remplacé par le fabricant, un technicien de service après-vente ou une personne qualifiée.
- Ne débranchez jamais le réfrigérateur en tirant sur le cordon. Agrippez fermement la fiche et tirez-la hors de la prise électrique en la tenant droite pour éviter d'endommager le cordon d'alimentation.
- Débranchez le réfrigérateur avant de le nettoyer ou de remplacer une ampoule ou une DEL.
- Une tension variant de 10 % ou plus risque de nuire aux performances de votre appareil. L'utilisation du réfrigérateur sans une alimentation électrique suffisante peut endommager le compresseur. Un tel dommage n'est pas couvert par la garantie.
- Ne branchez pas le réfrigérateur sur une prise commandée par un interrupteur mural ou un cordon de tirage pour éviter qu'il ne soit accidentellement éteint.

Prise avec mise à la terre

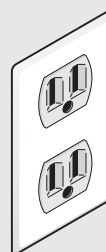

Ne coupez pas, n'enlevez pas et ne mettez pas hors circuit la broche de mise à la terre de cette fiche.



Cordon électrique muni d'une fiche à trois broches avec mise à la terre



### IMPORTANT

Pour couper le courant de votre réfrigérateur, débranchez la fiche de la prise de courant.

# Aperçu des caractéristiques

## Explication des caractéristiques et des termes

Votre réfrigérateur est conçu pour vous offrir une commodité optimale et de la polyvalence de rangement. L'illustration ci-dessous est fournie afin que vous puissiez vous familiariser avec les caractéristiques et la terminologie de l'appareil.



### REMARQUE

Les caractéristiques peuvent varier selon les modèles. Les tiroirs sont illustrés sans leurs couvercles.

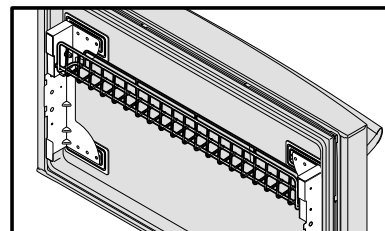
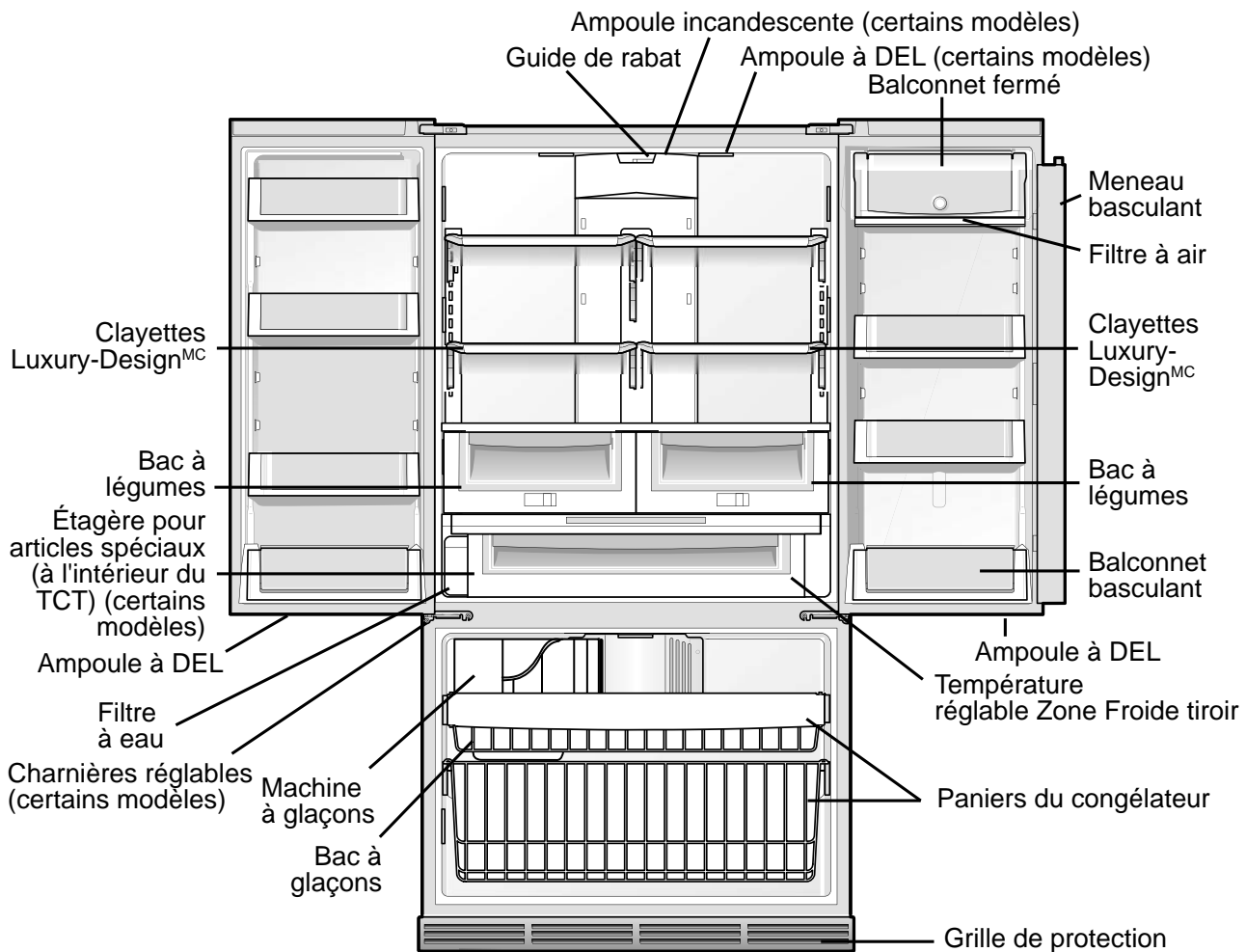

Clayette basculante métallique (à l'intérieur du tiroir du congélateur)



### IMPORTANT

Il est possible de vous procurer les accessoires dont votre réfrigérateur n'était pas équipé sur le site [www.brigade.ca](http://www.brigade.ca) ou en composant le 1-888-845-4641

# Installation

## Outils nécessaires

Vous aurez besoin des outils suivants :

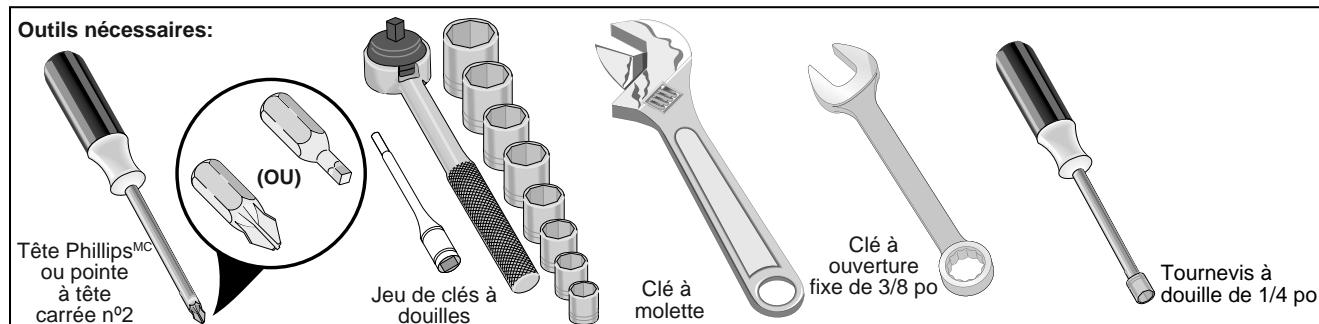

### Composants fournis:

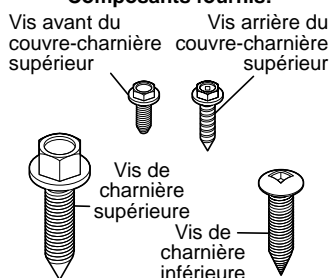

Ce guide d'utilisation et d'entretien contient des instructions d'installation et d'utilisation spécifiques à votre modèle. Nous vous conseillons de faire appel à un réparateur ou à un entrepreneur pour l'installation de votre réfrigérateur. N'utilisez votre réfrigérateur que selon les instructions contenues dans ce guide d'utilisation et d'entretien. Avant de mettre le réfrigérateur en marche, suivez ces étapes initiales importantes.

## Emplacement

- Placez l'appareil près d'une prise électrique sans disjoncteur de fuite de terre. N'utilisez pas de rallonge électrique ni de fiche d'adaptation.
- Si possible, ne placez pas le réfrigérateur directement sous la lumière du soleil et installez-le loin de la cuisinière, du lave-vaisselle et des autres sources de chaleur.
- Le réfrigérateur doit être installé sur un plancher de niveau et suffisamment solide pour supporter le poids du réfrigérateur une fois rempli.
- Prenez en considération la proximité de l'alimentation en eau pour les modèles équipés d'une machine à glaçons automatique.



### ATTENTION

N'INSTALLEZ PAS le réfrigérateur dans un endroit où la température descend en dessous de 13°C (55°F) ou monte au-dessus de 43°C (110°F). Sinon, le compresseur ne pourra pas maintenir la température appropriée à l'intérieur du réfrigérateur.

N'OBSTRUEZ PAS la grille de protection située dans la partie avant inférieure de votre réfrigérateur. Une bonne circulation d'air est essentielle pour que votre réfrigérateur fonctionne correctement.

## Installation

- Respectez les distances suivantes pour faciliter l'installation, assurer une circulation d'air appropriée et raccorder la plomberie et les branchements électriques :

Côtés et dessus	9,5 mm (3/8 po)
Arrière	25,4 mm (1 pouce)



### REMARQUE

Si votre réfrigérateur est positionné contre un mur sur le côté des charnières, vous devrez peut-être le distancer du mur pour permettre une plus grande ouverture de la porte.

## Ouverture de la porte



### REMARQUE

Les portes du réfrigérateur sont conçues pour se refermer d'elles-mêmes lorsqu'elles ont un angle de 20 degrés ou moins.

Votre réfrigérateur doit être placé près d'un comptoir de manière à vous permettre d'y déposer facilement la nourriture. Pour faciliter l'utilisation des bacs du réfrigérateur et des paniers du congélateur, placez le réfrigérateur de manière à permettre aux deux portes de s'ouvrir complètement.

## Directives pour la mise en place finale de votre réfrigérateur

- Les quatre coins de la caisse doivent reposer fermement sur le plancher.
- La caisse doit être de niveau à l'avant et à l'arrière.
- Les côtés doivent être inclinés de 6 mm (1/4 po) de l'avant vers l'arrière, pour que les portes ferment de façon appropriée et hermétiquement.
- Les portes doivent être alignées l'une sur l'autre et être de niveau.

La plupart de ces conditions peuvent être satisfaites en soulevant ou en abaissant les roulettes avant réglables.

# Installation

## ATTENTION

NE PAS desserrer ni retirer ces 3 vis à tête hexagonale.

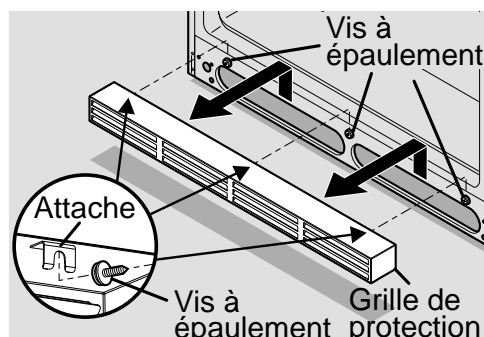
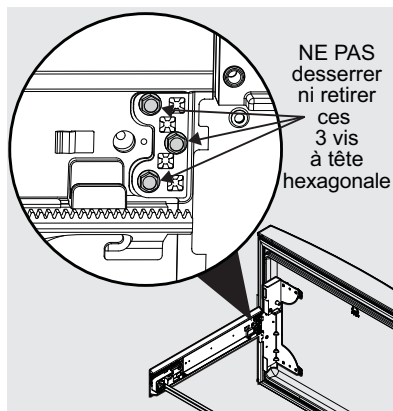

Figure 2 : Soulevez la grille de protection et tirez-la doucement vers l'avant.

## Mettez à niveau le réfrigérateur et ajustez les portes (si nécessaire)

Directives pour le positionnement final de votre réfrigérateur :

- Les quatre coins de la carrosserie doivent reposer fermement sur le plancher.
- Les côtés devraient être inclinés de 6 mm (¼ po) de l'avant à l'arrière (pour s'assurer que les portes se ferment hermétiquement et correctement).
- Les portes doivent être alignées et de niveau.

**La plupart de ces conditions peuvent être résolues en levant ou en abaissant les roulettes avant ajustables.**

**Pour mettre à niveau la carrosserie à l'aide des roulettes avant:**

- 1 Ouvrez légèrement le tiroir du congélateur.
- 2 Enlevez la grille de protection (selon les directives concernant la grille de protection de votre modèle des illustrations ci-dessous).

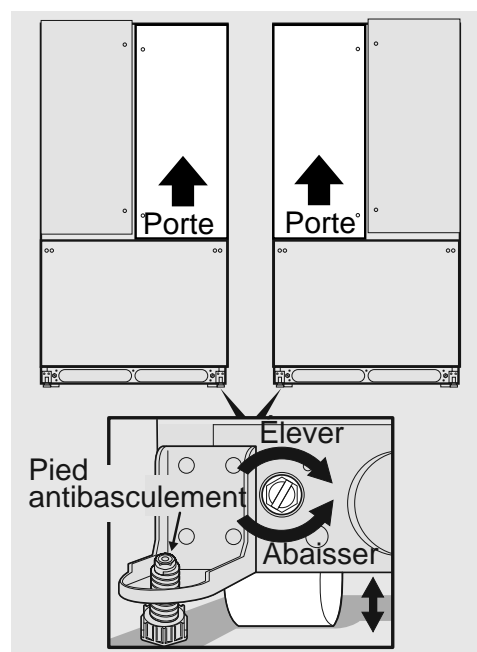
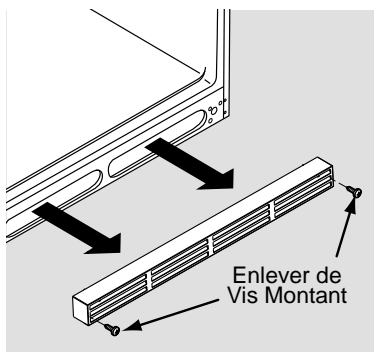

Figure 1 : Enlevez les vis et tirez doucement vers l'avant.

# Installation

Ajustement de la butée :

La butée peut être ajustée entre 85 et 145 degrés.



## REMARQUE

Vue depuis le bas de la porte du réfrigérateur.

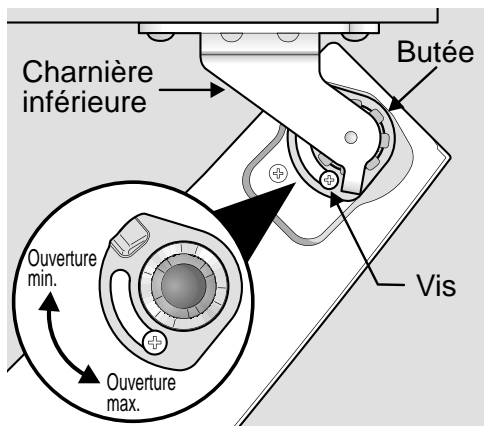

**Butée de porte ajustable**

- 1 Ouvrez la porte afin d'accéder à la vis.
- 2 Desserrez la vis.
- 3 Ajustez la porte à l'emplacement voulu.

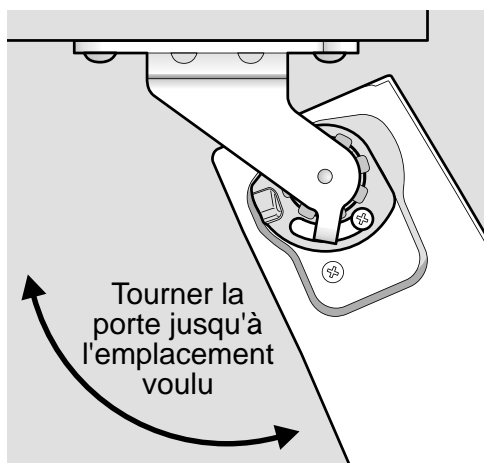

**Ajustement de la porte**

- 4 Tournez la butée jusqu'à ce qu'elle touche la charnière inférieure.

- 5 Resserrez la vis.

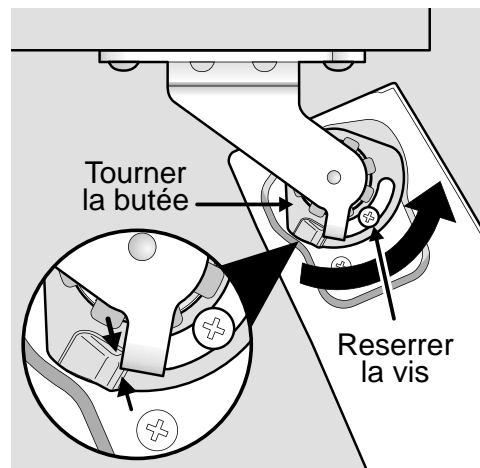

**Resserrez la vis de pression**

- 6 Vérifiez que la porte s'arrête à l'endroit voulu avant de remettre en service.

Mise à niveau des portes au moyen de la charnière inférieure réglable (certains modèles) :

- 1 Retirez tous les aliments des bacs de la porte devant être ajustée.
- 2 Ouvrez la porte à un angle de 90 degrés.

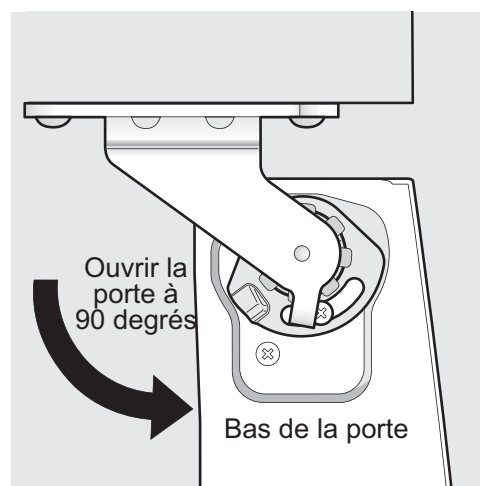

## NOTA

La bisagra ajustable sólo debe ser utilizada después de haber nivelado las puertas con las ruedas.

# Installation

- 3 Soulevez la porte pendant l'ajustement de la rondelle. Pour monter la porte, tournez la rondelle dans le sens horaire (vu depuis le bas). Pour abaisser la porte, tournez la rondelle dans le sens antihoraire (vu depuis le bas).

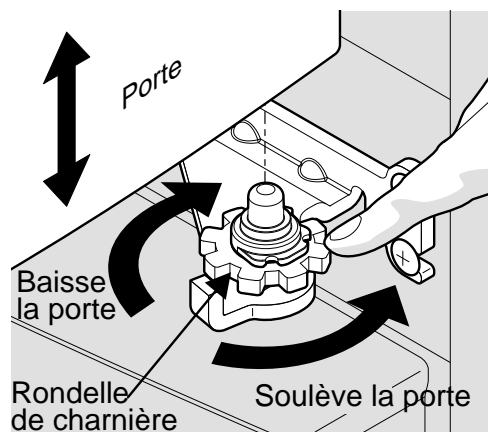

Monter ou abaisser la porte

## Ajustement du meneau basculant :

- 1 Desserrez la vis se trouvant sur la charnière du meneau basculant.

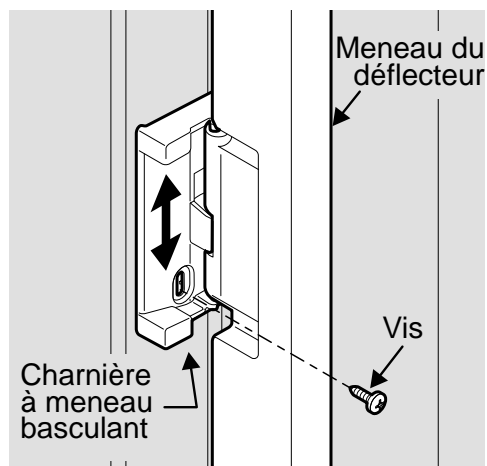

Réglage de la vis du meneau basculant

- 2 Ajustez la hauteur du meneau basculant. Pour obtenir un bon raccordement avec le guide du meneau basculant, l'écart devrait être de l'épaisseur d'une pièce de monnaie (1,5 mm ou 0,060 po) entre le guide et le meneau basculant.
- 3 Resserrez la vis.

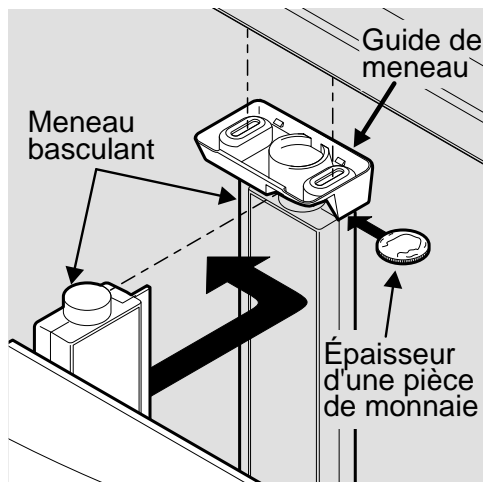

Réglage de la hauteur du meneau basculant

# Dépose des portes

## Passage dans les espaces étroits

Si votre réfrigérateur ne passe pas par une entrée, vous pouvez retirer les portes. Vérifiez d'abord la dimension de la porte d'entrée.

Pour préparer le retrait des portes :

- 1 Assurez-vous que la fiche du cordon d'alimentation est débranchée de la prise de courant.
- 2 Ouvrez la porte du congélateur et retirez la grille de protection (reportez-vous à la rubrique « Installation »).
- 3 Enlevez tous les aliments qui se trouvent dans les balconnets et fermez les portes.

Pour enlever les couvre-charnières supérieures :

- 1 Enlevez les deux vis de chaque couvre-charnière qui dissimule les charnières supérieures de la porte.
- 2 Soulevez le rebord intérieur du couvre-charnière et basculez vers l'arrière.

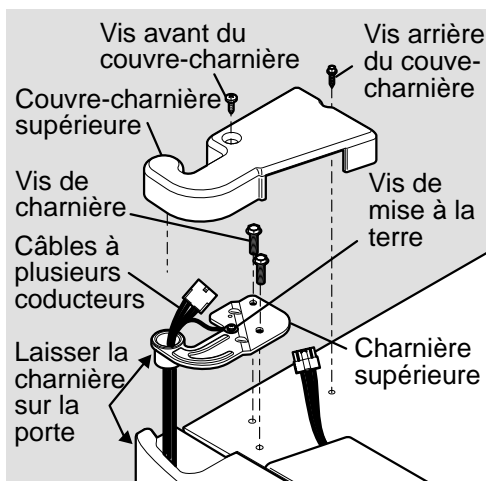

### REMARQUE

NE RETIREZ PAS la vis de mise à la terre de la charnière.

Pour retirer les portes du réfrigérateur :

- 1 À l'aide d'un crayon, tracez légèrement le contour des charnières supérieures de la porte. Ceci facilitera la repose.

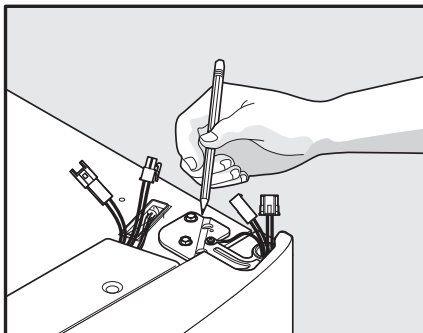

- 2 Déconnectez le faisceau électrique en saisissant fermement les deux côtés du connecteur, appuyez sur le loquet et séparez-les. Enlevez les deux vis de la charnière supérieure. Retirez la porte de la charnière, puis mettez-la de côté.

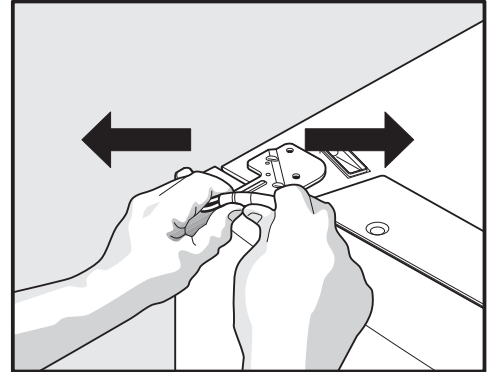

- 3 Si nécessaire, dévissez les trois vis de la charnière inférieure et la charnière.

Pour réinstaller la porte droite, suivez les étapes ci-dessus dans l'ordre inverse.

### Retrait de charnière inférieure

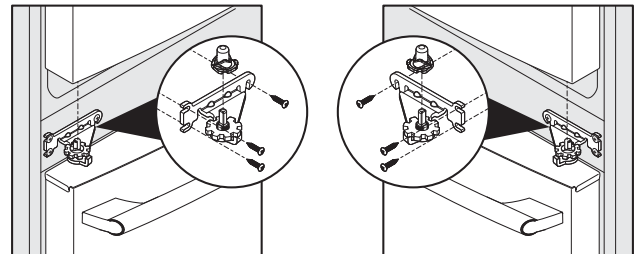

Une fois que les deux portes sont en place, assurez-vous qu'elles sont alignées l'une avec l'autre et qu'elles sont de niveau (veuillez vous reporter à la rubrique « Installation » pour plus de détails), puis remettez le cache-charnière supérieur.



### ATTENTION

Assurez-vous que les portes sont mises de côté dans une position sécuritaire, de sorte qu'elles ne puissent pas tomber et causer des blessures ni endommager les portes ou les poignées.

# Dépose des portes

## Instructions de retrait et de remise du tiroir de congélateur

### **ATTENTION**

Le tiroir est lourd. Soyez prudent lors de l'élévation

#### Retrait du tiroir de congélateur

1. Retirez les (4) vis à tête hexagonale du tiroir.
2. Soulevez le tiroir pour le retirer.

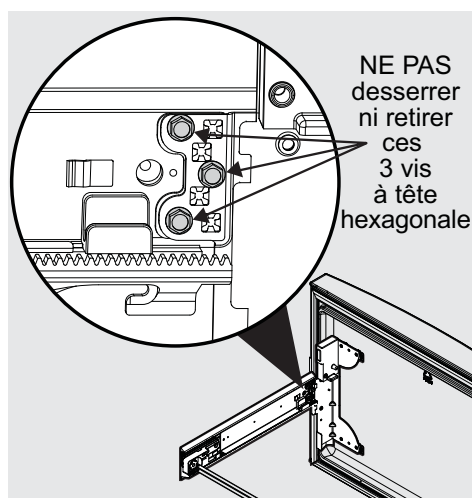
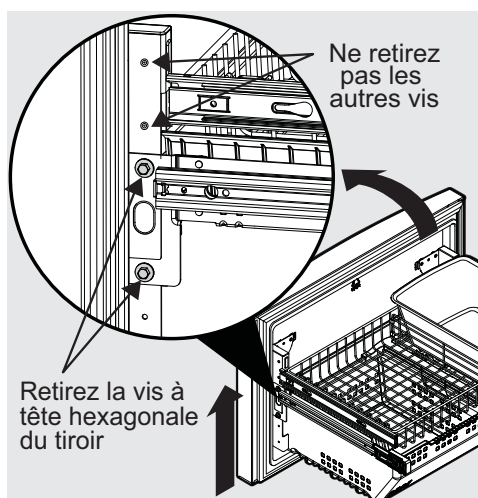

#### Remise du tiroir de congélateur

1. Redescendez le tiroir à sa place.
2. Remettez en place les 4 vis à tête hexagonale du tiroir et serrez-les.

## Installation de la porte gère

1 Il y a 6 poignée goujons sur le réfrigérateur.

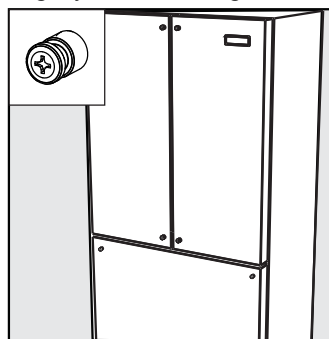

2 Faire glisser les embouts de poignée sur goujon de la porte.

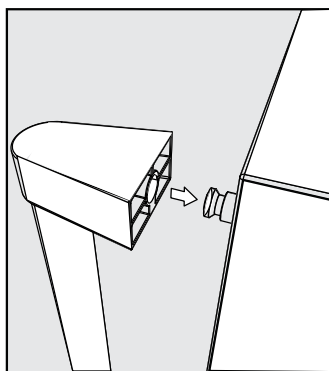

3 Serrez la vis. Il y a 2 vis de fixation selon le montage de la poignée.

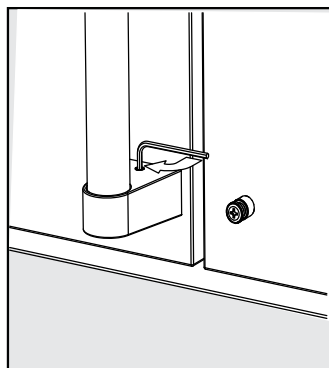

4 Répéter l'opération avec tous les ensembles de 3 poignées.

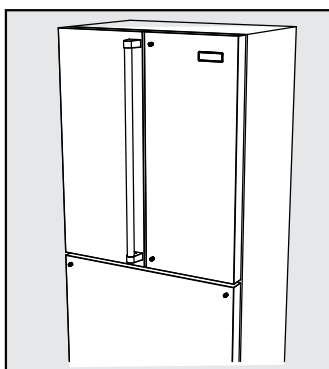

# Raccorder l'alimentation en eau



## AVERTISSEMENT

Pour éviter un choc électrique qui pourrait causer de graves blessures ou même la mort, coupez l'alimentation électrique du réfrigérateur avant de le raccorder à l'alimentation en eau.



## ATTENTION

Pour éviter des dommages matériels :

- Il est recommandé d'utiliser une conduite en cuivre ou tressée en acier inoxydable pour l'alimentation en eau. L'utilisation d'un tube en plastique de 6,4 mm (¼ po) n'est pas recommandée. Un tube en plastique augmente grandement les risques de fuite d'eau et le fabricant n'est pas responsable des dommages causés par l'utilisation d'un tube en plastique pour l'alimentation en eau.
- N'INSTALLEZ PAS un tuyau d'alimentation en eau en plastique dans les régions où les températures descendent sous le point de congélation.
- Les produits chimiques provenant d'un adoucisseur qui fonctionne mal peuvent endommager la machine à glaçons. Si la machine à glaçons est raccordée à un adoucisseur, assurez-vous que ce dernier est entretenu adéquatement et qu'il fonctionne correctement.



## IMPORTANT

Assurez-vous que votre conduite d'alimentation en eau est conforme aux codes de plomberie locaux.

Avant d'installer l'alimentation en eau, vous aurez besoin :

- Des outils de base suivants : Une clé à molette, un tournevis à pointe plate et un tournevis Phillips<sup>MC</sup>.
- Un accès à la canalisation d'eau froide domestique d'une pression située entre 30 et 100 lb/po<sup>2</sup>.
- Une conduite d'alimentation en eau en cuivre ou en acier inoxydable, d'un diamètre extérieur de 6,4 mm (¼ po). Pour déterminer la longueur de la conduite en cuivre nécessaire, vous devez mesurer la distance entre le robinet d'arrivée d'eau de la machine à glaçons derrière le réfrigérateur et la conduite d'eau froide. Puis, ajoutez approximativement 2,1 mètres (7 pieds) afin de pouvoir déplacer le réfrigérateur au moment du nettoyage (tel qu'illustré).
- Un robinet d'arrêt qui raccorde la conduite d'alimentation en eau à votre système de distribution d'eau domestique. N'UTILISEZ PAS de robinets d'arrêt de type auto-perceur.
- Ne pas réutiliser la bague de compression ou du ruban d'étanchéité pour joints filetés.
- Un écrou à compression et une bague (un raccord) pour raccorder la conduite d'alimentation en eau au robinet d'arrivée d'eau de la machine à glaçons.



## REMARQUE

Vérifiez auprès des autorités du bâtiment de votre région pour obtenir des recommandations relatives aux conduites d'eau et aux matériaux à utiliser avant d'installer votre nouveau réfrigérateur. En fonction des codes du bâtiment de votre région, Viking Range, LLC recommande sa trousse de conduite d'eau 054414-000 (cette trousse comprend une conduite en acier inoxydable de 1,8 m [6 pi]) pour les demeures qui disposent déjà d'un robinet. Pour les demeures sans robinet, Viking Range, LLC recommande sa trousse de conduite d'eau 054415-000 (cette trousse renferme une conduite en cuivre de 6 m [20 pi] dotée d'un robinet de serrage autotaraudeur). Pour obtenir plus de renseignements, veuillez vous reporter au site Web [www.brigade.ca](http://www.brigade.ca).

Raccordement de l'alimentation en eau à l'arrivée du robinet d'eau de la machine à glaçons :

1. Débranchez le réfrigérateur de l'alimentation électrique.
2. Placez l'extrémité de la conduite d'alimentation en eau dans un évier ou un seau. OUVREZ l'alimentation en eau et laissez couler l'eau jusqu'à ce qu'elle soit claire. Fermez l'alimentation en eau à l'aide du robinet d'arrêt.
3. Dévissez le capuchon en plastique du robinet d'arrivée d'eau et jetez-le.
4. Si vous utilisez un tuyau en cuivre - Faites glisser l'écrou à compression en laiton, puis installez la bague (le raccord) sur la conduite d'alimentation en eau. Poussez la conduite en cuivre dans le robinet d'arrivée d'eau, aussi loin que possible (6,4 mm ou ¼ po). Faites glisser la bague (le raccord) dans le robinet et serrez à la main l'écrou à compression sur le robinet. Serrez d'un autre demi-tour à l'aide d'une clé; NE SERREZ PAS trop. Reportez-vous à la figure 1.  
Si vous utilisez un tuyau en acier inoxydable - L'écrou et la bague sont déjà installés sur le tuyau. Faites glisser l'écrou à compression sur l'entrée du robinet et serrez à la main l'écrou sur le robinet. Serrez d'un autre demi-tour à l'aide d'une clé; NE SERREZ PAS trop. Reportez-vous à la figure 2.
5. Fixez la conduite d'alimentation en eau (tuyau en cuivre seulement) au panneau arrière du réfrigérateur au moyen d'un collier en acier et d'une vis, comme illustré.
6. Enroulez l'excédent de la conduite d'alimentation (environ 2½ tours) derrière le réfrigérateur, tel qu'illustré, et placez cet excédent de sorte qu'il ne vibre pas ou qu'il ne s'use pas contre d'autres surfaces (tuyau en cuivre seulement).
7. OUVREZ le robinet d'arrêt de l'alimentation en eau et serrez toute connexion qui fuit.
8. Rebranchez le réfrigérateur.
9. Pour mettre la machine à glaçons en marche, abaissez le fil métallique du levier de signalisation (machine à glaçons du congélateur) ou placez le commutateur de Marche/Arrêt de la machine à glaçons en position de marche (machine à glaçon du réfrigérateur).

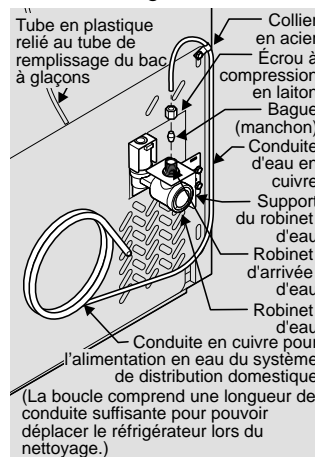

Figure 1

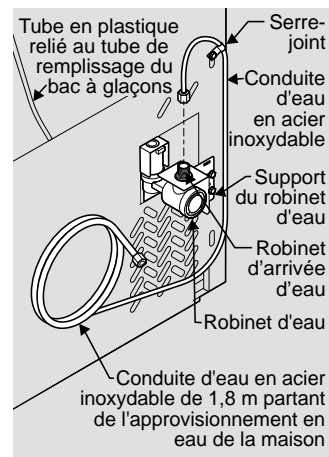

Figure 2



## IMPORTANT

Après avoir raccordé l'alimentation en eau, reportez-vous à la section « Pour amorcer le système d'alimentation en eau » pour obtenir des renseignements importants sur l'amorçage des systèmes d'alimentation en eau.

Le système d'alimentation en eau de votre réfrigérateur comporte de nombreuses conduites, un filtre à eau, un robinet d'eau et un réservoir. Afin d'assurer le bon fonctionnement de votre distributeur d'eau, ce système doit être entièrement rempli d'eau lorsque votre réfrigérateur est branché pour la première fois à votre système d'alimentation en eau domestique.

# Commandes



Un voyant rouge s'allume au-dessus de la fonction activée.

Appuyez sur l'icône correspondante pour activer les options ci-dessous.

fast freeze (congélation rapide)

Active un cycle plus rapide de congélation des aliments.

fast ice (fabrication rapide de glaçons)

Augmente la production de glaçons.

energy saver (économiseur d'énergie)

Pour que la consommation énergétique soit minimale, la fonction « Energy Saver » doit être activée (lumière allumée). Si de la condensation se forme sur la caisse entre les portes, appuyez sur ce bouton pour éteindre la lumière et mettre en marche un générateur de chaleur électrique qui réduira la condensation présente sur la caisse entre les portes.

water filter (filtre à eau)

Appuyez sur cette touche et maintenez-la enfoncée pendant trois secondes pour le réinitialiser après le changement de filtre.

air filter (filtre à air)

L'état du filtre à air s'affiche lorsque la porte est ouverte. Appuyez sur cette touche et maintenez-la enfoncée pendant trois secondes pour le réinitialiser après le changement de filtre.

temp mode (mode de température)

Appuyez sur cette touche pour passer du mode d'affichage en degrés Fahrenheit à celui en degrés Celsius, et vice-versa.

mute sounds (blocage du son)

Les signaux sonores émis à chaque pression effectuée sur les touches peuvent être désactivés au choix de l'utilisateur. Le voyant rouge lumineux indique que les signaux sonores sont désactivés. Les signaux d'avertissement demeureront actifs.

default settings (réglages de l'usine)

Restitue les valeurs définies en usine de tous les réglages du réfrigérateur (comme la température, l'affichage de la température, les alarmes, etc.).

on off (marche/arrêt)

Appuyez sur cette touche et maintenez-la enfoncée pendant trois secondes pour éteindre le système de refroidissement afin de pouvoir nettoyer le réfrigérateur. L'activation de cette touche arrêtera également la machine à glaçons. L'affichage de la température indiquera « OFF » (arrêt).

## ➔ IMPORTANT

Appuyer sur l'icône On/Off (marche/arrêt) ne coupe pas l'alimentation en électricité de votre réfrigérateur. Pour couper l'alimentation, vous devez débrancher le cordon d'alimentation de la prise murale.

Réglage des températures de refroidissement

Appuyez sur les indicateurs « + » ou « - » pour ajuster la température au réglage désiré. L'affichage de la température commencera à clignoter lorsque vous appuierez pour la première fois sur l'un ou l'autre des indicateurs. Après 10 secondes, l'afficheur revient à l'affichage de base.

Alarmes

Door Ajar (porte entrouverte)

Si la porte reste ouverte pendant une période prolongée, une alarme retentira et l'indicateur door ajar (porte entrouverte) apparaîtra au bas de l'afficheur du tableau de commande. L'alarme s'éteint lorsque la porte est fermée. La touche mute sounds (blocage du son) clignotera pour demander la réinitialisation des alarmes en fonction. Appuyez sur cette touche pour réinitialiser n'importe quelle alarme du système.

High Temp (température élevée)

Si la température du réfrigérateur est élevée, l'affichage de la température clignotera et indiquera « HI » (élevé). Après 20 minutes, l'alarme se fera entendre et l'indicateur de température élevée (high temp) s'allumera en rouge au bas du tableau de commande. L'icône du blocage du son (mute sounds) restera allumée jusqu'à ce que vous appuyiez pour arrêter l'alarme; après quoi, la température la plus élevée atteinte s'affichera et le réfrigérateur reviendra à son mode de fonctionnement normal. Si l'alarme de température élevée n'est pas arrêtée après avoir retenti pour la première fois, cette alarme se fera de nouveau entendre lorsque vous ouvrirez la porte du réfrigérateur.

Power Fail (panne d'électricité)

Si une panne d'électricité survient, l'indicateur d'alerte power fail (panne d'électricité) apparaîtra et l'affichage de la température clignotera jusqu'à ce que vous appuyiez sur l'icône mute sounds (blocage du son) pour désactiver l'alarme. Les autres modes peuvent être désactivés avant que l'alarme ne le soit. L'indicateur d'alerte POWER FAIL (Panne d'électricité) s'éteint et le réfrigérateur revient à son mode de fonctionnement normal. Il se peut que l'alarme HIGH TEMP (Température élevée) soit aussi allumée jusqu'à ce qu'une température de fonctionnement sécuritaire soit atteinte.

## Mode sabbat TruTouch

Le mode sabbat est une fonction qui permet de désactiver certaines parties du réfrigérateur et les commandes des modèles à technologie TruTouch afin de se conformer aux rites du sabbat hebdomadaire et des autres fêtes religieuses de la communauté juive orthodoxe.

Il est possible d'ACTIVER ou de DÉACTIVER le mode sabbat en appuyant et en tenant enfoncées la touche « - » de la commande de température du congélateur et la touche « + » de la commande de température du réfrigérateur pendant cinq secondes. L'afficheur indique « Sb » lorsque le réfrigérateur est en mode sabbat.

En mode sabbat, l'alarme de température élevée (High Temp) est activée pour des raisons de santé. Par exemple, si la porte est entrouverte l'alarme haute température est activé. Le réfrigérateur fonctionnera normalement une fois la porte fermée, sans toute violation du Sabbat/vacances. L'alarme haute température est permise lorsque la température du cabinet est à l'extérieur de la zone sûre pendant 20 minutes. L'alarme se fait taire après 10 minutes alors que l'icône High Temp reste allumé jusqu'à ce que vous quittez le mode Sabbat.



Pour plus de renseignements, de directives d'utilisation et pour consulter une liste complète des modèles qui possèdent la fonction de sabbat, veuillez visiter le site <http://www.star-k.org>.



### REMARQUE

En mode sabbat, ni l'éclairage, ni la distributrice, ni le tableau de commande ne fonctionnera si le mode sabbat est désactivé.

Le réfrigérateur reste en mode sabbat après une panne d'électricité. Il doit être désactivé par les boutons sur le tableau de commande.



### REMARQUE

En mode sabbat, la machine à glaçons est désactivée par le tableau de commande principal.

## Mode sabbat et tiroir Température réglable "Cold Zone"

Le tiroir «Cold Zone» devrait être désactivé pendant le sabbat et la période des fêtes. Avant d'activer le mode sabbat, désactivez le tiroir «Cold Zone» en appuyant sur la touche on/off (marche/arrêt) du tiroir. L'afficheur indique « OFF » (arrêt) et le tiroir se désactive. Activez ensuite le mode sabbat sur l'afficheur principal du réfrigérateur. Reportez-vous à la section « Mode sabbat » de TruTouch. En mode Sabbat, l'écran ne s'illuminera pas et le tiroir restera éteint. Le tiroir peut toujours être utilisé comme tiroir à température non contrôlée. Lorsque le mode sabbat est désactivé, le tiroir «Cold Zone» devra être réactivé.



### REMARQUE

Si le tiroir Température réglable "Cold Zone" n'est pas activé avant de mettre l'appareil en mode sabbat, il continuera à s'ajuster afin de maintenir le point de réglage même si l'écran ne s'allume pas pour montrer qu'il est toujours activé.

# Distributeur d'eau et de glaçons automatique

## Utilisation et entretien de la machine à glaçons

Une fois que le réfrigérateur a été installé correctement, la machine à glaçons commence à produire de la glace après 24 heures. Elle peut remplir complètement le bac à glaçons en trois jours environ.

Pour vous assurer que la machine à glaçons fonctionne correctement lorsque vous l'utiliserez pour la première fois, il est nécessaire de retirer l'air du tuyau du filtre à eau. Lorsque la machine à glaçons commence à produire de la glace, faites-lui remplir DEUX fois le bac à glaçons et jetez le contenu. Il faudra au moins deux jours pour remplir complètement le bac à glaçons en mode de fabrication normal et 1 1/2 jour en mode de fabrication (fast ice).

La machine à glaçons produit environ 1,8 kilo (4 livres) de glace toutes les 24 heures, selon le mode de fabrication utilisé.

### ➔ IMPORTANT

La machine à glaçons est ajustée en position de marche à l'usine pour qu'elle puisse fonctionner dès que votre réfrigérateur est installé. Si vous ne pouvez raccorder l'appareil à un système d'alimentation en eau, mettez l'interrupteur ON/OFF (marche/arrêt) de la machine à glaçons à OFF (arrêt). Sinon, il se peut que le robinet de remplissage de la machine à glaçons émette un fort bruit lorsqu'il essaiera de fonctionner sans eau.

## Mise en marche et arrêt de la machine à glaçons

La fabrication de glaçons est commandée en montant ou en abaissant la manette de la machine à glaçons. Pour accéder à la machine à glaçons, retirez le tiroir du congélateur. Soulevez la manette pour mettre la machine à glaçons en position OFF (arrêt) et abaissez-la pour la mettre en position ON (marche).

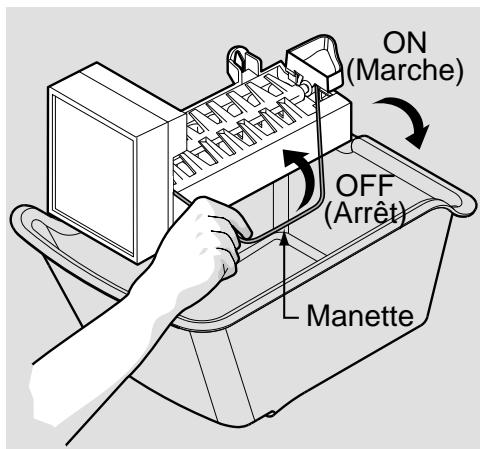

## Conseils sur la production de glaçons

- Si votre réfrigérateur n'est pas raccordé à une alimentation en eau ou si l'alimentation en eau est coupée, arrêtez la machine à glaçons en soulevant la manette de marche/arrêt.

- Certains bruits de fonctionnement sont normaux. Ils sont produits par :
  - Le fonctionnement du moteur
  - Les glaçons qui tombent dans le bac
  - Le robinet d'eau qui s'ouvre ou se ferme
  - L'eau qui coule
- Les glaçons conservés trop longtemps peuvent développer un goût douteux. Videz le bac à glaçons, tel qu'expliqué ci-dessous.

## Fonction Fast Ice (fabrication de glaçons rápido)

Votre réfrigérateur est muni d'une fonction de fabrication rapide de glaçons « intelligente » qui permet, lorsqu'elle est activée, d'augmenter la vitesse de production des glaçons. Si vous ne désirez pas utiliser cette fonction, il n'est pas nécessaire de la désactiver; votre réfrigérateur fonctionnera en mode normal.

### ⚠ ATTENTION

Si l'eau de l'alimentation de votre réfrigérateur est adoucie, assurez-vous que l'adoucisseur est entretenu et fonctionne correctement. Les produits chimiques provenant d'un adoucisseur peuvent endommager la machine à glaçons.

Nettoyez la machine à glaçons et le bac à glaçons à intervalles réguliers, surtout pendant les vacances ou lors d'un déménagement.

- 1 Mettez la machine à glaçons en position d'arrêt.
- 2 Enlevez le bac à glaçons.
- 3 Videz et nettoyez soigneusement le bac à glaçons à l'aide de détergent doux. N'utilisez pas de nettoyants puissants ou abrasifs. Rincez à l'eau claire.
- 4 Laissez le bac à glaçons sécher complètement avant de le remettre dans le congélateur.
- 5 Remettez le bac à glaçons en place. Réactivez la machine à glaçons.

Enlevez et videz le bac à glaçons si :

- Une panne de courant prolongée (une heure ou plus) a fait que les glaçons ont fondu dans le bac à glaçons et qu'ils se sont soudés ensemble.

Enlevez le bac à glaçons et secouez-le pour libérer les glaçons ou nettoyez-le comme il est expliqué ci-dessus.

### ⚠ ATTENTION

N'UTILISEZ JAMAIS de pic à glace ni d'instrument pointu du même genre pour détacher les glaçons. Ceci pourrait endommager le bac à glaçons.

Utilisez de l'eau tiède pour libérer des glaçons coincés. Avant de reposer le bac à glaçons, assurez-vous qu'il est bien sec.

# Caractéristiques de rangement

## Caractéristiques des clayettes

### ATTENTION

Pour éviter les blessures provoquées par des clayettes en verre trempé cassées, manipulez celles-ci soigneusement.

### REMARQUE

Les caractéristiques peuvent varier selon les modèles.

Votre réfrigérateur comporte des clayettes en verre conçues pour retenir les renversements accidentels.

Vous pouvez facilement ajuster la position des clayettes dans les compartiments d'aliments frais, selon vos besoins. Les clayettes possèdent des supports qui se montent dans les fentes des rails situés à l'arrière de chaque compartiment.

Pour changer la position d'une clayette :

- 1 Avant de régler la position d'une clayette, enlevez tous les aliments qui s'y trouvent.
- 2 Soulevez le devant de la clayette et retirez-la.
- 3 Remettez la clayette en place en insérant les crochets des supports dans les fentes désirées des rails.
- 4 Abaissez la clayette et verrouillez-la en place.

### Custom-Design<sup>MC</sup>

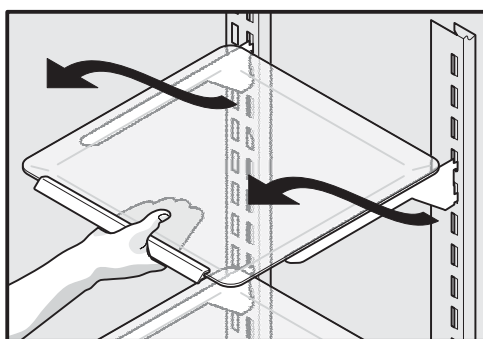

ou

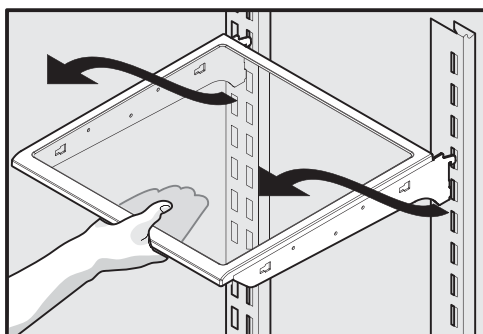

## Tiroirs

Votre réfrigérateur comprend une variété de tiroirs de rangement. Ces tiroirs sont normalement situés à des endroits fixes dans le bas du compartiment réfrigérateur.

## Bacs à fruits et à légumes

Les bacs à fruits et à légumes permettent le rangement des fruits, des légumes et d'autres produits frais.

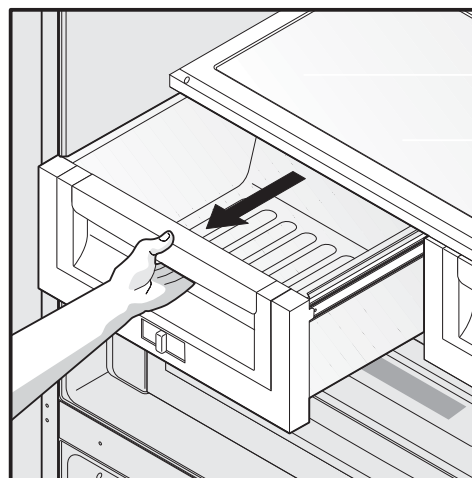

Ouverture des bacs à fruits et à légumes

## Contrôle d'humidité des bacs à fruits et à légumes

Chaque bac à fruits et à légumes comporte un réglage coulissant permettant de contrôler l'humidité à l'intérieur du bac. Les légumes à feuilles se conserveront plus longtemps en réglant le niveau d'humidité à son maximum. Les fruits frais se conserveront plus longtemps en réglant le niveau d'humidité à son minimum.

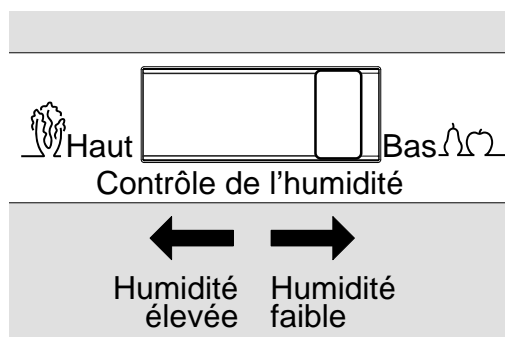

Réglage de l'humidité dans les bacs à fruits et à légumes

# Caractéristiques de rangement

Retrait des bacs à fruits et à légumes pour le nettoyage :

- 1 Sortez le tiroir jusqu'au bout.
- 2 Soulevez légèrement l'avant du bac à fruits et à légumes, puis retirez-le.

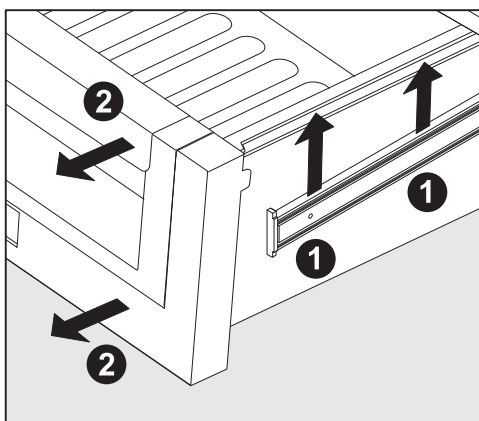

Retrait des bacs à fruits et à légumes

Étagère pour articles spéciaux (certains modèles)

La conception novatrice de l'étagère pour articles spéciaux vous permet d'y ranger quatre bouteilles de vin ou de boisson gazeuse.

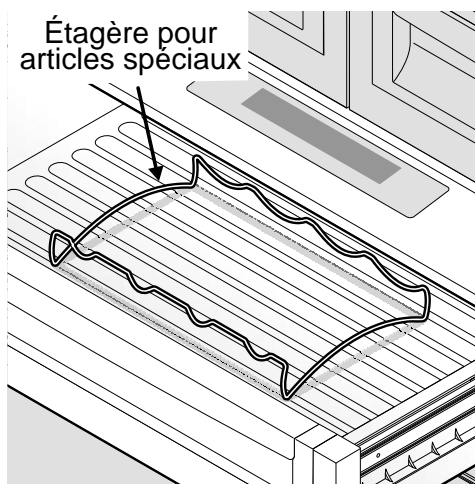

## Tiroir Température Réglable Zone Froide



Le tiroir Température réglable Zone Froide est conçu pour conserver les aliments à une température précise soit plus fraîche, plus chaude ou la même que le compartiment à aliments frais. Le réglage de décongélation maintient une température pour décongeler des aliments pendant 12 heures. À la fin de cette période, il passe ensuite au réglage mixte pour conserver les aliments décongelés.

Fonctionnement :

- 1 Pour activer et désactiver, appuyez sur la touche On/Off (marche/arrêt) du tiroir. L'affichage numérique indique une température entre -2°C (28°F) et +3°C (38°F) lorsqu'il est activé. Lorsqu'il est désactivé, il affiche OFF (arrêt).
- 2 Appuyez sur F/C si vous préférez un affichage en degrés Fahrenheit « F » ou Celsius « C ».
- 3 Appuyez sur les touches de défilement vers le haut  $\wedge$  ou vers le bas  $\vee$  pour surligner l'élément désiré.
- 4 Une fois le choix fait, la température du tiroir sera ajustée et maintenue selon le réglage choisi.
- 5 Lorsque désactivé, le tiroir Zone Froide fonctionne comme un bac à viande normal. Le tiroir Zone Froide convient mieux pour les produits emballés. Il est préférable de conserver les légumes feuillus et les fruits non emballés dans l'un des deux bacs à légumes.
- 6 Les trois sélections préférées offrent la flexibilité pour choisir le réglage et la température de conservation. La température est réglée vers le haut en appuyant sur la touche + ou vers le bas en appuyant sur la touche -. Le tiroir mémorise la température sélectionnée jusqu'à ce qu'elle soit modifiée.

- 7 Les touches de commande peuvent être verrouillées pour empêcher toute modification accidentelle. Pour ce faire, appuyez sur la touche control lock (verrouillage des commandes) et maintenez-la enfoncée pendant trois secondes. Désactivez en appuyant à nouveau pendant trois secondes.

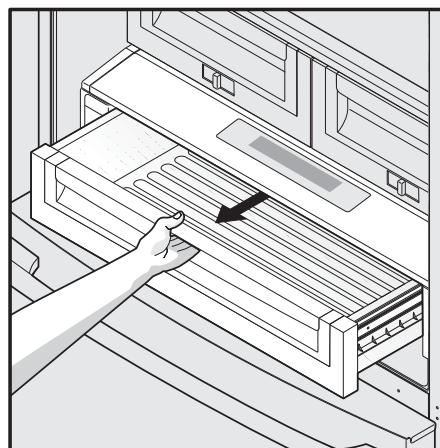

Ouverture du tiroir

# Caractéristiques de rangement

## ➔ IMPORTANT

NE NETTOYEZ PAS la zone d'affichage du tiroir Custom Temp<sup>MC</sup> avec des nettoyeurs abrasifs ou corrosifs. Essuyez au moyen d'une éponge humide.

## ⚠ ATTENTION

Le tiroir Custom Temp<sup>MC</sup> et son couvercle peuvent être retirés aux fins de nettoyage (le tableau de commande fixé sur le côté droit du réfrigérateur ne peut pas être enlevé). N'immergez pas le couvercle du tiroir Custom Temp<sup>MC</sup> dans l'eau et ne le mettez pas dans le lave-vaisselle. Nettoyez avec un linge humide ou une éponge.

Retrait du tiroir Custom Temp<sup>MC</sup> pour le nettoyer :

- 1 Sortez le tiroir jusqu'au bout.
- 2 Soulevez légèrement l'avant du bac à fruits et à légumes, puis retirez-le.

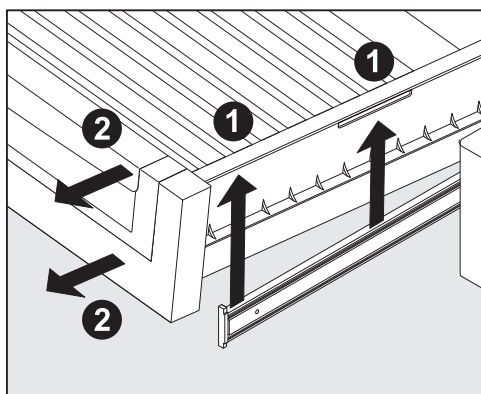

Retrait du tiroir

## 💬 REMARQUE

Lorsque le réfrigérateur est arrêté en appuyant sur la touche d'alimentation principale IQ-Touch<sup>MC</sup>, le tiroir Custom Temp<sup>MC</sup> sera également désactivé. Lorsque le réfrigérateur est à nouveau activé, le tiroir Custom Temp<sup>MC</sup> reprendra son fonctionnement au réglage de température sélectionné avant l'arrêt du réfrigérateur.

## Portes

### Balconnets

Les portes du compartiment d'aliments frais utilisent un système de balconnets modulaires. Tous ces balconnets peuvent être enlevés pour faciliter le nettoyage. Certains ont une position fixe, d'autres peuvent être réglés selon vos besoins.

Les balconnets peuvent contenir des pots, des bouteilles, des canettes et de grosses bouteilles de boisson. Ils permettent aussi une sélection facile des articles utilisés fréquemment.

Pour changer la position d'un balconnet réglable :

- 1 Avant de régler un balconnet, enlevez tous les aliments.

- 2 Agrippez fermement le balconnet avec les deux mains et soulevez-le.
- 3 Enlevez le balconnet.
- 4 Placez le balconnet juste au-dessus de la position désirée.
- 5 Abaissez le balconnet sur ses supports jusqu'à ce qu'il se verrouille en place.

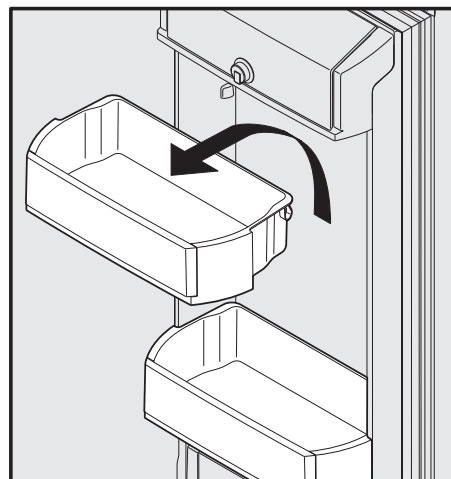

Balconnet réglable

### Accessoires (en fonction du modèle) Support à canettes

Le support à canettes permet de ranger efficacement et de façon sécuritaire jusqu'à huit canettes de 355 mL (12 oz).

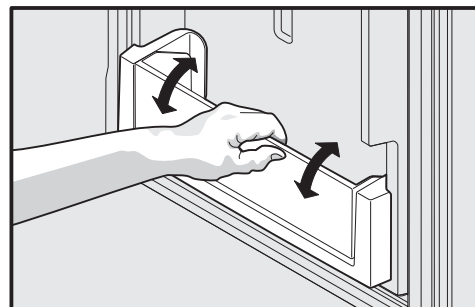

Support à canettes

### Balconnet fermé

Utilisez le compartiment des produits laitiers, situé dans le haut de la porte du compartiment réfrigérateur, pour le rangement temporaire du fromage, des pâtes à tartiner ou du beurre. Le compartiment des produits laitiers est conçu pour être moins froid que la zone de rangement ouverte et comporte un couvercle rabattable pouvant être verrouillé ainsi qu'un séparateur de produits laitiers (certains modèles).

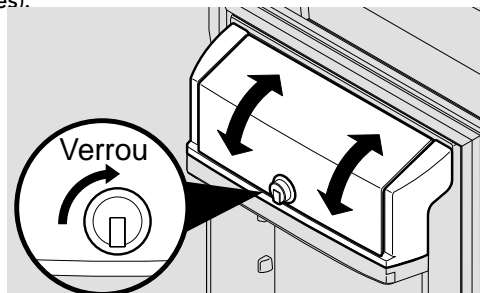

Balconnet fermé

# Caractéristiques de rangement

## Fonctions du congélateur (en fonction du modèle)

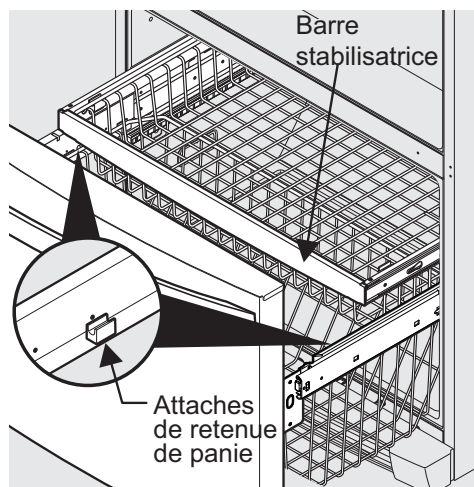

Les deux paniers du congélateur

### Retrait du panier supérieur

- 1 Retirez tous les articles du panier.
- 2 Retirez le panier en le tirant jusqu'au bout, puis en le soulevant.

Pour reposer le panier supérieur, placez-le sur les fixations en vous assurant que l'avant du panier repose sur les fixations de la barre stabilisatrice.



### REMARQUE

Si le panier ne repose pas sur les fixations de la barre stabilisatrice, le tiroir ne fermera pas correctement.

### Retrait du tiroir inférieur

- 1 Retirez tous les articles du panier.
- 2 Retirez le panier en le basculant vers l'avant et en le soulevant des fixations.

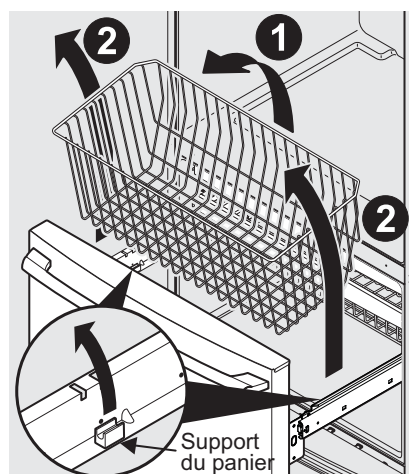

Retrait du panier inférieur

Pour reposer le panier inférieur, insérez le panier sur les fixations.

### Clayette basculante métallique

La clayette basculante métallique du congélateur (située à l'intérieur du tiroir du congélateur) n'est pas conçue pour être retirée.

### Retrait des séparateurs

Soulevez l'avant du séparateur supérieur et retirez-le.

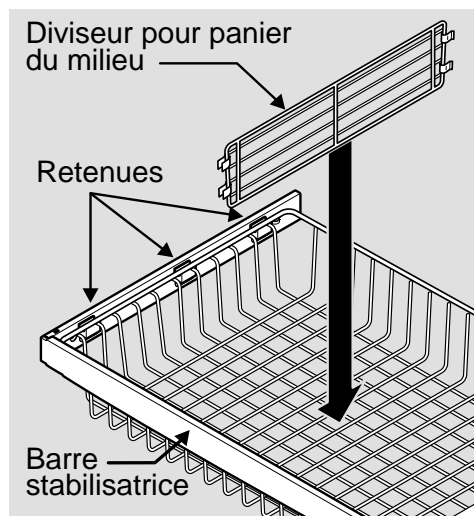

Séparateur supérieur du panier

Soulevez l'arrière du séparateur inférieur et retirez-le.



Séparateur du panier inférieur et plateau de récupération



### REMARQUE

Le plateau de récupération doit être lavé à la main dans de l'eau tiède.

# Conservation des aliments et économie d'énergie

## Conseils pour la conservation des aliments

### Conservation des aliments frais

- Conservez le compartiment réfrigérateur à une température située entre 1,1°C et 4,4°C (34°F et 40°F), la température optimale étant de 2,8°C (37°F).
- Évitez de surcharger les clayettes du réfrigérateur, car cela réduit la circulation de l'air et entraîne un refroidissement inégal.

### Fruits et légumes

- Rangez les fruits et les légumes dans les bacs qui leur sont destinés, car l'humidité y est conservée, ce qui aide à garder la qualité de ces aliments pour longtemps.
- Lavez les articles et retirez l'excès d'eau.
- Les aliments à degré d'humidité élevé ou ayant une forte odeur doivent être enveloppés avant d'être rangés.

### Viande

- Enveloppez séparément et soigneusement les viandes crues et la volaille afin de prévenir les fuites et la contamination des autres aliments ou des surfaces de l'appareil.
- Utilisez le tiroir à charcuterie ou le tiroir Custom Temp<sup>MC</sup> et réglez en fonction d'une conservation à court terme de la viande et de la volaille. Toute viande devant être conservée plus de deux jours doit être congelée.

### Conservation des produits surgelés

- Conservez le compartiment congélateur à une température égale ou inférieure à -17,8°C (0°F).
- Le congélateur fonctionne de manière plus efficace lorsqu'il est rempli au moins au ¾.

### Emballage des aliments pour la congélation

- Pour minimiser la déshydratation des aliments et leur détérioration, utilisez du papier d'aluminium, de la pellicule pour congélation, des sacs de congélation ou des récipients étanches. Retirez autant d'air que possible des emballages et fermez-les de manière hermétique. L'air enfermé peut provoquer la déshydratation, le changement de couleur et donner mauvais goût aux aliments (brûlures de congélation).
- Enveloppez les viandes et les volailles fraîches dans une pellicule conçue pour la congélation avant de les congeler.
- Ne faites pas recongeler de la viande qui a été complètement décongelée.

## Chargement du congélateur

- Avant de faire vos provisions, activez la fonction « fast freeze » (congélation rapide) afin de pouvoir congeler rapidement vos nouveaux achats destinés pour le congélateur.
- L'activation de la fonction « fast freeze » (congélation) aide aussi votre congélateur à maintenir plus efficacement la température choisie en mettant les nouveaux achats avec des aliments déjà congelés.
- Évitez d'ajouter trop d'aliments chauds en même temps dans le congélateur. Ceci surcharge le congélateur, ralentit la vitesse de congélation et peut faire augmenter la température des aliments congelés.
- Laissez de l'espace entre les emballages pour que l'air circule librement, ce qui permettra aux aliments de congeler le plus rapidement possible.

## Conseils pour l'économie d'énergie

### Installation

- Placez le réfrigérateur dans l'endroit le plus froid de la pièce, éloigné de la lumière du soleil et des conduits de chauffage ou des bouches de chaleur.
- Ne le placez pas près d'une cuisinière, d'un four ou d'un lave-vaisselle. Si cela n'est pas possible, ajoutez une planche ou une couche d'isolation entre les deux appareils pour aider le réfrigérateur à fonctionner plus efficacement et de façon plus économique.
- Mettez le réfrigérateur à niveau pour que les portes se ferment bien.

### Réglage de la température

- Reportez-vous à la section « Commandes » de ce guide pour connaître les procédures à suivre pour le réglage de la température.

### Conservation des aliments

- Ne surchargez pas le réfrigérateur et ne bloquez pas les sorties d'air froid. Sinon, le réfrigérateur devra fonctionner plus longtemps et utiliser plus d'énergie.
- Recouvrez les aliments et essuyez les contenants avant de les placer au réfrigérateur. Vous réduirez ainsi la formation de condensation à l'intérieur de l'appareil.
- Organisez votre réfrigérateur afin de l'ouvrir le moins souvent possible. Faites en sorte que vous puissiez prendre plusieurs articles en même temps et refermez la porte aussitôt que possible.
- Ne mettez pas un contenant chaud directement sur une clayette froide. N'oubliez pas qu'un tel changement de température peut endommager le verre.

# Bruits d'un fonctionnement normal

## Pour comprendre les bruits que vous entendez

Votre nouveau réfrigérateur de haute efficacité peut émettre des sons qui ne vous sont pas familiers. Ces bruits indiquent habituellement que votre réfrigérateur fonctionne correctement. Certaines surfaces sur le plancher, les murs et les armoires de cuisine peuvent rendre ces sons plus distincts.

On trouvera ci-dessous une liste des principaux composants de votre réfrigérateur et des sons qu'il peut émettre :

- A Évaporateur Le déplacement du réfrigérant dans l'évaporateur risque d'entraîner un gargouillement ou un bruit d'ébullition.
- B Ventilateur de l'évaporateur Vous pouvez entendre le déplacement d'air produit par le ventilateur de l'évaporateur à travers le réfrigérateur.
- C Élément chauffant de dégivrage Pendant les cycles de dégivrage, l'eau qui s'écoule sur l'élément chauffant peut provoquer un sifflement ou un bref crépitement. Après le dégivrage, un bruit sec peut se produire.
- D Machine à glaçons automatique Lorsque les glaçons sont produits, vous pouvez entendre tomber dans le bac à glaçons. Le ventilateur de la machine à glaçons, la mise en marche du robinet d'eau et le fluide frigorigène peuvent émettre des sons pendant leur fonctionnement.
- E Commandes électroniques et commandes du dégivrage automatique Ces pièces peuvent produire un claquement ou un clic lorsqu'elles arrêtent ou mettent en marche le système de refroidissement.
- F Ventilateur du condenseur Vous pouvez entendre le déplacement d'air acheminé au condenseur.
- G Compresseur Les compresseurs modernes de haute efficacité fonctionnent plus rapidement que les anciens modèles. Ils peuvent émettre une vibration ou un bourdonnement aigu.
- H Robinet d'eau Émet un bourdonnement chaque fois qu'il s'ouvre pour remplir la machine à glaçons.
- I Plateau de dégivrage (inamovible) Vous pouvez entendre les gouttes d'eau tomber dans le plateau de dégivrage pendant le cycle de dégivrage.
- J Condenseur Peut émettre de faibles sons provoqués par le passage de l'air.
- K Le volet motorisé du tiroir Température réglable Zone Froide Peut produire un léger bourdonnement pendant qu'il fonctionne.
- L Palette de distribution de la machine à glaçons Lorsque vous utiliserez le distributeur à glaçons, vous entendrez un bruit de claquement ou un clic lorsque le solénoïde ouvrira et fermera la glissière à glaçons.
- M Volet motorisé Peut produire un léger ronronnement pendant son fonctionnement.
- N Ventilateur du tiroir Température réglable Zone Froide S'éteint lorsque la porte s'ouvre ou que le tiroir Température réglable Zone Froide est fermé.

### REMARQUE

La mousse écoénergétique de votre réfrigérateur n'isole pas des sons.

### REMARQUE

Pendant le cycle de dégivrage automatique, une lueur rouge à l'arrière des événements muraux de votre congélateur est normale.

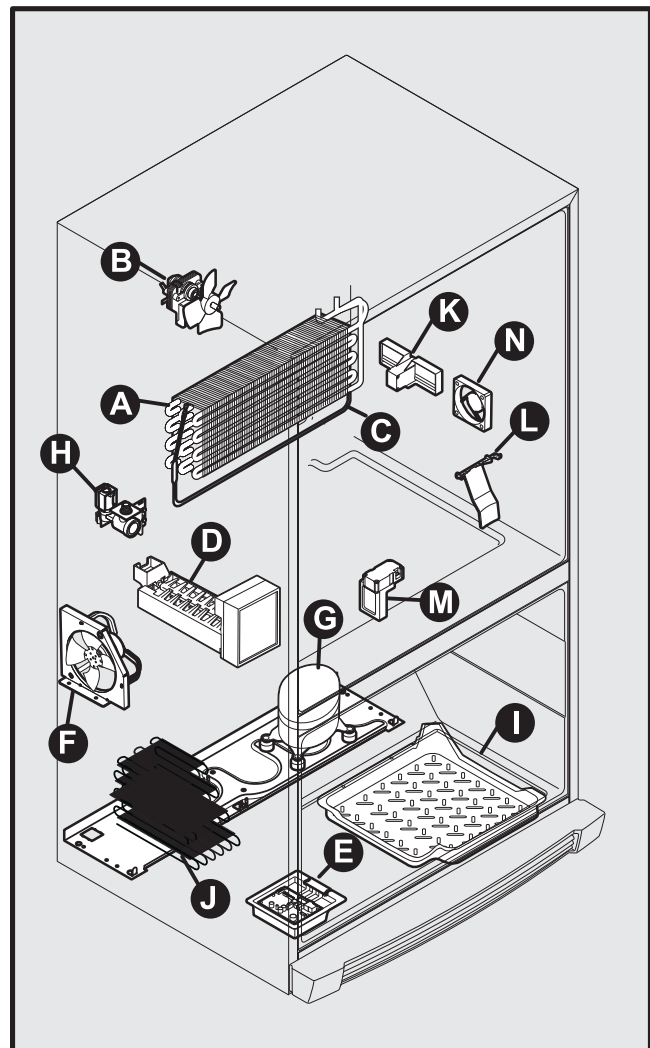

# Remplacement des filtres à eau et à air

Votre réfrigérateur est équipé d'un système de filtration pour l'eau et d'un autre pour l'air. L'eau servant à la production de glaçons et entièrement filtrée par le système de filtration de l'eau. Le filtre à air enlève les odeurs et les impuretés présentes dans le réfrigérateur.



## REMARQUE

Le tableau de commande comporte des commandes permettant de surveiller l'état des filtres à eau et à air. Veuillez vous reporter à la rubrique Commandes pour de plus de détails.

Pour en savoir plus sur votre filtre à eau perfectionné



Le système de filtration pour la glace et l'eau PureAdvantage<sup>MC</sup> NGFC-2000 a été testé et est certifié ANSI/NSF selon les normes 42, 53 et 401 concernant la réduction des allégations spécifiées sur la fiche de performances.

N'utilisez pas ce filtre avec de l'eau qui présente des dangers microbiologiques ou dont la qualité est inconnue sans qu'elle ne soit d'abord désinfectée avant ou après son entrée dans le système. Les systèmes certifiés pour la réduction des spores peuvent être utilisés pour de l'eau désinfectée pouvant contenir des spores filtrables.

- Capacité nominale : 1 514 litres (240 gallons)
- Débit nominal d'utilisation - 1,9 L (0,5 gallon) par minute
- Pression maximale d'utilisation - 100 lb/po<sup>2</sup>
- Pression de fonctionnement minimale recommandée : 30 lb/po<sup>2</sup>
- Température de fonctionnement : Min. 0,5°C (33°F), max. 37,8°C (100°F)

## Filtre à eau

Le filtre à eau se trouve dans la partie inférieure gauche du compartiment réfrigérateur.

### Remplacement du filtre à eau TruWater

En général, vous devriez changer le filtre à eau tous les six mois pour assurer la plus haute qualité d'eau possible. Le témoin indiquant l'état du filtre à eau situé sur le panneau tactile s'allumera tous les six mois pour vous indiquer de remplacer le filtre. Le rendement du témoin d'état du filtre à eau dont est muni cet appareil n'a pas été testé ou certifié par la NSF.

Si votre réfrigérateur n'a pas été utilisé pendant une longue période (pendant un déménagement par exemple), changez le filtre avant de réinstaller votre réfrigérateur.

Il n'est pas nécessaire de couper l'eau pour changer le

filtre. Soyez prêt à essuyer toute petite quantité d'eau qui serait libérée pendant le remplacement du filtre.

- 1 Appuyez sur le bouton de dégagement du filtre situé au-dessus la cartouche pour le débrancher.

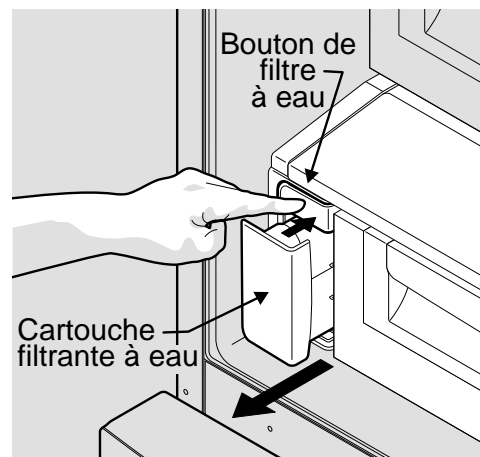

Poussez le bouton de filtre à eau

- 2 Retirez la vieille cartouche du filtre à eau de son logement et jetez-la.
- 3 Déballez la nouvelle cartouche filtrante et retirez les deux capuchons protecteurs couvrant l'entrée et la sortie du filtre. Glissez délicatement le filtre dans le logement jusqu'à ce qu'il bute contre le raccord automatique au fond du logement.

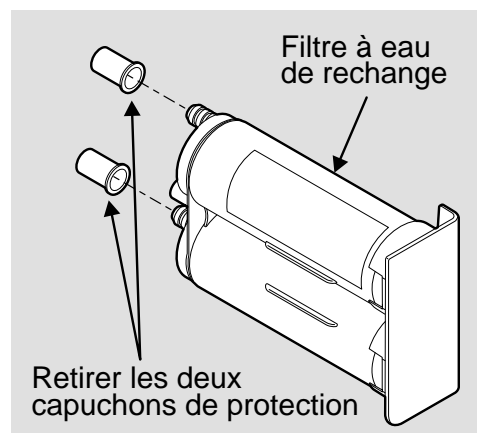

Retirer les deux capuchons de protection

# Remplacement des filtres à eau et à air

- 4 Appuyez fermement sur la cartouche jusqu'à ce qu'elle s'enclenche en place (vous devriez entendre alors deux clics). Lorsqu'elle est complètement engagée, l'avant de la cartouche du filtre doit être au même niveau que le bouton de dégagement du filtre.

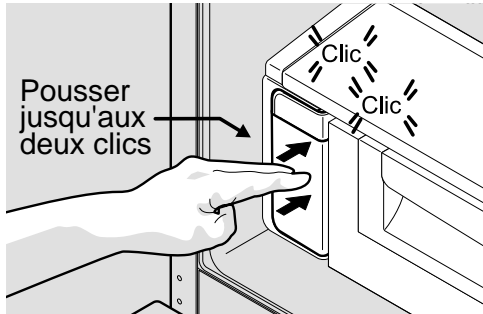

Reposez le filtre à eau

- 5 Appuyez sur le bouton Filter Status (État du filtre) sur le tableau de commande et maintenez-le enfoncé pendant trois secondes. Lorsque l'affichage passe de « Replace » (à remplacer) à « Good » (bon), cela signifie que l'état du filtre a été réinitialisé.
- 6 Afin d'assurer le bon fonctionnement de la machine à glaçons, il est nécessaire de retirer l'air du tuyau du filtre à eau après avoir remplacé le filtre. Lorsque la machine à glaçons commence à produire de la glace, faites-lui remplir DEUX fois le bac à glaçons et jetez le contenu. Il faudra au moins deux jours pour remplir complètement le bac à glaçons en mode de fabrication normal et 1 1/2 jour en mode de fabrication rapide (fast ice).

## Filtre à air

Le filtre à air est situé sous le bac de rangement

### Remplacement du filtre à air TruAir

En général, vous devriez changer le filtre à air tous les six mois (le voyant lumineux indiquant l'état du filtre sur le panneau tactile vous avertira de remplacer le filtre après six mois d'utilisation) pour assurer une filtration optimale des odeurs du réfrigérateur.

- 1 Ouvrez la porte du filtre à air.
- 2 Enlevez le filtre usé et jetez-le.
- 3 Déballez le nouveau filtre et glissez-le dans le boîtier.
- 4 Pour fermer la porte du filtre à air, poussez le bas et le haut pour verrouiller la porte.
- 5 Appuyez sur la touche Air Filter Reset (réinitialisation du filtre à air) sur le tableau de commande et maintenez-la enfoncée pendant trois secondes. Lorsque l'affichage passe de « Replace » (à remplacer) à « Good » (bon), cela signifie que l'état du filtre a été réinitialisé.
- 6 Le bouton Air Filter Reset (réinitialisation du filtre à air) s'éteindra de lui-même après quelques secondes.

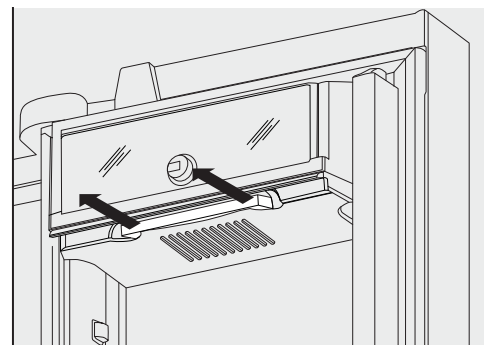
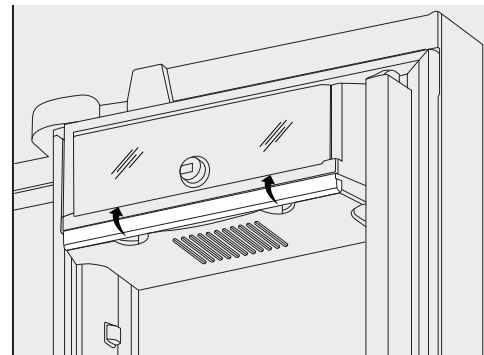

## Pour commander des filtres de rechange

Pour commander de nouveaux filtres, appelez le 1-888-845-4641 ou allez sur le site [www.brigade.ca](http://www.brigade.ca) ou demandez au marchand chez qui vous avez acheté votre réfrigérateur. Vous pouvez également commander des filtres supplémentaires lorsque vous installez votre réfrigérateur pour la première fois.

Filtre à eau Cartouche de remplacement n° RWFVRF  
Filtre à air Cartouche de remplacement n° RAFVRF

# Entretien et nettoyage

## Protection de votre investissement

Gardez votre réfrigérateur propre pour conserver son apparence et éviter les odeurs. Essuyez immédiatement tout renversement et nettoyez les compartiments congélateur et réfrigérateur au moins deux fois par an.



### REMARQUE

Évitez d'utiliser des nettoyeurs abrasifs comme des vaporisateurs à fenêtré, des nettoyeurs à récurer, des liquides inflammables, des cires nettoyantes, des détergents concentrés, des produits javellisants ou des nettoyeurs à base de pétrole pour nettoyer les pièces en plastique, les portes intérieures, les joints et les revêtements de la caisse. Évitez d'utiliser du papier essuie-tout, des tampons à récurer ou tout autre matériel de nettoyage abrasif.

- N'utilisez jamais de tampons à récurer métalliques, de brosses, de nettoyeurs abrasifs ni de solutions alcalines fortes pour nettoyer votre réfrigérateur.
- N'utilisez jamais de CHLORE ou de nettoyeurs avec javellisant pour nettoyer l'acier inoxydable.
- Ne lavez aucune des pièces amovibles dans le lave-vaisselle.
- Débranchez toujours le cordon d'alimentation de la prise murale avant de nettoyer l'appareil.



### REMARQUE

Si vous réglez la commande de température pour qu'elle arrête le système de refroidissement, le courant électrique qui alimente l'éclairage et les autres composants électriques sera maintenu jusqu'à ce que vous débranchiez le cordon d'alimentation de la prise murale.

- Enlevez les étiquettes adhésives à la main. N'utilisez pas de lame de rasoir ni d'autres instruments pointus qui peuvent rayer la surface de l'appareil.
- N'enlevez pas la plaque signalétique. Le retrait de la plaque de série annule la garantie.
- Avant de déplacer le réfrigérateur, montez les supports anti-renversement afin que les roulettes puissent fonctionner correctement. Ceci évitera d'abîmer le plancher.



### ATTENTION

- Tirez le réfrigérateur en le maintenant droit pour le déplacer. Le déplacement latéral du réfrigérateur peut endommager le revêtement de sol. Faites attention à ne pas déplacer le réfrigérateur plus loin que les raccords de plomberie ne le permettent.
- Les objets humides collent aux surfaces froides. Ne touchez pas les surfaces froides du réfrigérateur avec les mains humides.



### IMPORTANT

Si vous entreposez ou déplacez votre réfrigérateur dans un endroit exposé au gel, assurez-vous de vidanger complètement le système d'alimentation en eau. Le non-respect de cette recommandation peut entraîner des fuites d'eau lorsque le réfrigérateur est remis en service. Communiquez avec un représentant du service après-vente pour effectuer cette opération.

Reportez-vous à la page suivante pour connaître les détails concernant l'entretien et le nettoyage de zones spécifiques de votre réfrigérateur.

# Entretien et nettoyage

## Astuces d'entretien et de nettoyage

Pièce	Agents de nettoyage	Conseils et précautions
Intérieur et revêtements de porte	<ul style="list-style-type: none"><li>Eau savonneuse</li><li>Bicarbonate de soude et eau</li></ul>	<ul style="list-style-type: none"><li>Utilisez deux cuillerées à table de bicarbonate de soude dans 0,47 L (1 pinte) d'eau tiède.</li><li>Essorez bien l'eau de l'éponge ou du chiffon avant de nettoyer autour des commandes, de l'ampoule ou de toute pièce électrique.</li></ul>
Joint des portes	<ul style="list-style-type: none"><li>Eau savonneuse</li></ul>	<ul style="list-style-type: none"><li>Essuyez les joints avec un chiffon propre et doux.</li></ul>
Bacs et balconnets	<ul style="list-style-type: none"><li>Eau savonneuse</li></ul>	<ul style="list-style-type: none"><li>Utilisez un chiffon propre pour essuyer les glissières et les rainures.</li><li>Ne lavez aucune des pièces amovibles (bacs, balconnets, etc.) dans le lave-vaisselle.</li></ul>
Clayettes en verre	<ul style="list-style-type: none"><li>Eau savonneuse</li><li>Nettoyant pour verre</li><li>Pulvérisation liquide douce</li></ul>	<ul style="list-style-type: none"><li>Laissez le verre se réchauffer à la température ambiante avant de l'immerger dans l'eau chaude.</li></ul>
Grille de protection	<ul style="list-style-type: none"><li>Eau savonneuse</li><li>Pulvérisation liquide douce</li><li>Aspirateur</li></ul>	<ul style="list-style-type: none"><li>Enlevez la grille de protection (reportez-vous aux instructions d'installation).</li><li>Passer l'aspirateur sur l'arrière de la grille et essuyez-la au moyen d'une éponge ou d'un linge savonneux. Rincez et séchez.</li></ul>
Extérieur et poignées	<ul style="list-style-type: none"><li>Eau savonneuse</li><li>Nettoyant pour verre non abrasif</li></ul>	<ul style="list-style-type: none"><li>N'utilisez pas de nettoyant ménager commercial à base d'ammoniaque, de javellisant ou d'alcool pour nettoyer les poignées.</li><li>Utilisez un chiffon doux pour polir les poignées.</li><li>N'utilisez pas un chiffon sec pour nettoyer des portes lisses.</li></ul>
Extérieur et poignées (modèles en acier inoxydable seulement)	<ul style="list-style-type: none"><li>Eau savonneuse</li><li>Nettoyant pour acier inoxydable</li></ul>	<ul style="list-style-type: none"><li>N'utilisez jamais de CHLORE ou de nettoyeurs avec javellisant pour nettoyer l'acier inoxydable.</li><li>Nettoyez l'avant et les poignées en acier inoxydable au moyen d'un chiffon à vaisselle non abrasif imbibé d'eau savonneuse. Rincez avec un chiffon doux imbibé d'eau propre.</li><li>Utilisez un nettoyant pour acier inoxydable non abrasif. Ces nettoyeurs peuvent être achetés dans la plupart des magasins de rénovation ou dans les grands magasins. Suivez toujours les instructions du fabricant. N'utilisez pas de nettoyant ménager à base d'ammoniaque ou de javellisant.</li><li>REMARQUE : Nettoyez, essuyez et séchez toujours dans le sens des stries pour éviter les rayures.</li><li>Lavez le reste de l'extérieur avec de l'eau chaude et un détergent liquide doux. Rincez bien et séchez au moyen d'un chiffon propre et doux.</li></ul>

## Conseils pour les vacances et les déménagements

Situation	Conseils
Vacances de courte durée	<ul style="list-style-type: none"><li>Laissez le réfrigérateur fonctionner si vous partez pour moins de trois semaines.</li><li>Consommez tous les aliments périssables qui se trouvent dans le réfrigérateur.</li><li>Éteignez la machine à glaçons et videz le bac, même si vous ne partez que pour quelques jours.</li></ul>
Vacances de longue durée	<ul style="list-style-type: none"><li>Si vous partez pour plus d'un mois, enlevez toute la nourriture et la glace de l'appareil.</li><li>Éteignez le système de refroidissement (reportez-vous à la section « Commandes » pour connaître l'emplacement de l'interrupteur) et débranchez le cordon d'alimentation.</li><li>Fermez le robinet d'arrivée d'eau.</li><li>Nettoyez soigneusement l'intérieur.</li><li>Laissez les deux portes ouvertes afin de prévenir les odeurs et l'accumulation de moisissure. Bloquez les portes en position ouverte, si nécessaire.</li></ul>
Déménagement	<ul style="list-style-type: none"><li>Enlevez toute la nourriture et la glace.</li><li>Si vous utilisez un chariot, chargez-le par le côté.</li><li>Placez les roulettes tout en haut pour les protéger durant le déplacement ou le déménagement.</li><li>Couvrez la caisse pour éviter d'égratigner la surface.</li></ul>

# Entretien et nettoyage

## Remplacement des ampoules à DEL (certains modèles)

Le congélateur et les compartiments à aliments frais de votre réfrigérateur sont dotés d'ampoules à DEL. Utilisez toujours des pièces de rechange Viking Range, LLC.

### Pour remplacer les ampoules à DEL :

- 1 Débranchez le cordon d'alimentation de votre réfrigérateur.
- 2 Tirez sur le couvercle de l'ampoule pour le retirer.
- 3 Tenez le couvercle de l'ampoule à DEL d'une main et tirez le connecteur de l'autre tout en appuyant sur le loquet du connecteur.
- 4 Remplacez l'ampoule à DEL et enclenchez-le avec l'ampoule tournée vers l'appareil (dans le compartiment à aliments frais et le congélateur) ou vers l'extérieur pour le bas des portes du compartiment à aliments frais.

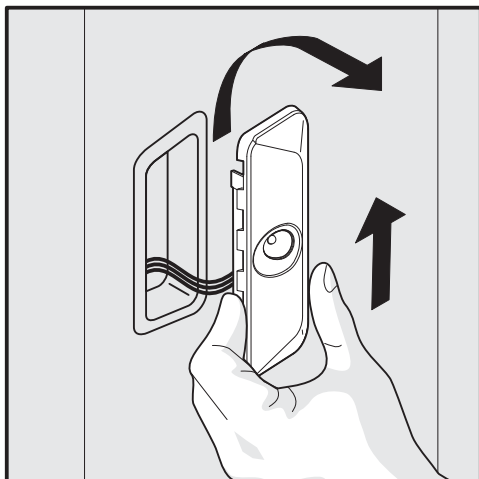

Retrait de l'ampoule à DEL

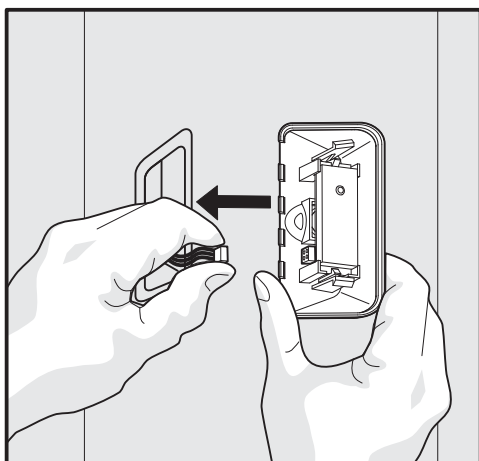

Retrait du faisceau électrique de la DEL

## REMARQUE

Les ampoules à DEL sont branchées en série, si une est défectueuse ou débranchée, plusieurs lumières risquent de ne pas s'allumer.

## Commande d'ampoules à DEL de remplacement

Pour commander des à DEL neuves, appelez le 1-888-845-4641 ou allez sur le site [www.brigade.ca](http://www.brigade.ca) ou demandez au marchand chez qui vous avez acheté votre réfrigérateur. Voici le numéro de produit dont vous avez besoin pour passer votre commande :

Ampoule à DEL, n° de pièce 054416-000

Lumières incandescentes (ampoule 40 watts),  
n° de pièce 054417-000

# Solutions aux problèmes courants

## Avant de faire appel au service après-vente

Si vous avez un problème avec votre réfrigérateur ou que vous remarquez un fonctionnement anormal de l'appareil, vous pouvez dans la plupart des cas, éviter d'appeler le service après-vente en consultant ce chapitre pour trouver une réponse à votre question. En commençant par le tableau ci-dessous, vous pourrez ainsi avoir accès à de l'information qui comprend les problèmes courants, leurs causes et les solutions suggérées.

Machine à glaçons automatique		
Problème	Cause	Solution
La machine à glaçons ne fabrique pas de glace.	<ul style="list-style-type: none"> <li>La machine à glaçons est désactivée.</li> <li>Le réfrigérateur n'est pas raccordé à la conduite d'eau ou le robinet n'est pas ouvert.</li> <li>La conduite d'alimentation en eau est tordue.</li> <li>Le filtre à eau n'est pas bien installé.</li> <li>Il est possible que le filtre à eau soit obstrué par un corps étranger.</li> <li>Le robinet-vanne à étrier du tuyau d'eau froide est bouché ou partiellement obstrué par un corps étranger.</li> </ul>	<ul style="list-style-type: none"> <li>Mettez la machine à glaçons en marche. Pour la machine à glaçons du réfrigérateur, appuyez et tenez la touche « Arrêt glace » enfoncée pendant 4 secondes, jusqu'à ce que le témoin soit éteint. Pour la machine à glaçons du congélateur, abaissez le fil métallique du levier de signalisation.</li> <li>Raccordez l'appareil à l'alimentation en eau domestique et assurez-vous que le robinet est ouvert.</li> <li>Assurez-vous que le tuyau d'alimentation en eau n'est pas tordu quand vous poussez le réfrigérateur pour le remettre en place contre le mur.</li> <li>Retirez et réinstallez le filtre à eau. Assurez-vous de pousser fermement sur le filtre afin de l'entendre s'enclencher solidement en place.</li> <li>Si l'eau du distributeur coule lentement ou à peine, ou si le filtre est en place depuis six mois ou plus, il faut le remplacer.</li> <li>Fermez le robinet de la conduite d'eau domestique. Enlevez le robinet. Assurez-vous que le robinet n'est pas un robinet-vanne à étrier autoperceur. Nettoyez le robinet. Remplacez le robinet, si nécessaire.</li> </ul>
La machine à glaçons ne fabrique pas assez de glace.	<ul style="list-style-type: none"> <li>La machine à glaçons produit moins de glace que la quantité à laquelle vous vous attendiez.</li> <li>Il est possible que le filtre à eau soit obstrué par un corps étranger.</li> <li>La conduite d'alimentation en eau est tordue.</li> <li>Le robinet-vanne à étrier du tuyau d'eau froide est bouché ou partiellement obstrué par un corps étranger.</li> </ul>	<ul style="list-style-type: none"> <li>Selon les conditions d'utilisation, les machines à glaçons produiront chacune environ 1,13 kg (2,5 lb) de glace par période de 24 heures.</li> <li>Si l'eau du distributeur coule plus lentement que la normale, ou si le filtre est en place depuis six mois ou plus, il faut le remplacer.</li> <li>Assurez-vous que le tuyau d'alimentation en eau n'est pas tordu quand vous poussez le réfrigérateur pour le remettre en place contre le mur.</li> <li>Fermez le robinet de la conduite d'eau domestique. Enlevez le robinet. Assurez-vous que le robinet n'est pas un robinet-vanne à étrier autoperceur. Nettoyez le robinet. Remplacez le robinet, si nécessaire.</li> </ul>
La machine à glaçons n'arrête pas de produire des glaçons.	<ul style="list-style-type: none"> <li>Un article dans la congélateur s'appuie contre le fil métallique du levier de signalisation de la machine à glaçons et le maintient abaissé.</li> </ul>	<ul style="list-style-type: none"> <li>Déplacez l'objet et dégagez le fil métallique du levier de signalisation. Enlevez les glaçons qui pourraient être soudés au fil métallique du levier de signalisation.</li> </ul>
Les glaçons collent ensemble.	<ul style="list-style-type: none"> <li>Les glaçons ne sont pas utilisés assez fréquemment.</li> <li>Les glaçons sont creux (des coquilles de glace contenant de l'eau qui n'est pas encore gelée). Les glaçons creux se brisent dans le bac et répandent de l'eau sur les glaçons qui s'y trouvent déjà, de sorte que les glaçons s'agglomèrent ensemble en gelant.</li> </ul>	<ul style="list-style-type: none"> <li>Retirez le bac à glaçons et jetez les glaçons. La machine à glaçons produira de nouveaux glaçons. Pour que les glaçons ne collent pas les uns aux autres, il faut utiliser la machine à glaçons au moins deux fois par semaine.</li> <li>Ceci se produit en général quand la machine à glaçons ne reçoit pas suffisamment d'eau. Habituellement, ce problème est causé par un filtre à eau obstrué. Remplacez le filtre à eau.</li> </ul>

## L'ampoule n'est pas allumée

Problème	Cause possible	Solution courante
L'ampoule n'est pas allumée.	<ul style="list-style-type: none"> <li>L'ampoule est brûlée ou la DEL est détériorée.</li> <li>L'alimentation électrique du réfrigérateur est coupée.</li> <li>Le système de commande a désactivé les dispositifs d'éclairage parce qu'une des portes ou les deux portes sont restées ouvertes trop longtemps.</li> </ul>	<ul style="list-style-type: none"> <li>Reportez-vous à la section « Entretien et nettoyage », à la partie Remplacement des ampoules ou des ampoules à DEL.</li> <li>Reportez-vous à la section « Problème », à la partie « Fonctionnement du réfrigérateur ».</li> <li>Fermez et rouvrez les portes pour activer l'éclairage.</li> </ul>

## Présence d'odeurs dans le réfrigérateur

Problème	Cause possible	Solution courante
L'intérieur est sale. Odeurs	<ul style="list-style-type: none"> <li>L'intérieur doit être nettoyé.</li> <li>Il y a des aliments qui dégagent une forte odeur dans le réfrigérateur.</li> </ul>	<ul style="list-style-type: none"> <li>Reportez-vous à la section « Conseils d'entretien et de nettoyage ».</li> <li>Couvrez bien les aliments. Le filtre à air peut avoir besoin d'être changé plus fréquemment si des aliments dégageant une forte odeur sont régulièrement conservés dans le réfrigérateur.</li> </ul>

# Solutions aux problèmes courants

Fonctionnement du réfrigérateur		
Problème	Cause possible	Solution courante
Le compresseur ne fonctionne pas.	<ul style="list-style-type: none"> <li>Le système de refroidissement est arrêté.</li> <li>Un cycle de dégivrage est en cours.</li> <li>La fiche est débranchée de la prise murale.</li> <li>Les fusibles domestiques sont grillés ou le disjoncteur du circuit est déclenché.</li> <li>Panne de courant.</li> <li>Le système de commande électronique maintient le réfrigérateur à une température constante.</li> </ul>	<ul style="list-style-type: none"> <li>Mettez le système de refroidissement en marche. Reportez-vous à la section « Commandes » pour connaître l'emplacement de l'interrupteur du système de refroidissement.</li> <li>Il s'agit d'une condition normale pour un réfrigérateur à dégivrage automatique. Le cycle de dégivrage a lieu de façon périodique et il dure environ 30 minutes.</li> <li>Assurez-vous que la fiche est bien enfoncée dans la prise.</li> <li>Vérifiez/remplacez le fusible temporisé de 15 A. Réinitialisez le disjoncteur du circuit.</li> <li>Vérifiez les lumières de la maison. Appelez la compagnie d'électricité.</li> <li>Ceci est normal. Le réfrigérateur s'allume et s'éteint pour garder la température constante.</li> </ul>
Le réfrigérateur fonctionne trop souvent ou trop longtemps.	<ul style="list-style-type: none"> <li>La pièce ou la température à l'extérieur est chaude.</li> <li>Le réfrigérateur a été récemment débranché pendant un certain temps.</li> <li>La machine à glaçons automatique fonctionne.</li> <li>Les portes sont ouvertes trop fréquemment ou trop longtemps.</li> <li>La porte du réfrigérateur/congélateur est restée légèrement ouverte.</li> <li>La commande de la température du congélateur a été ajustée à un niveau trop bas (cette commande est située sur le côté de la porte de gauche).</li> <li>Le joint du réfrigérateur/congélateur est sale, usé, craquelé ou mal ajusté.</li> <li>Votre compresseur à vitesse variable est conçu pour fonctionner à 100 % du temps sauf pendant le cycle de dégivrage. Tantôt il ira plus vite, tel qu'après un cycle de dégivrage.</li> </ul>	<ul style="list-style-type: none"> <li>Il est normal que le réfrigérateur fonctionne plus longtemps dans ces conditions.</li> <li>Le réfrigérateur nécessite de 8 à 12 heures pour se refroidir complètement.</li> <li>Le réfrigérateur peut se mettre en marche plus souvent à cause du fonctionnement de la machine à glaçons.</li> <li>Le réfrigérateur fonctionne davantage si de l'air chaud y pénètre. Ouvrez les portes moins fréquemment.</li> <li>Assurez-vous que le réfrigérateur est de niveau. Assurez-vous que les aliments ou les contenants ne bloquent pas la porte. Reportez-vous à la section « Problème », à la partie « Ouverture et fermeture des portes et des tiroirs ».</li> <li>Ajustez la commande du congélateur à un réglage plus chaud jusqu'à ce que la température du réfrigérateur soit correcte. Allouez 24 heures pour permettre à la température de se stabiliser.</li> <li>Nettoyez ou changez le joint. Un joint d'étanchéité qui fuit fait fonctionner le réfrigérateur plus longtemps afin de maintenir la température désirée.</li> <li>Il est normal que le compresseur fonctionne continuellement, sauf durant le mode dégivrage.</li> </ul>
Les afficheurs numériques de température clignotent.	<ul style="list-style-type: none"> <li>Le système de commande électronique a détecté un problème de fonctionnement.</li> </ul>	<ul style="list-style-type: none"> <li>Téléphonez à votre représentant du service après-vente qui pourra vous donner la signification des divers messages et des codes qui clignotent sur les afficheurs numériques.</li> </ul>

Températures trop froides		
Problème	Cause possible	Solution courante
La température du congélateur est trop froide. La température du réfrigérateur est correcte.	<ul style="list-style-type: none"> <li>La fonction de congélation rapide (Fast Freeze) est activée.</li> <li>La commande de la température du congélateur a été ajustée à un niveau trop bas.</li> <li>La machine à glaçons est activée.</li> <li>La fonction de fabrication rapide de glaçons (Fast Ice) est activée.</li> </ul>	<ul style="list-style-type: none"> <li>Désactivez la fonction de congélation rapide.</li> <li>Ajustez la commande du congélateur à un réglage plus chaud. Allouez 24 heures pour permettre à la température de se stabiliser.</li> <li>Il est normal que le compartiment du congélateur refroidisse davantage lorsque la machine à glaçons est activée.</li> <li>Désactivez la fonction de fabrication rapide de glaçons.</li> </ul>
La température du réfrigérateur est trop froide. La température du congélateur est adéquate.	<ul style="list-style-type: none"> <li>La commande de la température du réfrigérateur a été réglée à un niveau trop bas.</li> </ul>	<ul style="list-style-type: none"> <li>Ajustez la commande du réfrigérateur à un réglage plus chaud. Allouez 24 heures pour permettre à la température de se stabiliser.</li> </ul>
Les aliments rangés dans les bacs gèlent.	<ul style="list-style-type: none"> <li>La commande de la température du réfrigérateur a été réglée à un niveau trop bas.</li> </ul>	<ul style="list-style-type: none"> <li>Reportez-vous à la solution donnée ci-dessus.</li> </ul>
Les aliments rangés dans la Zone Froide gèlent.	<ul style="list-style-type: none"> <li>La commande de la température de la Zone Froide a été réglée à un niveau trop bas.</li> </ul>	<ul style="list-style-type: none"> <li>Ajustez la commande de température de la zone de refroidissement à un réglage plus élevé. Pour que les viandes préservent le maximum de fraîcheur, celles-ci doivent être conservées à une température juste au-dessous du point de congélation. Il est normal de voir apparaître des cristaux de glace sur la viande à cause de sa teneur en humidité.</li> </ul>

# Solutions aux problèmes courants

Ouverture et fermeture des portes et des tiroirs		
Problème	Cause possible	Solution courante
Les portes ne ferment pas.	<ul style="list-style-type: none"> <li>Le réfrigérateur n'est pas de niveau. Il oscille sur le plancher lorsque vous le bougez légèrement.</li> <li>Un objet est tombé de l'un des paniers et empêche la porte de se fermer.</li> </ul>	<ul style="list-style-type: none"> <li>Assurez-vous que le plancher est solide, de niveau et qu'il peut supporter le poids du réfrigérateur de façon adéquate. Adressez-vous à un menuisier pour corriger l'affaissement ou la pente du plancher.</li> <li>Assurez-vous que le tiroir n'est pas bloqué par de la glace ou un aliment.</li> </ul>
Les tiroirs sont difficiles à déplacer.	<ul style="list-style-type: none"> <li>Les aliments touchent la clayette au-dessus du tiroir.</li> <li>Le tiroir est surchargé</li> </ul>	<ul style="list-style-type: none"> <li>Rangez moins d'aliments dans le tiroir.</li> <li>Retirez ou redistribuez les aliments.</li> </ul>

Températures trop chaudes		
Problème	Cause possible	Solution courante
La température à l'intérieur du réfrigérateur/ congélateur est trop chaude.	<ul style="list-style-type: none"> <li>Les portes sont ouvertes trop fréquemment ou trop longtemps.</li> <li>La porte est légèrement ouverte.</li> </ul>	<ul style="list-style-type: none"> <li>De l'air chaud pénètre dans le réfrigérateur chaque fois que la porte est ouverte. Ouvrez la porte moins fréquemment.</li> <li>Reportez-vous à la section « Problème », à la partie « Ouverture et fermeture des portes et des tiroirs ».</li> </ul>
La température du congélateur est trop chaude. La température du réfrigérateur est correcte.	<ul style="list-style-type: none"> <li>Le réglage de la commande de la température du congélateur a été ajusté à un niveau trop élevé.</li> </ul>	<ul style="list-style-type: none"> <li>Ajustez la commande du congélateur à un réglage plus froid. Allouez 24 heures pour permettre à la température de se stabiliser.</li> </ul>
La température à l'intérieur du réfrigérateur est trop chaude. La température du congélateur est adéquate.	<ul style="list-style-type: none"> <li>Le réglage de la commande du réfrigérateur est trop chaud.</li> </ul>	<ul style="list-style-type: none"> <li>Ajustez la commande du réfrigérateur à un réglage plus froid. Allouez 24 heures pour permettre à la température de se stabiliser.</li> </ul>
La température dans le tiroir de la zone de refroidissement ou le tiroir Zone Froide est trop chaude (certains modèles).	<ul style="list-style-type: none"> <li>La commande de température est réglée à un niveau trop chaud.</li> </ul>	<ul style="list-style-type: none"> <li>Ajustez la commande de température à un réglage plus froid.</li> </ul>

Présence d'eau/d'humidité/de givre à l'intérieur du réfrigérateur		
Problème	Cause possible	Solution courante
De l'humidité apparaît sur les parois intérieures du réfrigérateur.	<ul style="list-style-type: none"> <li>La température à l'extérieur est chaude et humide.</li> <li>La porte est légèrement ouverte.</li> <li>La porte est ouverte trop fréquemment ou trop longtemps.</li> <li>Certains contenants sont ouverts.</li> </ul>	<ul style="list-style-type: none"> <li>L'accumulation de givre et d'humidité à l'intérieur de la caisse augmente.</li> <li>Reportez-vous à la section « Problème », à la partie « Ouverture et fermeture des portes et des tiroirs ».</li> <li>Ouvrez la porte moins souvent pour permettre à la température interne de se stabiliser.</li> <li>Gardez les contenants fermés.</li> </ul>
De l'eau s'accumule sur la surface intérieure du couvercle de tiroir.	<ul style="list-style-type: none"> <li>Les légumes laissent échapper l'humidité qu'ils contiennent.</li> </ul>	<ul style="list-style-type: none"> <li>La formation d'humidité sur le côté inférieur du couvercle est fréquente.</li> <li>Ajustez la commande d'humidité (certains modèles) à un réglage plus bas.</li> </ul>
De l'humidité s'accumule au fond du tiroir.	<ul style="list-style-type: none"> <li>Les fruits et les légumes lavés s'égouttent une fois déposés dans le tiroir.</li> <li>Des fruits et des légumes sont conservés malgré qu'ils soient moins frais.</li> </ul>	<ul style="list-style-type: none"> <li>Asséchez les aliments avant de les déposer dans le tiroir. Une accumulation d'eau au fond du tiroir est normale.</li> <li>Enlevez régulièrement les fruits et les légumes trop mûrs, particulièrement s'ils commencent à se détériorer.</li> </ul>
De l'humidité apparaît à l'extérieur du réfrigérateur ou entre les portes.	<ul style="list-style-type: none"> <li>Le taux d'humidité à l'extérieur est élevé.</li> <li>La porte est légèrement ouverte et l'air froid de l'intérieur du réfrigérateur rencontre l'air chaud de l'extérieur.</li> </ul>	<ul style="list-style-type: none"> <li>Ceci est normal si le taux d'humidité à l'extérieur est élevé. Lorsque les conditions météorologiques seront moins humides, l'humidité disparaîtra.</li> <li>Reportez-vous à la section « Problème », à la partie « Ouverture et fermeture des portes et des tiroirs ».</li> </ul>

# Service après-vente

---

Si un SAV s'impose, appelez votre revendeur ou un centre de réparation agréé Viking. Vous pouvez obtenir les coordonnées du centre de réparation agréé le plus proche auprès de votre revendeur ou distributeur.

Tenez-vous prêt à fournir les informations suivantes.

- Numéro de modèle
- Numéro de série
- Date d'achat
- Nom du revendeur où vous avez fait l'achat

Décrivez clairement le problème. Si vous ne pouvez pas obtenir les coordonnées d'un centre de réparation agréé le plus proche ou si vos problèmes persistent, contactez la Viking Range, LLC au 1-888-845-4641 ou écrivez à :

VIKING RANGE, LLC  
PREFERRED SERVICE  
111 Front Street  
Greenwood, Mississippi 38930 États-Unis

Notez les informations indiquées ci-dessous. Vous en aurez besoin pour tout service après-vente nécessaire. Le numéro de série et le numéro de modèle de votre réfrigérateur se situe sur la paroi supérieure, derrière l'éclairage :

N° de modèle \_\_\_\_\_ N° de série \_\_\_\_\_

Date d'achat \_\_\_\_\_ Date d'installation \_\_\_\_\_

Nom du revendeur \_\_\_\_\_

Adresse \_\_\_\_\_

\_\_\_\_\_

\_\_\_\_\_

Si le dépannage exige l'installation de pièces, utilisez uniquement des pièces agréées pour être sûr d'être couvert dans le cadre de la garantie.

Conservez ce manuel à titre de référence ultérieure.

# Garantie

## RÉFRIGÉRATEUR À PORTES FRANÇAISES/CONGÉLATEUR EN BAS - GARANTIE GARANTIE COMPLÈTE D'UN AN

Les réfrigérateurs/congélateurs verticaux/juxtaposés/réfrigérateurs seulement ou congélateurs seulement encastres et tous leurs composants, sauf indication contraire ci-dessous\*†, sont garantis contre tout défaut de matériel ou vice de fabrication lors d'une utilisation normale au domicile d'un particulier pendant une période d'un (1) an à partir de la date d'achat chez le revendeur. Viking Range, LLC, le garant, accepte de réparer ou remplacer, à son choix, toute pièce défectueuse ou défectueuse pendant la période de garantie.

\***GARANTIE COSMÉTIQUE COMPLÈTE DE QUATRE-VINGT-DIX (90) JOURS** : Le produit est garanti comme étant dépourvu de défauts cosmétiques de matériaux ou de fabrication (notamment rayures sur l'inox, taches sur la peinture/porcelaine, etc.) pendant une période de quatre-vingt-dix (90) jours à partir de la date de l'achat initial chez le détaillant ou de la date de fermeture pour travaux, selon la plus longue des deux périodes. Tout défaut devra être signalé au revendeur dans les quatre-vingt-dix (90) jours de la date d'achat initiale chez le revendeur. Viking Range, LLC utilise des procédés et des matériaux de haute qualité pour produire toutes les finitions couleur. Toutefois, de légers écarts de couleur pourront être remarqués en raison des différences inhérentes aux composants peints et en porcelaine, de même qu'aux différences d'éclairage en cuisine, d'emplacement des produits et d'autres facteurs. Par conséquent, cette garantie ne s'applique pas aux variations de couleur imputables à de tels facteurs.

†**GARANTIE DE QUATRE-VINGT-DIX (90) JOURS POUR APPLICATIONS « RÉSIDENIELLE PLUS »** : Cette garantie complète concerne les applications où l'utilisation du produit dépasse le cadre d'une utilisation résidentielle normale, mais où la période de garantie pour les produits utilisés dans de telles applications est de quatre-vingt-dix (90) jours. Citons entre autres applications couvertes par cette garantie les gîtes du passant, les casernes de pompiers, les clubs privés, les églises, les yachts, etc. Dans le cadre de cette garantie « Résidentielle Plus », le produit, ses composants et ses accessoires sont garantis comme étant dépourvus de matériaux défectueux ou vice de fabrication pendant une période de quatre-vingt-dix (90) jours à partir de la date de l'achat initial chez le revendeur. Cette garantie exclut l'utilisation du produit dans tous les sites commerciaux tels que les restaurants, les libres-services et les services de restauration d'entreprise.

### GARANTIE COMPLÈTE DE SIX ANS SUR LES COMPOSANTS DE RÉFRIGÉRATION ÉTANCHES INDIQUÉS

Tout composant du circuit frigorifique fermé, comme indiqué ci-dessous, est garanti contre tout défaut de matériel ou vice de fabrication lors d'une utilisation normale à domicile au cours de la 4e à la 6e année, à partir de la date d'achat initial chez le revendeur. Viking Range, LLC, le garant, accepte de réparer ou remplacer, à son choix, toute pièce défectueuse ou défectueuse pendant la période de garantie.

Composants du circuit frigorifique fermé : compresseur, évaporateur, condenseur, tube de raccordement, déshydratateur-filtre

### GARANTIE LIMITÉE DE DOUZE ANS SUR LES COMPOSANTS DE RÉFRIGÉRATION ÉTANCHES INDIQUÉS

Tout composant du circuit frigorifique fermé, comme indiqué plus haut, qui tombe en panne en raison de matériels défectueux ou de vices de fabrication lors d'une utilisation normale au domicile d'un particulier durant la septième année jusqu'à la douzième année inclusivement, à partir de la date d'achat initial sera réparé ou remplacé, gratuitement pour ce qui est de la pièce elle-même, le propriétaire prenant en charge tous les autres coûts, notamment la main-d'œuvre.

### TERMES ET CONDITIONS

Cette garantie est donnée à l'acheteur initial du produit garanti en ceci et à chaque propriétaire cessionnaire du produit durant la période de garantie, et elle s'applique aux produits achetés et situés aux États-Unis et au Canada. Les produits devront être achetés dans le pays où le service après-vente est requis. Si le produit ou un de ses composants présente un défaut ou un dysfonctionnement pendant la période de garantie complète, après un nombre raisonnable de tentatives par le garant pour remédier au défaut ou dysfonctionnement, le propriétaire aura droit à un remboursement ou à un remplacement du produit ou de ses composants. Le remplacement d'un composant inclut son installation gratuite, sauf indication contraire dans la garantie limitée. Dans le cadre de cette garantie, la réparation devra être effectuée par un représentant ou un centre de réparation agréé Viking Range, LLC. La réparation sera effectuée aux heures normales d'ouverture et les heures supplémentaires ou tarifs majorés pour la main-d'œuvre ne seront pas pris en charge par cette garantie.

Le propriétaire sera responsable d'une installation correcte, d'une maintenance raisonnable et nécessaire, de la communication d'un justificatif d'achat sur demande et de l'accessibilité de l'appareil pour maintenance. Le renvoi de la carte d'enregistrement du propriétaire n'est pas une condition de couverture sous garantie. Vous devrez toutefois renvoyer la carte d'enregistrement du propriétaire pour permettre à la Viking Range, LLC de prendre contact avec vous au sujet de problèmes de sécurité éventuels pouvant vous concerner.

Cette garantie vous donne des droits légaux spécifiques et vous pourrez également avoir d'autres droits, variables d'une juridiction à l'autre.

**CE QUI N'EST PAS COUVERT PAR CETTE GARANTIE** : Cette garantie ne s'appliquera pas aux dommages résultant d'une utilisation abusive, d'un manque d'entretien raisonnable et nécessaire, d'un accident, d'une livraison, d'un acte de négligence, d'une catastrophe naturelle, d'une coupure de courant pour une raison quelconque, d'une altération, d'une utilisation extérieure, d'une installation ou d'une utilisation impropre, ou d'une réparation ou maintenance dont l'auteur n'est pas un représentant ou un centre de réparation agréé Viking Range, LLC. Cette garantie ne s'applique pas à une utilisation commerciale.

### LIMITATION DES RECOURS ET DURÉE DE GARANTIE TACITE

**LE SEUL RECOURS EXCLUSIF DU PROPRIÉTAIRE POUR UNE RÉCLAMATION QUELCONQUE CONCERNANT CE PRODUIT SE RÉSUME AUX RECOURS DÉFINIS PLUS HAUT. VIKING RANGE, LLC N'EST PAS RESPONSABLE DE DOMMAGES INDIRECTS OU ACCESSOIRES, Y COMPRIS MAIS SANS S'Y LIMITER LA PERTE D'ALIMENTS OU DE MÉDICAMENTS CAUSÉE PAR LA PANNE DU PRODUIT, UNE VIOLATION DE LA GARANTIE, UNE VIOLATION DU CONTRAT OU AUTRE.** Certaines juridictions n'autorisant PAS l'exclusion ou la limitation des dommages indirects ou accessoires, la limitation ou les exclusions ci-dessus pourraient ne pas s'appliquer à votre cas. Toute garantie tacite de qualité commerciale ou d'adaptation à un but particulier applicable à ce produit est limitée à la période de couverture des garanties limitées écrites expresses applicables définies plus haut. Certaines provinces n'autorisant pas les limitations de durée de garantie, il est possible que la limitation ci-dessus ne vous concerne pas.

### RÉPARATION SOUS GARANTIE

Pour obtenir une réparation sous garantie, contactez un centre de réparation Viking Range, LLC agréé ou la Viking Range, LLC, 111 Front Street, Greenwood, Mississippi 38930, (888) 845-4641. Fournissez les numéros de modèle et de série et la date d'achat initial ou la date de fin de la nouvelle construction. Pour obtenir le nom du centre de réparation agréé Viking Range, LLC le plus proche, appelez la Viking Range, LLC. **IMPORTANT** : Conservez le justificatif d'achat initial qui permettra d'établir la période de garantie.

Caractéristiques techniques sujettes à modification sans préavis.