



## Manuel d'utilisation et d'entretien



**Tout réfrigérateur/congélateur encastré  
professionnel/à panneau personnalisé**



Viking Range, LLC

111 Front Street

Greenwood, Mississippi 38930 É.-U.

(662) 455-1200

Pour des informations de produit,  
appeler au 1-888-(845-4641),  
ou visiter notre site Web à  
[brigade.ca](http://brigade.ca)

## Félicitations

Félicitations et bienvenue dans le monde distingué des propriétaires Brigade. Nous espérons que vous allez aimer et apprécier le soin et l'attention que nous avons apportée à chaque détail de votre nouveau appareil ultra moderne.

Votre appareil est conçu pour vous offrir des années de service fiable. Ce manuel d'utilisation et d'entretien vous fournira les informations nécessaires pour vous familiariser avec le fonctionnement et l'entretien de votre appareil.

Votre entière satisfaction est notre objectif ultime. Si vous avez des questions ou des commentaires à propos de ce produit, veuillez contacter le distributeur qui vous a vendu le produit, ou contactez notre centre d'assistance à la clientèle au 1-888-845-4641.

Nous apprécions votre choix d'acquérir un appareil Brigade et nous espérons que vous reviendrez vers nous pour vos autres besoins d'appareils ménagers principaux.

Pour plus d'informations sur la gamme complète et toujours plus large de produits, contactez votre distributeur ou visitez-nous en ligne sur [brigade.ca](http://brigade.ca).

## Avertissements

### **AVERTISSEMENT**

Pour réduire le risque d'incendie, de décharge électrique ou de blessures lors de l'utilisation de votre appareil, suivre les conseils suivants :

- Lire toutes les instructions avant d'utiliser l'appareil.
- Ne jamais permettre aux enfants de faire fonctionner, de jouer avec, ou de ramper à l'intérieur de l'unité.
- Ne jamais nettoyer les pièces de l'unité avec des fluides inflammables. Les émanations peuvent provoquer un risque d'incendie ou d'explosion.
- Toujours mettre le commutateur d'alimentation (situé derrière la grille d'air sur la partie supérieure droite) à la position d'arrêt (OFF) avant d'essayer de changer les ampoules, nettoyer ou réparer l'appareil.

#### POUR VOTRE SÉCURITÉ

NE PAS ENTREPOSER OU UTILISER D'ESSENCE OU D'AUTRES LIQUIDES ET VAPEURS INFLAMMABLES PRÈS DE CET APPAREIL OU DE TOUT AUTRE APPAREIL. LES ÉMANATIONS PEUVENT PROVOQUER UN RISQUE D'INCENDIE OU D'EXPLOSION.

### **AVERTISSEMENT**

#### RISQUE DE DÉCHARGE ÉLECTRIQUE

Branchez sur une prise à 3 broches mises à la terre. Si vous avez une prise murale à 2 broches, contactez un électricien qualifié.

Ne retirez pas la broche de mise à la terre.

L'appareil doit être mis à la terre à tout moment.

N'utilisez pas d'adaptateur.

N'utilisez pas de rallonge.

Le non-respect de ces consignes peut provoquer la mort, un incendie ou un décharge électrique.



**Votre sécurité est importante pour nous.** Ce manuel d'utilisation et d'entretien contient des symboles et des déclarations de sécurité. Veuillez accorder une attention particulière à ces symboles et suivre les instructions données.



Ce symbole vous avertit des dangers tels que des incendies, des chocs électriques ou d'autres blessures.

# Avertissements

## **⚠ AVERTISSEMENT**

Pour éviter toute décharge électrique pouvant causer des blessures graves ou la mort, tournez le sectionneur de tension sur OFF (arrêt) avant de procéder au nettoyage. Après le nettoyage, retournez le sectionneur de tension sur la position ON (marche).

## **⚠ AVERTISSEMENT**

**RISQUE DE DÉCHARGE ÉLECTRIQUE**  
Débranchez l'alimentation ou tournez le sectionneur de tension sur OFF (arrêt) avant d'enlever la grille supérieure. Le non-respect de cette consigne peut entraîner la mort ou une décharge électrique.

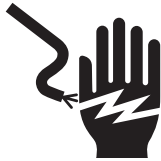

## **⚠ AVERTISSEMENT**

**RISQUE DE BRÛLURE**  
Ne touchez pas les serpentins réfrigérants près du bac de décongélation. Le non-respect de ces consignes peut entraîner des brûlures.



## **⚠ DANGER**

**RISQUE DE PIÉGEAGE D'ENFANT**  
Avant de jeter votre ancien réfrigérateur ou congélateur :

- Retirer les portes.
- Laisser les tablettes en place afin que les enfants ne puissent pas facilement grimper à l'intérieur.

**IMPORTANT** : Les piégeages et suffocation des enfants ne sont des problèmes du passé. Les réfrigérateurs à la ferraille ou abandonnés sont toujours dangereux même s'ils ne le sont que pour « quelques jours. »

# Table des matières

## Démarrage

Consignes de sécurité importantes	6
Mise au rebut appropriée (de l'ancien réfrigérateur)	6
Caractéristiques	7

## Commandes du produit

Réglages et fonctions	10
-----------------------	----

## Fonctionnement

Tout réfrigérateur	14
Tout congélateur	18
Machine à glaçons automatique	19
Guide d'entreposage des aliments	21

## Entretien du produit

Nettoyage et entretien	23
Dépannage	28
Informations sur l'entretien	31
Garantie	32

## Consignes de sécurité importantes

- Installez et mettez à niveau votre appareil sur un plancher qui tiendra son poids, plus le poids des aliments (environ 1 200 livres [540 kg]) et dans un espace convenable pour ses dimensions et son utilisation.
- N'installez pas près d'une source de chaleur, ni dans un endroit où la température ambiante baissera au-dessous de 60° F (16° C).
- N'installez pas l'appareil à l'extérieur et ne l'exposez pas aux intempéries.
- Branchez votre appareil uniquement à une prise de courant appropriée, avec une alimentation et une mise à la terre correcte. (Voir la section Spécifications électriques des Instructions d'installation).
- Utilisez cet appareil uniquement aux fins indiquées dans ce manuel.
- Entretenez correctement l'appareil.
- Assurez-vous que l'appareil n'est pas utilisé par quiconque qui ne serait pas en mesure de le faire fonctionner correctement.

## Élimination correcte

(de l'ancien appareil)

### IMPORTANT :

Maintenant que vous avez un nouvel appareil, il est extrêmement important que vous vous débarrassiez de votre ancien appareil de façon à minimiser la possibilité que des enfants puissent le trouver. Il y a eu de nombreux cas au cours des dernières années où des enfants rampaient à l'intérieur des réfrigérateurs à la ferraille et abandonnés, et se retrouvaient coincés ou s'étouffaient.

Contactez votre service municipal d'élimination des déchets pour trouver la meilleure façon et la plus sûre de vous débarrasser de votre ancien appareil.

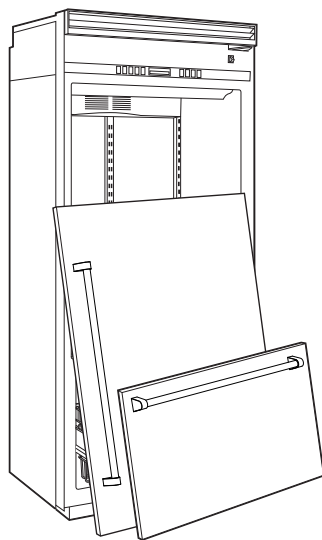

## ⚠ DANGER

### RISQUE DE PIÉGEAGE D'ENFANT

Avant de jeter votre ancien réfrigérateur ou congélateur :

- Retirer les portes.
- Laisser les tablettes en place afin que les enfants ne puissent pas facilement grimper à l'intérieur.

## Caractéristiques générales

- **Système de gestion de la température ProChill™**  
Son compresseur DC Overdrive™ à vitesse variable est le plus silencieux et le plus avancé sur le plan technologique. Les commandes électroniques avec affichage numérique de la température, maintiennent les températures et le système d'aération multicanaux avec l'évaporateur Odor Eliminator™ évacuent les odeurs et l'excès d'humidité.
- **Purificateur d'air à ions Plasmacluster™\* (Tout réfrigérateur)**  
Le purificateur d'air à ions Plasmacluster™ utilise des ions pour éliminer les bactéries aéroportées et les spores de moisissures, supprimer les odeurs et améliorer la conservation des aliments. Grâce à la technologie unique, le Plasmacluster™ continuera à garder le réfrigérateur sans bactéries et moisissures sans jamais avoir à être remplacé.
- **Tiroir Adjustable Cold Zone™ (Tout réfrigérateur)**  
Grâce au contrôle de température séparé, le tiroir Adjustable Cold Zone™ peut être réglé pour le stockage à long terme des légumes ou de la viande fraîche.
- **Tiroirs Adjustable Humidity Zone™ (Tout réfrigérateur)**  
Grâce au contrôle d'humidité réglable, les tiroirs Adjustable Humidity Zone™ peuvent être réglés sur la valeur élevée pour les légumes à feuilles ou la valeur basse pour les fruits et légumes à peau.
- **Condenseur Super Clog-Resistant™**  
La conception de la broche et du tube du serpentin réfrigérant empêche la poussière et les autres particules en suspension d'obstruer le condenseur. En fonctionnement normal, le condenseur ne nécessite pas d'entretien.
- **Conception Tru-Flush™**  
Permet de conserver les aliments facilement accessibles à l'arrière et permet au réfrigérateur de s'insérer dans une découpe de 24 po (61 cm) de profondeur (modèles Professional encastrés et à panneaux personnalisés).

\*Plasmacluster est une marque de commerce de Sharp Corporation.

## Caractéristiques (tout réfrigérateur encastré)

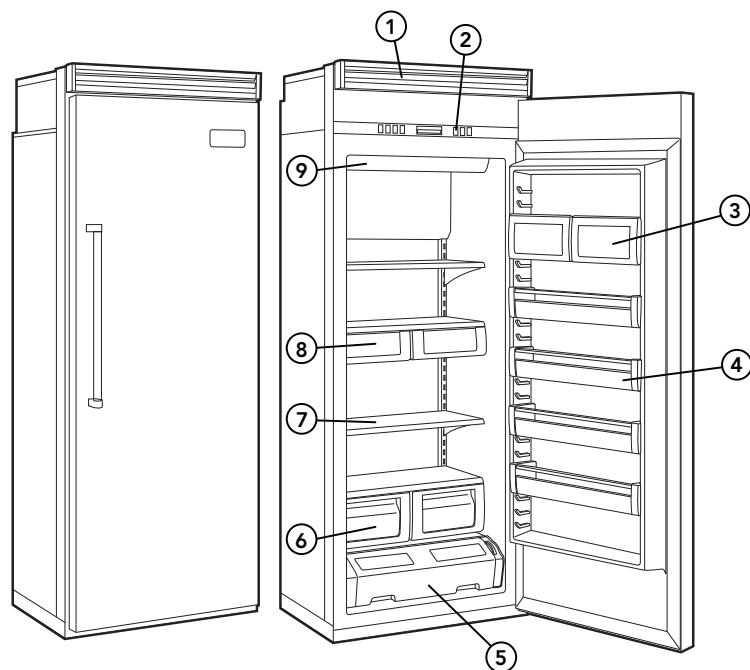

### Modèle de 30 po (76,2 cm) illustré

1. Compresseur DC Overdrive™ à vitesse variable et condenseur Super Clog-Resistant™
2. Commandes électroniques avec affichage numérique de la température
3. Compartiments pour produits laitiers (2)
4. Balconnets réglables (en attente de brevet) Modèles de 30 po (76,2 cm) de largeur– Pleine largeur (4) Modèle de 36 po (91,4 cm) de largeur– Demi-largeur (2) Pleine largeur (3)
5. Tiroir Adjustable Cold Zone™
6. Tiroirs Adjustable Humidity Zone™ (2)
7. Clayettes anti-déversement -2 clayettes anti-déversement Plus pleine largeur avec nanotechnologie -2 clayettes anti-déversement pleine largeur
8. Tiroirs à compartiments de charcuterie (2)
9. Lumières DEL

## Caractéristiques (tout congélateur encastré)

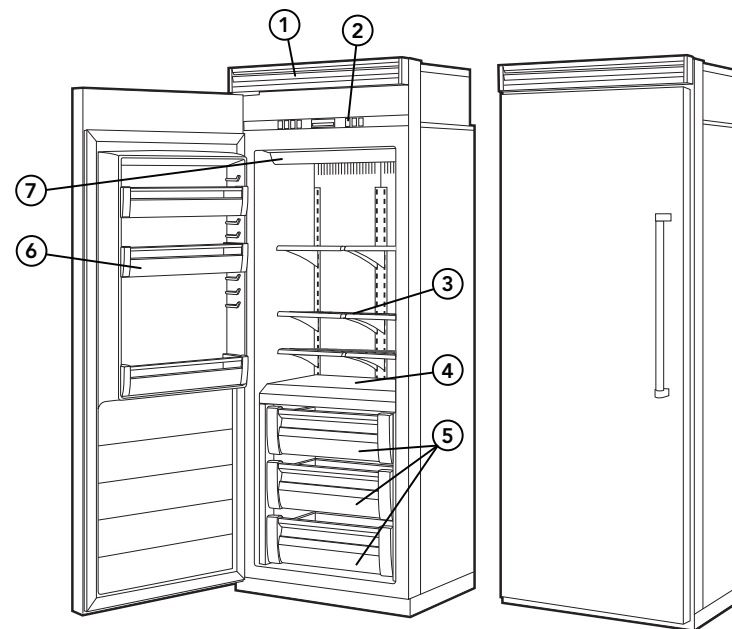

### Modèle de 30 po (76,2 cm) illustré

1. Compresseur DC Overdrive™ à vitesse variable et condenseur Super Clog-Resistant™
2. Commandes électroniques avec affichage numérique de la température
3. Grilles métalliques (6)
4. Tablette de congélateur non réglable (1)
5. Système de stockage modulaire breveté
  - Tiroir à glaçons coulissant avec 2 bacs à glaçons
  - Paniers de congélateur coulissants (2)
6. Balconnets réglables (en attente de brevet) Modèles de 30 po (76,2 cm) de largeur– Bacs pleine largeur (3) Modèle de 36 po (91,4 cm) de largeur– Bac pleine largeur (1) Bacs demi-largeur (4)
7. Lumières DEL

# Paramètres et fonctions

Pour que votre nouvel appareil fonctionne correctement, il est important que vous compreniez ses diverses fonctions et commandes et la façon de les utiliser.

## Interrupteur marche/arrêt (sectionneur de tension)

L'interrupteur marche/arrêt est situé derrière la grille supérieure. Il est utilisé pour couper l'alimentation lors du nettoyage. Votre appareil arrive de l'usine avec l'interrupteur en position de marche.

Pour mettre hors tension, retirez la lame de la grille centrale. Mettez l'interrupteur marche/arrêt en position off (arrêt).

Pour mettre sous tension, mettez l'interrupteur marche/arrêt en position on (marche). Remettez la lame de la grille centrale.

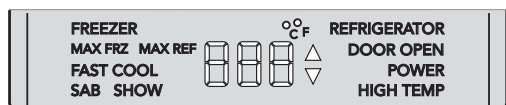
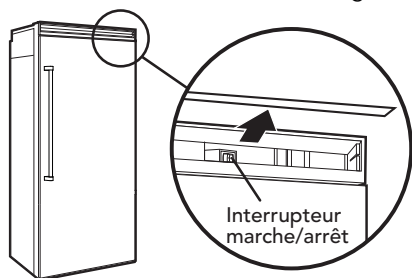

**IMPORTANT :** Assurez-vous que l'interrupteur marche/arrêt est en position on (marche) après le nettoyage.

## Activation du mode Showroom (salle d'exposition)

Le mode Showroom (salle d'exposition) permet aux commandes électroniques et aux lumières intérieures de fonctionner indépendamment du système de réfrigération.

Pour accéder au mode Showroom (salle d'exposition) : Appuyez sur la touche « ACTIVATE CONTROLS » (activer commandes) et maintenez-la enfoncée. Tout en maintenant, appuyez sur les touches « HIGHER » (plus haut) et « ALARM OFF » (désactiver alarme) en même temps et maintenez-les enfoncées pendant 3 secondes. Trois bips se font entendre et SHOW sera allumé. Le mode Showroom (salle d'exposition) est accédé.

Pour quitter le mode Showroom (salle d'exposition) : appuyez sur la touche « ACTIVATE CONTROLS » (activer commandes) et maintenez-la enfoncée. Tout en maintenant, appuyez sur les touches « HIGHER » (plus haut) et « ALARM OFF » (désactiver alarme) en même temps et maintenez-les enfoncées. Trois bips se font entendre et le contrôle reviendra à l'opération et l'affichage normal.

# Paramètres et fonctions

## Réglages de température électroniques

Les commandes électroniques sont situées derrière la porte au-dessus de l'intérieur du bâti. Pour activer le panneau de commande électronique, appuyez sur la touche « ACTIVATE CONTROLS » (activer commandes). Les autres touches, sauf la touche « ALARM OFF » (désactiver alarme), resteront inactives jusqu'à ce que la touche « ACTIVATE CONTROLS » (activer commandes) soit enfoncée. Une fois activée, la touche reste programmable pendant au moins dix minutes.

Lorsque vous branchez votre nouvel appareil pour la première fois, vous verrez que le réglage d'usine du réfrigérateur est 38 °F et le réglage d'usine du congélateur est 0° F. Attendez 24 heures après le branchement pour atteindre ce réglage. Après 24 heures, vous pouvez ajuster les réglages comme vous le souhaitez.

Pour changer de °F à °C, appuyez sur la touche « ACTIVATE CONTROLS » (activer commandes), puis appuyez sur « ALARM OFF » (désactiver alarme) et maintenez-la enfoncée pendant 3 secondes. Pour revenir, suivez les mêmes étapes.

Pour régler la température du réfrigérateur ou du congélateur, il suffit d'appuyer sur la touche « ACTIVATE CONTROLS » (activer commandes), puis sur la touche « REF TEMP » (température du réfrigérateur) ou sur la touche « FRZ TEMP » (température du congélateur). Appuyez sur les touches « HIGHER » (plus haut) ou « LOWER » (plus bas) pour régler la température d'un degré à la fois.

**REMARQUE :** Attendez 24 heures pour que la température atteigne le réglage désiré après tout changement de la température de consigne.

## Tonalité d'entrée

Le ton d'entrée est le « bip » que vous entendrez lorsque vous appuyez sur la touche de commande. Vous pouvez désactiver la tonalité d'entrée en appuyant sur la touche « ACTIVATE CONTROLS » (activer commandes) et en la maintenant enfoncée pendant 3 à 5 secondes. Vous entendrez trois bips courts pour vous faire savoir que la tonalité d'entrée a été désactivée.

Pour activer la tonalité d'entrée, il suffit d'appuyer sur la touche « ACTIVATE CONTROLS » (activer commandes) et la maintenir enfoncée pendant 3 à 5 secondes.

## Fast Cool (refroidissement rapide) (Tout réfrigérateur)

Fast Cool (refroidissement rapide) fait fonctionner le compresseur à vitesse élevée pendant 2 heures pour refroidir le réfrigérateur le plus rapidement possible. Après 2 heures, le réfrigérateur retourne au réglage précédent.

Pour activer le refroidissement rapide, appuyez sur la touche « ACTIVATE CONTROLS » (activer commandes), puis sur la touche « FAST COOL » (refroidissement rapide). Le voyant de refroidissement rapide s'allumera.

## Mode réfrigérateur max (tout réfrigérateur)

Le mode réfrigérateur max règle la température du réfrigérateur à la température la plus froide pendant 4 heures, à la fin desquelles la température du réfrigérateur retourne automatiquement à sa

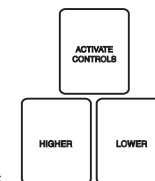

## Paramètres et fonctions



valeur précédente. Pour activer le mode réfrigérateur max, il suffit d'appuyer sur la touche « ACTIVATE CONTROLS » (activer commandes), puis sur la touche « MAX REF » (réfrigérateur max). Le voyant « MAX REF » (réfrigérateur max) s'allume pour vous indiquer que vous avez activé le mode réfrigérateur max.

Pour désactiver le mode réfrigérateur max avant la fin du cycle de quatre heures, appuyez sur la touche « ACTIVATE CONTROLS » (activer commandes), puis sur la touche « MAX REF » (réfrigérateur max).



### Mode congélateur max (Tout congélateur)

Le mode congélateur max règle la température du congélateur à la température la plus froide pendant 6 heures, à la fin desquelles la température du congélateur retourne automatiquement à sa valeur précédente.

Pour activer le mode congélateur max, il suffit d'appuyer sur la touche « ACTIVATE CONTROLS » (activer commandes), puis sur la touche « MAX FRZ » (congélateur max). Le voyant « MAX FRZ » (congélateur max) s'allume pour vous indiquer que vous avez activé le mode congélateur max.

Pour désactiver le mode congélateur max avant la fin du cycle de 24 heures, il suffit d'appuyer sur la touche « ACTIVATE CONTROLS » (activer commandes), puis sur la touche « MAX FRZ » (congélateur max).

### Alarme de porte ouverte



L'alarme de porte ouverte retentit et le voyant « DOOR OPEN » (porte ouverte) clignote si une porte est laissée ouverte pendant plus de trois minutes.

Pour désactiver l'alarme de porte ouverte, appuyez sur la touche « ALARM OFF » (désactiver alarme) ou fermez la porte ouverte.

### Alarme de température élevée



L'alarme de température élevée retentit et le voyant « HIGH TEMP » (température élevée) s'allume si la température du réfrigérateur ou du congélateur est trop élevée pendant deux heures. Un voyant clignotant indique quelle partie de l'appareil est touchée. L'alarme cesse de retentir lorsque la température est ramenée à un bon réglage.

Pour désactiver l'alarme de température élevée, appuyez sur la touche « ALARM OFF » (désactiver alarme).

### Alarme de panne d'alimentation

Aucune alarme ne retentit, cependant, le voyant « POWER » (alimentation) clignote indiquant une perte de puissance. Appuyez sur la touche « ALARM OFF » (désactiver alarme) pour désactiver.

## Paramètres et fonctions

### Alarme de capteur de température

L'alarme de capteur de température est une fonction spéciale qui détecte électroniquement les problèmes du capteur de température. L'alarme de capteur de température retentit et l'écran affiche « oPn » ou « Shr ». L'alarme peut être désactivée en appuyant sur la touche « ALARM OFF » (désactiver alarme) sur le panneau de commande de votre réfrigérateur. **Si l'affichage ne retourne pas à la température, contactez immédiatement un technicien agréé.**

### Afficher la

Pour activer l'affichage de la température, appuyez sur la touche « ACTIVATE CONTROLS » (activer commandes).

Pour désactiver l'affichage de la température, appuyez sur la touche « ACTIVATE CONTROLS » (activer commandes), puis sur la touche « DISPLAY OFF » (désactiver affichage).

### Mode Sabbat

Le mode Sabbat est utilisé pour désactiver l'éclairage intérieur et les alarmes pour l'observance du Sabbat.

Avant que le mode Sabbat soit activé, le bras balle de la machine à glaçons (modèles tout congélateur) doit être soulevé jusqu'à ce qu'il s'enclenche. Cela coupe l'alimentation de la machine à glaçons.

Pour accéder au mode Sabbat, appuyez sur la touche « ACTIVATE CONTROLS » (activer commandes) pour activer le panneau de commande. Ensuite, appuyez simultanément sur les touches « ACTIVATE CONTROLS » (activer commandes) et « DISPLAY OFF » (désactiver affichage) pendant 3 secondes. Il émet trois bips et le voyant « SAB » s'allume afin que vous sachiez que vous avez activé le mode Sabbat.

Lorsque votre appareil est en mode Sabbat, l'éclairage intérieur, l'affichage (sauf le voyant « SAB », l'indicateur de température et l'indicateur de compartiment) et les alarmes sont désactivés.

Si votre appareil perd de la puissance en mode Sabbat, il reviendra au mode Sabbat lorsque l'alimentation est rétablie.

Pour quitter le mode Sabbat, appuyez sur la touche « ACTIVATE CONTROLS » (activer commandes). Ensuite, appuyez simultanément sur les touches « ACTIVATE CONTROLS » (activer commandes) et « DISPLAY OFF » (désactiver affichage) pendant 3 secondes. Puis, vous entendrez trois bips vous faisant savoir que vous avez désactivé le mode Sabbat.

Une fois que votre appareil a quitté le mode Sabbat, le bras balle de la machine à glaçons (modèles tout congélateur) doit être poussé vers le bas jusqu'à ce qu'il ne soit plus dans la détente. Cela permettra de restaurer l'alimentation de la machine à glaçons.

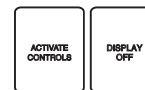

## Tout réfrigérateur

### Clayettes anti-goutte Plus avec nanotechnologie

Certains modèles de réfrigérateur comprennent des clayettes anti-goutte Plus. Ces clayettes anti-goutte contiennent des liquides sans extrémités surélevées pour augmenter la capacité de la clayette.

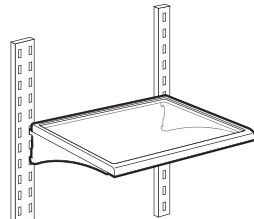

### Clayettes anti-déversement standard

Les clayettes anti-goutte sont construites en polypropylène moulé autour du verre et de la traverse métallique. Grâce à cette conception, les clayettes sont entièrement enfermées et les liquides ne peuvent pas couler sous le verre. Cela permet de repérer les gouttes et facilite le nettoyage.

**REMARQUE :** Les aliments et la boisson posés sur la clayette la plus élevée sous l'ouverture d'aération peuvent se congeler.

### Ajustement de la clayette

Vous pouvez ajuster les clayettes pour qu'elles conviennent à la façon dont vous utilisez votre réfrigérateur. Pour retirer les clayettes, inclinez l'avant de la clayette vers le haut pour relâcher les crochets de support de la clayette, puis tirez la clayette tout droit pour la sortir.

Pour réinstaller les clayettes, guidez les crochets arrière de la clayette dans les fentes des supports de la clayette. Puis inclinez l'avant de la clayette vers le haut jusqu'à ce que les crochets descendent dans les fentes et abaissez l'avant de la clayette pour qu'elle soit dans une position plane.

### ⚠ MISE EN GARDE

Pour éviter des blessures et des dommages matériels, assurez-vous que la tablette est bien installée en y posant des objets.

### ⚠ MISE EN GARDE

Pour éviter des blessures et des dommages matériels, manipulez avec soin les tablettes en verre trempé. Les tablettes peuvent se casser soudainement si elles sont ébréchées, éraflées ou exposées à des changements de température soudains.

## Tout réfrigérateur

### Réglage des casiers de porte

Les casiers de porte de votre appareil accueillent des bouteilles de deux litres et peuvent être placés dans n'importe quelle position sur la porte du réfrigérateur. Pour retirer un casier, il suffit de le saisir, le soulever, puis le retirer.

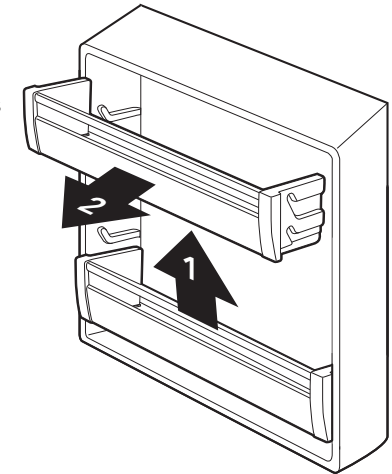

Pour réinstaller le casier, placez-le sur les glissières de la porte, puis poussez le casier pour le verrouiller en place.

### Compartiments pour produits laitiers

Les portes des compartiments pour produits laitiers sont entourées par des joints pour une meilleure étanchéité. Cela permet aux aliments à rester frais beaucoup plus longtemps. Les compartiments pour produits laitiers peuvent être ajustés pour répondre à vos besoins de stockage.

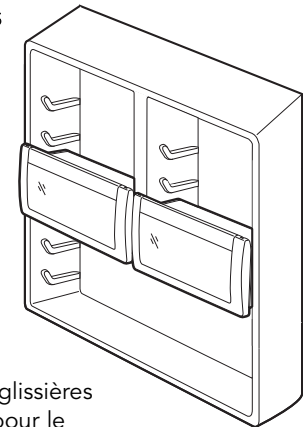

Pour retirer les compartiments pour produits laitiers, il suffit de saisir, soulever, puis tirer. Pour réinstaller, positionnez le compartiment pour produits laitiers sur les glissières dans la porte et poussez le compartiment pour le verrouiller en place.

# Tout réfrigérateur

## Tiroirs Adjustable Humidity Zone™

Le contrôle de l'humidité de vos tiroirs à denrées vous donne la possibilité de changer la quantité d'humidité ou l'humidité dans un tiroir.

Le contrôle de l'humidité est situé en dessous de la garniture avant. Faites glisser le commutateur vers un réglage plus élevé pour le stockage des légumes à feuilles, comme la laitue, les épinards ou le chou. Faites glisser le commutateur vers un réglage inférieur pour ranger les fruits et légumes à peau, comme les pommes, le maïs ou les tomates. Voir « Guide d'entreposage des aliments » (pg. 30) pour plus d'informations sur l'entreposage correct des aliments.

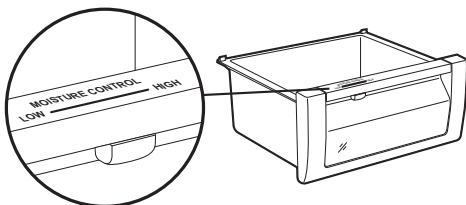

Pour retirer le tiroir, sortez-le jusqu'à la butée. Puis, de chaque côté du tiroir, repérez le niveleur noir sur les glissières et soulevez jusqu'à ce que le tiroir se désengage des glissières. Tirez le tiroir pour le sortir de la voie. Pour réinstaller le tiroir, étendez les glissières jusqu'à la butée. Ensuite, placez le tiroir sur les glissières et repoussez-le jusqu'à ce que le tiroir engage le crochet. Abaissez la partie avant du tiroir, saisissez les glissières/le tiroir et pressez légèrement jusqu'à ce que le tiroir s'enclenche sur les glissières. Ensuite, faites glisser le tiroir jusqu'à ce qu'il s'arrête.

## Bac à œufs

Le bac à œufs de votre réfrigérateur a trois pièces : le couvercle, le porte-œufs et le bac. Le bac à œufs peut contenir jusqu'à deux douzaines d'œufs.

Pour tenir une douzaine d'œufs, placez douze œufs dans le support d'œufs. Ensuite, placez le support d'œufs dans le bac et couvrez-le avec le couvercle.

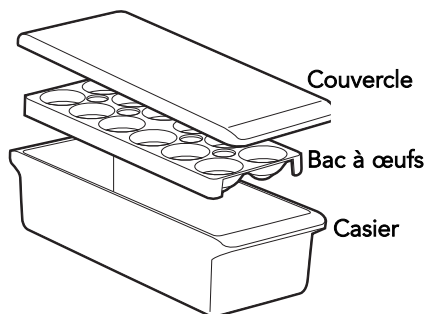

Avec deux douzaines d'œufs, placez vingt-quatre œufs en vrac dans le bac et couvrez-le avec le couvercle. Utilisez le support pour transporter les œufs entre le bac et votre surface de cuisson.

Lorsque le bac à œufs est enlevé, le bac accueillera des articles tels qu'une boîte à œufs standard, de la glace, etc.

# Tout réfrigérateur

## Tiroir Adjustable Cold Zone™

Votre nouveau réfrigérateur dispose d'un tiroir Adjustable Cold Zone™. L'air de congélation est contenu par des joints dans la gaine d'air au-dessus du tiroir. Cette zone conserve les aliments 3° à 5° plus froids que la température moyenne du réfrigérateur.

La commande température se trouve à la droite du tiroir. La commande permet de régler la quantité d'air de congélation circulant dans cette zone. Pour la température normale du réfrigérateur pour le stockage des fruits et légumes à peau comme les pommes, le maïs ou les tomates, faites glisser la commande vers le bas. Pour des températures plus froides, faites glisser la commande vers le haut. La position la plus élevée est parfaite pour ranger la viande ou refroidir les boissons.

Le tiroir de votre réfrigérateur glisse vers l'avant sur une glissière intérieure et extérieure et le couvercle se soulève pour faciliter l'accès. Cette particularité permet de tenir des plateaux de viandes extra larges, des bouteilles de vin, etc. Le couvercle peut également être retiré pour de grands articles tels que les gâteaux à plusieurs niveaux et les arrangements floraux. Pour ouvrir le tiroir, il suffit de saisir la poignée moulée et la tirer vers l'avant.

Pour retirer le tiroir, sortez-le jusqu'à la butée. Retirez le couvercle en le soulevant pour libérer les crochets, puis en tirant. Retirez le tiroir en soulevant légèrement et en tirant vers l'extérieur.

Pour réinstaller, positionnez les roulettes du tiroir galets derrière les roulettes de la glissière. Poussez le tiroir vers le haut et sur la glissière. Faites glisser légèrement le tiroir vers l'arrière. Réinstallez le couvercle en y insérant les crochets dans le tiroir et en posant la partie arrière et la façade. Faites glisser le tiroir jusqu'à ce qu'il s'arrête.

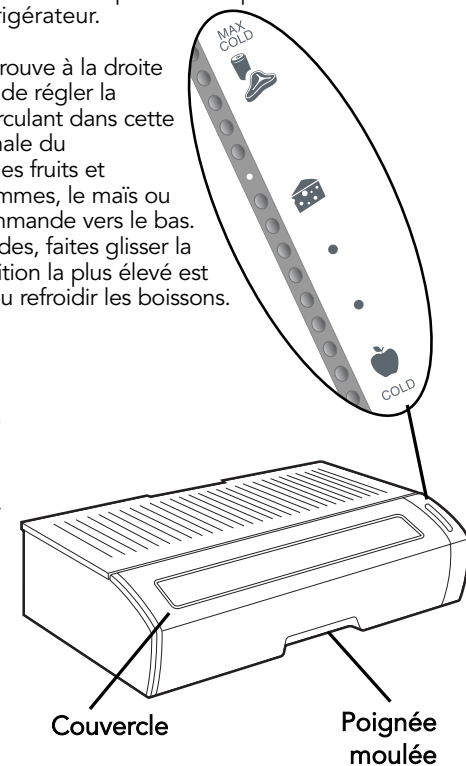

## Tout congélateur

### Réglage des casiers de porte

Les casiers de porte de votre appareil accueillent des bouteilles de deux litres et peuvent être placés dans n'importe quelle position sur la porte. Pour retirer un casier, il suffit de le saisir, le soulever, puis le retirer.

Pour réinstaller le casier, placez-le sur les glissières de la porte, puis poussez le casier pour le verrouiller en place.

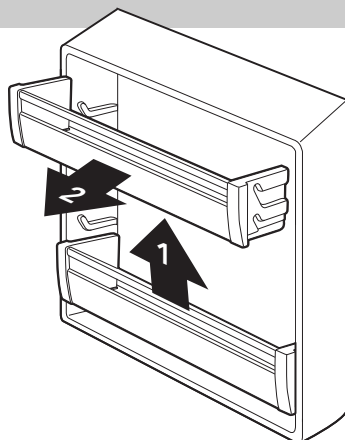

### Ajustement de la clayette métallique

Vous pouvez facilement régler les clayettes de votre congélateur. Pour supprimer une clayette, il suffit de l'incliner vers le haut à l'avant pour relâcher les crochets de son support. Ensuite, tirez la clayette directement vers l'extérieur. Pour réinstaller, guidez les crochets arrière de la clayette dans les fentes des supports de la clayette. Puis inclinez l'avant de la clayette vers le haut jusqu'à ce que les crochets descendent dans les fentes. Ensuite, abaissez l'avant de la clayette pour qu'elle soit dans une position plane.

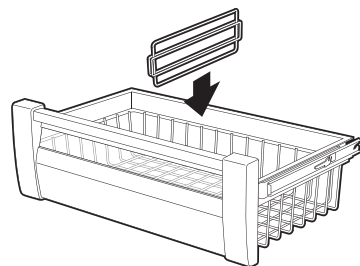
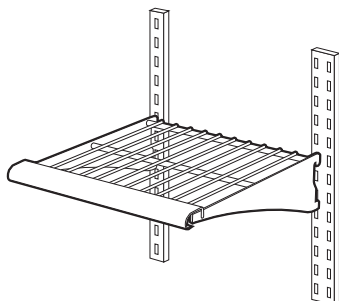

### Ajustement du panier métallique

Vous pouvez facilement régler les paniers métalliques de votre congélateur en déplaçant les séparateurs. Pour supprimer un séparateur, saisissez-le du centre et tirez vers le haut. Pour réinstaller, guidez le séparateur dans le panier à l'endroit désiré, puis enfoncez-le jusqu'à la butée.

## Machine à glaçons automatique (tout congélateur)

La machine à glaçons et le tiroir à glaçons coulissant de votre réfrigérateur ne sont pas réglables, mais le tiroir à glaçons glisse vers l'avant pour faciliter l'accès aux glaçons.

Après que le congélateur atteigne la température normale, la machine à glaçons se remplit d'eau et commence à fonctionner. Dans des conditions normales, la machine à glaçons produira sept à neuf lots de glaçons par période de 24 heures.

**REMARQUE :** Attendez 24 à 48 heures après la pose avant de chercher des glaçons dans votre tiroir à glaçons. Vous devez jeter les 3 premiers tiroirs remplis de glaçons et également le premier tiroir rempli de glaçons après une longue période d'inutilisation.

Lors de la production des glaçons, le bras de la machine à glaçons se soulève et s'abaisse. Lorsque le bac à glaçons est plein, le bras de machine à glaçons arrête automatiquement la machine à glaçons. Pour arrêter manuellement la production de glaçons, soulevez le bras de machine à glaçons. Vous entendrez un clic quand vous avez le bras dans la bonne position. La machine à glaçons ne produira plus de glaçons jusqu'à ce que vous abaissiez le bras.

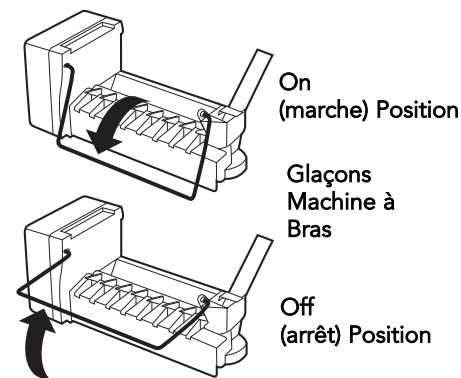

### ⚠ MISE EN GARDE

Pour éviter d'endommager la machine à glaçons, respectez les consignes suivantes :

- Ne forcez pas le bras de la machine à glaçons vers le bas ou vers le haut au-delà de la position d'arrêt.
- Ne stockez ni ne placez pas quoi que ce soit dans le panier à glaçons.

### Ajustement du bac à glaçons

Les bacs à glaçons peuvent être ajustés pour correspondre à la façon dont vous utilisez votre congélateur. Le bac à glaçons sur le côté gauche est utilisé pour collecter les glaçons à partir de la machine à glaçons. Une fois que le bac à glaçons gauche est plein, les bacs peuvent être inversés, donc plus de glaçons produits. Si la machine à glaçons ne fonctionne pas, le bac à glaçons peut être utilisé pour l'entreposage au froid.

Pour retirer les bacs à glaçons, étendez complètement le tiroir à glaçons. Placez votre main sous le bac à glaçons. Poussez le bac à glaçons vers le haut. Saisissez le bord du bac à glaçons et soulevez vers le haut. Stockez le bac à glaçons en lieu sûr.

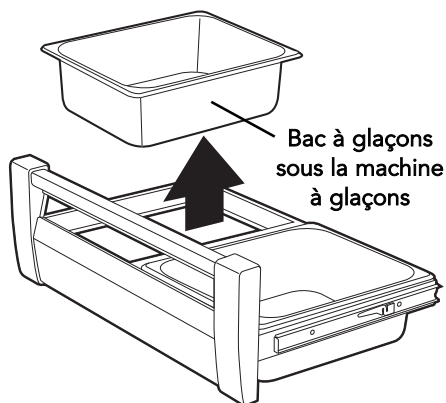

Pour réinstaller les bacs à glaçons, abaissez-les dans la zone découpée sur le cadre du tiroir. Ajustez vers l'avant ou vers l'arrière selon les besoins.

### Entreposage des aliments frais (tout réfrigérateur)

Emballer ou entreposer les aliments dans le réfrigérateur dans un matériau étanche à l'air et à l'humidité. Cela empêche le transfert des goûts et des odeurs des aliments. Pour les produits datés, vérifiez la date limite de consommation pour en garantir la fraîcheur.

Pour conserver les légumes à feuilles, retirez l'emballage. Puis éliminez les sections endommagées et décolorées. Lavez les légumes à l'eau froide et égouttez-les, puis placez-les dans un sac ou un contenant en plastique et rangez-les dans votre tiroir à légumes.

Rangez les légumes à peau, comme les carottes et les poivrons, dans des sacs ou des contenants en plastique.

Pour la réfrigération des fruits, lavez les fruits et puis laissez-les sécher. Rangez les fruits dans des sacs en plastique. Ne lavez pas les baies jusqu'à ce qu'elles soient prêtes à l'emploi. Au lieu de cela, trie et conservez les baies dans leur contenant d'origine dans le bac à légumes ou rangez-les dans un sac en papier lâchement fermé sur la tablette du réfrigérateur.

Rangez les œufs sans les laver. Conservez les œufs dans leur carton d'origine ou dans le bac à œufs de votre réfrigérateur.

Essuyez les cartons de lait. Pour une meilleure conservation, placez le lait sur une tablette intérieure.

Gardez le beurre ouvert dans un plat couvert ou un compartiment fermé. Lors du stockage de beurre au congélateur, enveloppez-le dans un emballage de congélation.

Lorsque vous avez des restes, couvrez-les avec un emballage plastique, une feuille d'aluminium ou placez-les des bols plastiques avec couvercles étanches.

Entreposez la viande dans l'emballage d'origine tant qu'il est étanche à l'air et résistant à l'humidité. Réemballez la viande si nécessaire.

**REMARQUE :** En cas d'entreposage de la viande sur une période plus longue que le temps indiqué, congelez-la.

Le tiroir Adjustable ColdZone™ est idéal pour l'entreposage de la viande à plus long terme, car la température peut être réglée 3 à 5° plus froid.

#### Durées d'entreposage recommandées :

Poulet	1-2 jours	Bacon	5-7 jours
Bœuf haché	1-2 jours	Charcuteries	3-5 jours
Steaks/rôtis	3-5 jours	Abats	1-2 jours
Viandes salaisonées	7-10 jours		

**REMARQUE :** Utilisez les coquillages et les poissons frais le même jour de l'achat.

## Guide d'entreposage des aliments

### Emballage des aliments pour la congélation (Tout congélateur)

Le secret d'une congélation réussie se trouve dans l'emballage; la façon dont vous fermez et scellez un paquet d'aliments ne doit pas laisser l'air ou l'humidité circuler, sinon la qualité des aliments se détériorera même si congelés.

#### Parmi les emballages que vous ne devez pas utiliser pour la congélation :

- Emballages pour pain
- Contenants de plastique non-polyéthylène
- Contenants sans couvercle
- Papier ciré ou pellicule congélateur enduit de cire
- Pellicule mince et semi-perméable

#### Emballages recommandés :

- Contenants rigides en plastique avec couvercles hermétiques
- Bocaux de conserves/congélation à bords droits
- Papier d'aluminium résistant
- Papier plastifié
- Emballages en plastique étanches (faits d'une pellicule saran)
- Sacs en plastique autohermétiques spécifiés pour congélateur

Suivre les instructions de l'emballage ou du contenant pour les méthodes de congélation appropriées.

### Congélation des aliments (Tout congélateur)

Ne vous attendez pas de votre congélateur que votre congélateur congèle rapidement une grande quantité d'aliments. Veillez à ce que la quantité d'aliments ne prenne pas plus de 24 heures à congeler (au plus 907 à 1 350 g par litre [2 à 3 lb d'aliments par pied cube]) Laissez assez d'espace pour permettre la circulation d'air entre les emballages. Assurez-vous aussi de laisser assez d'espace à l'avant pour que la porte ferme hermétiquement.

Un congélateur plein reste froid plus longtemps qu'un congélateur à moitié plein et un congélateur rempli de viandes reste froid plus longtemps qu'un congélateur rempli de pâtisseries. Si vous constatez que les aliments contiennent des cristaux de glace, vous pouvez les recongeler, même si la qualité et saveur risquent d'être affectées. Si les aliments semblent de piètre qualité, ou si vous vous sentez qu'ils sont dangereux, jetez-les.

La durée d'entreposage varie en fonction de la qualité et du type d'aliments, du type d'emballage ou d'enveloppe utilisé (il doit être étanche à l'air et résistant à l'humidité) et de la température d'entreposage, qui doit être de 0° à 2° F (-18° à -17° C).

## Nettoyage et entretien

### ⚠ MISE EN GARDE

Pour éviter les blessures ou les dommages matériels, lire et suivre les indications de nettoyage du fabricant.

### ⚠ AVERTISSEMENT

Pour éviter toute décharge électrique pouvant causer des blessures graves ou la mort, tournez le sectionneur de tension sur OFF (arrêt) avant de procéder au nettoyage. Après le nettoyage, retournez le sectionneur de tension sur la position ON (marche).

Votre appareil est conçu pour vous offrir de nombreuses années de service fiable. Cependant, il y a quelques petites choses que vous pouvez faire pour aider à prolonger sa durée de vie. Cette section vous explique comment nettoyer votre appareil et ce qu'il faut faire lorsque vous partez en vacances ou déménagez ou pendant une panne de courant.

### Surfaces intérieures

Lavez les surfaces intérieures avec 4 cuillères à soupe de bicarbonate de soude dissous dans 1 litre d'eau tiède. Utilisez un chiffon doux et propre. Rincez ces surfaces à l'eau tiède et séchez avec un chiffon doux et propre.

#### N'utilisez pas ce qui suit pour nettoyer les surfaces intérieures :

- Nettoyants abrasifs ou rugueux, tels que l'ammoniac ou l'eau de Javel
- Détergents ou solvants concentrés
- Tampons à récurer métalliques

Ces produits peuvent égratigner, fissurer et décolorer les surfaces de votre appareil.

Aussi, ne lavez jamais le panier à glaçons ou les tablettes dans le lave-vaisselle. Ils doivent être nettoyés à la main.

# Nettoyage et entretien

## Graphique de nettoyage

Pièce	Quoi utiliser	Comment nettoyer
<b>Pièces amovibles</b> (tablettes, tiroirs)	Éponge ou chiffon avec détergent doux et eau tiède	Lavez à la main, rincez et séchez rigoureusement.
<b>Panneaux de porte avant</b>		
• En inox	Nettoyant pour inox	Essuyez avec un chiffon doux.
• Peints	Éponge ou chiffon avec détergent doux et eau tiède	Lavez à la main, rincez et séchez rigoureusement.
<b>Parois intérieures</b> (permettez au congélateur de réchauffer, afin que le chiffon ne colle pas)	Éponge, chiffon doux ou essuie-tout avec bicarbonate de soude ou détergent doux et eau tiède	Lavez à la main, rincez et séchez rigoureusement.
<b>Doubleurs et garnitures de porte</b>	Éponge, chiffon doux ou essuie-tout avec détergent doux et eau tiède <b>N'utilisez pas de cires nettoyantes, de détergents concentrés ou de produits de nettoyage contenant de l'eau de Javel</b>	Lavez, essuyez et séchez rigoureusement.
<b>Pièces en plastique</b> (couvertures, panneaux)	Éponge douce et propre ou chiffon doux et propre avec détergent doux et eau tiède <b>N'utilisez pas d'essuie-tout, de vaporisateurs de fenêtre ou de tampons à récurer. Ils peuvent rayer et endommager le fini.</b>	Lavez, essuyez et séchez rigoureusement.
<b>Super Clog-Resistant™ Condensateur *</b>	Aspirateur avec pièce jointe étendue étroite	Nettoyez à vide les bobines lorsque poussiéreuses ou sales.

\* Dans des conditions normales, le condensateur ne nécessite aucun entretien.

# Nettoyage et entretien

## Clayettes en verre (Tout réfrigérateur)

Pour nettoyer les clayettes en verre de votre réfrigérateur, soulevez et faites sortir la clayette en soulevant l'avant et en relâchant les crochets depuis le rail métallique. Retirez ensuite la clayette. N'oubliez pas de laisser les clayettes en verre s'adapter à la température ambiante avant de les nettoyer.

Pour nettoyer les interstices, diluez un détergent doux avec de l'eau. Introduisez cette solution dans les interstices à l'aide d'une brosse à poils en plastique. Laissez durcir pendant cinq minutes. Pulvérisez de l'eau tiède dans les interstices à l'aide de la douchette-robinet. Séchez bien la clayette en verre et réinstallez la clayette en insérant les crochets dans le rail métallique et en abaissant l'avant.

## Joint de porte

Nettoyez les joints de porte tous les trois mois en utilisant les mêmes procédures employées pour les surfaces intérieures. Vous devez appliquer une mince couche de gelée de pétrole pour maintenir les joints souples.

### ⚠ MISE EN GARDE

Pour éviter des blessures et des dommages matériels, manipulez avec soin les tablettes en verre trempé. Les clayettes peuvent se casser soudainement si elles sont ébréchées, éraflées ou exposées à des changements de température soudains.

### ⚠ AVERTISSEMENT

#### RISQUE DE DÉCHARGE ÉLECTRIQUE

Débranchez l'alimentation ou tournez le sectionneur de tension sur OFF (arrêt) avant d'enlever la grille supérieure. Le non-respect de cette consigne peut entraîner la mort ou une décharge électrique.



### ⚠ AVERTISSEMENT

#### RISQUE DE BRÛLURE

Ne touchez pas les serpentins réfrigérants près du bac de décongélation. Le non-respect de ces consignes peut entraîner des brûlures.



## Nettoyage et entretien

### Réglage de la butée de porte

Votre appareil est réglé en usine à la position de butée de porte de 110°. Pour changer de position soit à 90° ou à 120°, retirez la goupille de la butée de porte en utilisant une clé Allen de 3/16 po (0,47 cm).

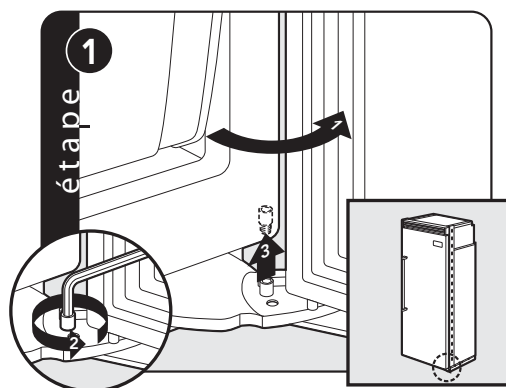

Ouvrez la porte de l'appareil afin que la butée de porte et la vis à épaulement soient accessibles.

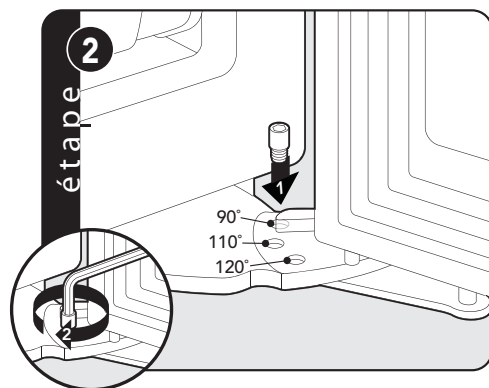

Retirez la vis à épaulement et placez en position soit à 90° ou à 120°.

## Nettoyage et entretien

### Économie d'énergie

Vous pouvez aider votre appareil à utiliser moins d'électricité avec ces conseils simples :

- Ouvrez la porte aussi peu de fois que possible. Pensez à ce que vous avez besoin avant d'ouvrir la porte. Sortez tout en une fois. Gardez les aliments rangés de sorte que vous n'ayez pas à chercher ce que vous voulez. Fermez la porte dès que les aliments sont retirés.
- Ne surchargez pas l'appareil, de sorte que le mouvement de l'air soit bloqué.
- Ne réglez pas l'appareil à une température plus basse que nécessaire.

### Conseil de vacances

Lorsque vous quittez la maison pour une courte période de temps (moins de quatre semaines), il n'y a pas besoin de couper votre appareil. Toutefois, veillez à :

- Utiliser tous les aliments périssables.
- Congeler les autres.
- Relever le levier de signalisation dans la machine à glaçons automatique à la position d'arrêt (off) (en haut) et couper l'alimentation en eau de la machine à glaçons (tout congélateur).

Si vous quittez la maison pendant un mois ou plus, suivez ces indications :

- Retirez tous les aliments.
- Tournez le sectionneur d'alimentation sur la position d'arrêt (off).
- Nettoyez l'appareil et les joints de porte conformément à la section « Nettoyage et entretien » à la page 33.
- Bloquez les portes en position ouverte avec des blocs de caoutchouc ou de bois afin que l'air puisse circuler à l'intérieur. Ceci empêchera l'accumulation des odeurs et de la moisissure.
- Relevez le levier de signalisation dans la machine à glaçons automatique à la position d'arrêt (off) (en haut) et coupez l'alimentation en eau de la machine à glaçons (tout congélateur).

### Coupures de courant électrique

Si le service électrique de votre congélateur sera interrompu pendant 24 heures ou moins, gardez les portes fermées. Cela aide les aliments rester gelés.

Si le service sera interrompu pendant plus de 24 heures, retirez tous les aliments congelés et stockez-les dans un garde-manger frigorifique ou placez deux livres (1 kg) de glace sèche dans le congélateur pour chaque pied cube de volume intérieur. Cela permet de conserver les aliments congelés pendant deux à quatre jours. N'oubliez pas de porter des gants pour protéger vos mains contre les brûlures de la glace sèche. Si ni un garde-manger frigorifique ni la glace sèche n'est disponible, vous devez utiliser ou mettre en conserve vos aliments périssables tout de suite.

# Dépannage

## Comprendre les sons que vous pouvez entendre

Votre nouvel appareil peut émettre des sons différents de l'ancien. Les surfaces dures, telles que les plafonds, les murs et les bâtis autour de l'appareil peuvent faire ces bruits sembler plus forts. Cependant, ces sons sont normaux et vont bientôt devenir familiers; ils indiquent que votre appareil fonctionne correctement.

Voici quelques-uns des bruits que vous pouvez entendre et ce qu'ils sont :

- Ventilateur de rafraîchissement des aliments du congélateur ou du réfrigérateur : ressemble à l'air qui se précipite ou tourbillonne
- Débit de réfrigérant (évaporateur et échangeur de chaleur) du système scellé : ressemble au gargouillis, aux jaillissements ou à l'eau bouillante
- Réchauffeur de dégivrage : grésillements, sifflements ou jaillissements
- Ventilateur de condensateur : air qui se précipite et tourbillonne
- Compresseur : a un bourdonnement aigu ou des pulsations sonores
- Raccordement de la vanne de la machine à glaçons : bourdonne lorsque la machine à glaçons se remplit d'eau. Cela se produit si l'appareil est ou n'est pas raccordé à l'alimentation en eau. Si l'appareil n'est pas connecté à l'alimentation en eau, arrêtez le son en soulevant le levier de la machine à glaçons dans la position d'arrêt (off) (tout congélateur).

# Dépannage

La plupart des problèmes de performance que vous pourriez rencontrer avec votre appareil seront mineurs et vous devriez être capable de les corriger vous-même sans outils.

Dans ces tableaux se trouvent les problèmes les plus courants que les consommateurs rencontrent avec leurs appareils. Lisez ceci et voyez s'ils peuvent résoudre votre problème avant d'appeler le service d'assistance.

## Problèmes courants du réfrigérateur

PROBLÈME	CAUSE POSSIBLE ET/OU SOLUTION
L'appareil ne fonctionne pas	Le cordon d'alimentation, est-il branché dans un circuit sous tension avec la tension appropriée ? Fusible grillé ou disjoncteur déclenché ? L'interrupteur, est-il sur la position de marche (on) ?
L'appareil produit des bruits bizarres	Voyez « Comprendre les sons que vous pouvez entendre » pour les descriptions des sons normaux et ce qui les rend.
La machine à glaçons ne fonctionne pas (tout congélateur)	Le congélateur, est-il assez froid pour faire de la glace ? Le congélateur pourrait prendre toute la nuit pour atteindre la bonne température. Le levier de signalisation, est-il dans la position de marche (on) (en bas) ? Le robinet d'eau, est-il allumé ? L'eau, arrive-t-elle au robinet d'eau ? Vérifiez la conduite d'eau pour identifier les fuites.
L'éclairage ne fonctionne pas	Fusible grillé ou disjoncteur déclenché ?
Le moteur semble fonctionner trop longtemps	Le moteur tourne naturellement plus longtemps les journées chaudes, si la pièce est trop chaude, si une grande quantité d'aliments a été ajoutée ou si les portes sont souvent ouvertes.
L'affichage de la température ne correspond pas à la valeur de consigne	Appareil justement branché, des plats chauds justement introduits, porte ouverte pendant une longue période ou fréquemment. Laissez l'appareil se stabiliser pendant 24 heures.

## Problèmes courants de la machine à glaçons (Tout congélateur)

PROBLÈME	CAUSE POSSIBLE ET/OU SOLUTION
Croissants de glace attachés aux coins	Ceci est normal. Ils se détachent facilement. Secouez le bac occasionnellement pour garder les glaçons séparés.
La machine à glaçons ne fonctionne pas ou la glace n'est pas faite assez vite	<ul style="list-style-type: none"> <li>Le levier de marche/arrêt est à la position d'arrêt (en haut). Abaissez le levier à la position de marche (en bas).</li> <li>Le congélateur n'est pas assez froid. Ajustez les commandes de température et attendez 24 heures.</li> </ul>
Mauvais goût ou mauvaise odeur dans la glace	<ul style="list-style-type: none"> <li>Les raccords de plomberie neufs peuvent causer une décoloration et donner un mauvais goût aux glaçons. Jetez les trois premiers lots de glaçons.</li> <li>Les glaçons sont stockés trop longtemps. Jetez-les et faites des nouveaux.</li> <li>Les aliments ne sont pas bien emballés</li> <li>Le congélateur et le bac à glaçons doivent être nettoyés</li> <li>L'eau peut contenir des minéraux. Un filtre peut être nécessaire pour les enlever.</li> </ul>

Si un entretien est nécessaire, contactez votre distributeur ou l'agence d'entretien autorisée. Vous pouvez obtenir le nom du centre de réparation agréé auprès du revendeur de votre région.

Préparez les informations suivantes de manière à ce qu'elles soient facilement disponibles :

- Numéro de modèle
- Numéro de série
- Date d'achat
- Nom du distributeur qui vous a vendu le produit

Décrivez clairement votre problème. Si vous n'arrivez pas à obtenir le nom d'un centre de réparation agréé, ou si les problèmes d'entretien persistent, contactez Viking Range, LLC au 1-888-(845-4641), ou écrivez à :

**VIKING RANGE, LLC**  
**SERVICE PRIVILÉGIÉ**  
**111 Front Street**  
**Greenwood, Mississippi 38930 É.-U.**

Veuillez conserver les informations ci-dessous. Elles vous seront nécessaires en cas d'opération d'entretien. Le numéro de série et les numéros de modèle de votre réfrigérateur se trouvent au-dessus des tiroirs :

N° du modèle \_\_\_\_\_

N° de série \_\_\_\_\_

Date d'achat \_\_\_\_\_

Date d'installation \_\_\_\_\_

Nom du distributeur \_\_\_\_\_

Adresse \_\_\_\_\_

Si l'entretien nécessite l'installation de pièces, utilisez uniquement des pièces autorisées pour être couvert par la garantie.

**Conservez ce manuel pour référence ultérieure.**

# Garantie

## GARANTIE DES TOUT RÉFRIGÉRATEURS ET TOUT CONGÉLATEURS ENCASTRÉS GARANTIE COMPLÈTE DE TROIS ANS

Tous les réfrigérateurs et tous les congélateurs incorporés et toutes leurs pièces composantes, à l'exception de ce qui est détaillé ci-dessous \*, sont garantis contre tout défaut de matériaux ou de fabrication en utilisation résidentielle normale pendant une période de trois (3) ans à partir de la date d'achat initiale ou la date de clôture pour une construction neuve, la période la plus longue étant à retenir. Le garant, Viking Range, LLC, réparera ou remplacera, à sa discrétion, toute pièce en panne ou défectueuse pendant la période de garantie.

**\*GARANTIE ESTHÉTIQUE COMPLÈTE DE QUATRE-VINGT-DIX (90) JOURS :** Le produit est garanti contre tout défaut esthétique de matériaux ou de fabrication (tel que des rayures sur l'acier inoxydable, des taches sur la peinture/porcelaine, etc.) pour une période de quatre-vingt-dix (90) jours à partir de la date d'achat d'origine ou la date de clôture pour une construction neuve, la période la plus longue étant à retenir. Tout défaut doit être signalé au revendeur dans les quatre-vingt-dix (90) jours suivant la date d'achat d'origine. Viking Range, LLC utilise des processus et des matériaux de haute qualité pour réaliser les finitions de couleur. Cependant, une légère variation de couleur peut être remarquée à cause des différences inhérentes aux pièces peintes et en porcelaine ainsi que des différences liées à l'éclairage de la cuisine, à l'emplacement du produit et à d'autres facteurs. Par conséquent, cette garantie ne s'applique pas aux variations de couleur liées à ces facteurs.

**†GARANTIE COMPLÈTE DE QUATRE-VINGT-DIX (90) JOURS EN APPLICATIONS « RÉSIDENIELLES PLUS » :** Cette garantie complète couvre les applications où l'utilisation du produit dépasse l'utilisation résidentielle normale, mais la période de garantie pour les produits utilisés dans de telles applications est de quatre-vingt-dix (90) jours. Les exemples d'applications couvertes par cette garantie sont les gîtes touristiques, la caserne des pompiers, les clubs privés, les églises, les yachts, etc. Avec la garantie « résidentielle plus », le produit, ses pièces et ses accessoires sont garantis contre tout défaut de matériaux ou de fabrication pour une période de quatre-vingt-dix (90) jours à partir de la date d'achat d'origine. Cette garantie exclut l'utilisation du produit dans tous les lieux commerciaux tels que les restaurants, les lieux de restauration et les lieux de restauration collective.

**GARANTIE COMPLÈTE DE SIX ANS SUR LES PIÈCES DE RÉFRIGÉRATION SCÉLÉES TEL QU'INDIQUÉ**  
Tout composant de système scellé, comme indiqué ci-dessous, est garanti être exempt de matériaux défectueux ou de fabrication pour un usage résidentiel normal au cours de la quatrième à la sixième année à compter de la date d'achat initiale du produit. Le garant, Viking Range, LLC, réparera ou remplacera, à sa discrétion, toute pièce en panne ou défectueuse pendant la période de garantie.

**Composants de système de réfrigération scellé :** Compresseur, évaporateur, condenseur, tubulure de raccordement, sécheur/crêpine

**GARANTIE LIMITÉE DE DOUZE ANS SUR LES PIÈCES DE RÉFRIGÉRATION SCÉLÉES TEL QU'INDIQUÉ**  
Tout composant de système de réfrigération scellé, comme indiqué ci-dessus, qui connaît une défaillance en raison de matériaux défectueux ou de vices de fabrication lors d'une utilisation résidentielle normale durant la septième année jusqu'à la douzième année à compter de la date d'achat d'origine sera réparé ou remplacé, gratuitement pour ce qui est de la pièce elle-même, le propriétaire prenant en charge tous les autres coûts, notamment la main-d'œuvre.

### GARANTIE À VIE LIMITÉE

Pendant la durée de vie du produit, les pièces en inox ayant un défaut de matériel ou de fabrication seront réparées ou remplacées, sans frais pour la partie elle-même, et le propriétaire paiera tous les autres coûts, y compris la main-d'œuvre. Cette garantie exclut la corrosion de la surface ou la rouille, les rayures, la décoloration, l'eau ou les conditions atmosphériques, ou des pratiques de nettoyage qui font partie du processus normal d'utilisation résidentielle.

### CONDITIONS GÉNÉRALES

Cette garantie s'applique à l'acheteur d'origine du produit garanti selon les modalités définies et à chaque acquéreur du produit pendant la période de garantie et elle s'applique aux produits achetés et se trouvant aux États-Unis, au Canada, le Mexique et les Caraïbes (à l'exclusion de Cuba, la République dominicaine et Haïti). Les produits doivent avoir été achetés dans le pays où vous demandez un entretien. Si le produit ou l'une de ses pièces contient un défaut ou fonctionne mal pendant la période de garantie complète après que le garant a tenté un nombre raisonnable de fois de remédier au défaut ou au mauvais fonctionnement, le propriétaire obtiendra un remboursement ou le remplacement du produit ou de la (des) pièce(s). Le remplacement d'une pièce comprend son installation gratuite, à l'exception de ce qui est spécifié dans la garantie limitée. Selon cette garantie, l'entretien doit être effectué par un agent d'entretien ou un représentant agréé par Viking Range, LLC. L'entretien sera réalisé pendant les heures normales de travail et le travail effectué en heures supplémentaires ou en tarif majoré ne sera pas couvert par cette garantie.

Le propriétaire est responsable de l'installation correcte, doit s'assurer qu'un entretien nécessaire et raisonnable est réalisé, doit fournir une preuve d'achat sur demande et rendre l'appareil raisonnablement accessible pour l'entretien. Le renvoi de la carte d'enregistrement de propriétaire n'est pas une condition de garantie. Vous devez toutefois renvoyer la carte d'enregistrement du propriétaire pour permettre à la Viking Range, LLC de prendre contact avec vous au sujet de problèmes de sécurité éventuels pouvant vous concerner.

Cette garantie vous donne des droits légaux spécifiques et vous pouvez également avoir d'autres droits, qui varient d'une juridiction à l'autre.

# Garantie (suite)

**EXCLUSION DE GARANTIE :** Cette garantie ne s'applique pas aux dommages qui résultent d'abus, d'absence d'entretien nécessaire et raisonnable, d'accident, de livraison, de négligence, de catastrophe naturelle, de perte d'alimentation électrique sur le produit pour quelque raison que ce soit, de modifications, d'une utilisation extérieure, d'une installation incorrecte, d'un fonctionnement incorrect ou de réparations ou d'entretien du produit réalisés par toute autre personne qu'un agent d'entretien ou un représentant autorisé par Viking Range, LLC. Cette garantie ne s'applique pas à un usage commercial.

**LIMITATION DES RECOURS ET DURÉE DE LA GARANTIE IMPLICITE**  
**LE RECOURS UNIQUE ET EXCLUSIF DU PROPRIÉTAIRE POUR UNE RÉCLAMATION DE QUELQUE NATURE QUE CE SOIT QUANT À CE PRODUIT DOIT ÊTRE LE RECOURS ÉNONCÉS CI-DESSUS. VIKING N'EST PAS RESPONSABLE POUR LES DOMMAGES CONSÉCUTIFS OU DOMMAGES, Y COMPRIS, MAIS NON LIMITÉ À LA PERTE DE NOURRITURE OU DE MÉDICAMENTS, EN RAISON DE PANNE DU PRODUIT, QUE CE SOIT DÉCOULANT DE LA VIOLATION DE LA GARANTIE, UNE RUPTURE DE CONTRAT OU AUTREMENT.** Certaines juridictions n'autorisent pas l'exclusion ou la limitation de dommages indirects ou consécutifs, dans ce cas, cette disposition ne s'appliquerait pas. **TOUTE GARANTIE IMPLICITE DE QUALITÉ MARCHANDE OU D'ADAPTATION À UN USAGE PARTICULIER APPLICABLE À CE PRODUIT A UNE DURÉE LIMITÉE À LA PÉRIODE COUVERTE PAR LES GARANTIES LIMITÉES ÉCRITES EXPLICITES APPLICABLES DÉFINIES CI-DESSUS.** Certains états n'autorisent pas les limitations de durée de garantie implicite, dans ce cas, cette disposition ne s'appliquerait pas.

### ENTRETIEN SOUS GARANTIE

Pour obtenir un entretien sous garantie, contactez un agent d'entretien autorisé par Viking Range, LLC, ou Viking Range, LLC, 111 Front Street, Greenwood, Mississippi 38930, (888) 845-4641. Donnez les numéros de modèle et de série et la date d'achat d'origine ou la date de clôture pour une construction neuve. Pour obtenir le nom de l'agence d'entretien autorisée par Viking Range, LLC la plus proche, appelez Viking Range, LLC.

**IMPORTANT :** Conservez la preuve d'achat d'origine pour établir la période de garantie.

Les spécifications sont sujettes à modification sans préavis.

