

Guide d'Installation



5 SÉRIES

Machine à fabriquer des glaçons
15 pol - Encastré/Autostable

FGNI515
FPNI515

Table des matières

Avertissements et instructions de sécurité importantes	3
Dimensions (Professionnel)	5
Dimensions (Panneau personnalisé)	6
Caractéristiques	7
Dimensions de découpe	7
Emplacements de composants électriques/Drain	8
Informations générales	9
Débit d'air	9
Filtres et traitement	9
Aperçu de l'installation	10
Panneau de porte auxiliaire	10
Panneau personnalisé	10
Fixation de panneau de porte	12
Changement de porte réversible	13
Installation de drain et alimentation d'eau	14
Raccordements électriques	16
Installation finale	16
Liste de contrôle de l'installation	16
Informations sur l'entretien	17

Important - Veuillez lire et suivre ces directives!

- Avant de commencer, veuillez lire attentivement et entièrement ces instructions.
- **NE PAS** retirer les étiquettes, avertissements ou plaques apposés de manière permanente. Cela entraînerait l'annulation de la garantie.
- Veuillez respecter tous les codes locaux et nationaux en vigueur.
- Veuillez vous assurer que ce produit est correctement mis à la terre.
- L'installateur doit laisser ces instructions à l'utilisateur qui doit les conserver pour l'inspecteur local et pour référence ultérieure.

Une prise différentielle doit être utilisée si cela est exigé par NFPA-70 (Code national de l'électricité), par les lois locales/d'état/fédérales ou par les décrets locaux.

- L'utilisation exigée d'une prise différentielle est normalement liée à l'emplacement d'une prise qui tient compte de toute source importante d'eau ou d'humidité.
- La Viking Range, LLC NE garantit AUCUN problème provenant de prises différentielles mal installées ou qui ne sont pas conformes aux exigences ci-dessous.

Si l'utilisation d'une prise différentielle est nécessaire, celle-ci doit être :

- Du type de la prise (type disjoncteur ou multiprise NON recommandé)
- Utilisée avec du câblage permanent (câblage temporaire ou déplaçable NON recommandé)
- Sur un circuit indépendant (pas d'autres prises, interrupteurs ou charges sur le circuit)
- Branchée sur un disjoncteur standard de taille suffisante (disjoncteur différentiel de la même taille NON recommandé)
- Conforme à la classe A (courant de déclenchement de 5 mA +/- 1 mA) suivant la norme UL 943
- En bon état sans aucun joint mal fixé (le cas échéant en extérieur)
- Protégée contre l'humidité (eau, vapeur, humidité importante) autant que possible

AVERTISSEMENT

Pour réduire le risque d'incendie, de choc électrique ou de blessures lors de l'utilisation de votre appareil, suivre les conseils suivants :

- Lire toutes les instructions avant d'utiliser l'appareil.
- Ne jamais permettre aux enfants de faire fonctionner, de jouer avec, ou de ramper à l'intérieur de l'unité.
- Ne jamais nettoyer les pièces de l'unité avec des fluides inflammables. Les émanations peuvent provoquer un risque d'incendie ou d'explosion.
- Toujours mettre le commutateur d'alimentation (situé derrière la grille d'air sur la partie supérieure droite) à la position d'arrêt (OFF) avant d'essayer de changer les ampoules, nettoyer ou réparer l'appareil.

POUR VOTRE SÉCURITÉ

NE PAS ENTREPOSER OU UTILISER D'ESSENCE OU D'AUTRES LIQUIDES ET VAPEURS INFLAMMABLES PRÈS DE CET APPAREIL OU DE TOUT AUTRE APPAREIL. LES ÉMANATIONS PEUVENT PROVOQUER UN RISQUE D'INCENDIE OU D'EXPLOSION.

Il est de votre responsabilité de vous assurer que votre machine à fabriquer de la glace est :

- positionné de telle sorte que l'avant n'est pas bloqué pour restreindre l'arrivée ou la décharge de débit d'air.
- mis à niveau correctement.
- situé dans une zone bien ventilée.
- raccordé au bon type de prise, avec la bonne alimentation électrique et mise à la terre. Une alimentation électrique de 115V, 60 Hz, protégée par fusible de 15 ampères est nécessaire. **Remarque :** Un fusible à action retardée ou un disjoncteur est recommandé.
- ne doit pas être utilisé par quiconque qui ne serait pas en mesure de le faire fonctionner correctement.
- utilisé uniquement pour l'usage prévu.
- correctement entretenu.

•CONSERVEZ CES INSTRUCTIONS•

Important - Veuillez lire et suivre ces directives!

ÉLIMINATION ADÉQUATE (DE L'ANCIENNE UNITÉ DE RÉFRIGÉRATION)

DANGER

RISQUE DE PIÉGEAGE D'ENFANT

Avant de jeter votre vieille unité de réfrigération :

- Retirer les portes.
- Laisser les tablettes en place afin que les enfants ne puissent pas facilement grimper à l'intérieur.

IMPORTANT : Les piégeages et suffocation des enfants ne sont des problèmes du passé. Les unités de réfrigération à la ferraille ou abandonnées sont toujours dangereuses ... même si elles ne le sont que pour « quelques jours. »

IMPORTANT :

Maintenant que vous avez une nouvelle machine à fabriquer de la glace, il est extrêmement important que vous vous débarrassiez de votre ancien appareil de façon à minimiser la possibilité que des enfants puissent le trouver. Il y a eu de nombreux cas au cours des dernières années où des enfants rampaient à l'intérieur des unités à la ferraille et abandonnées, et se retrouvaient coincés ou s'étouffaient.

Contactez votre service municipal d'élimination des déchets pour trouver la meilleure façon et la plus sûre de vous débarrasser de votre ancien appareil de réfrigération.

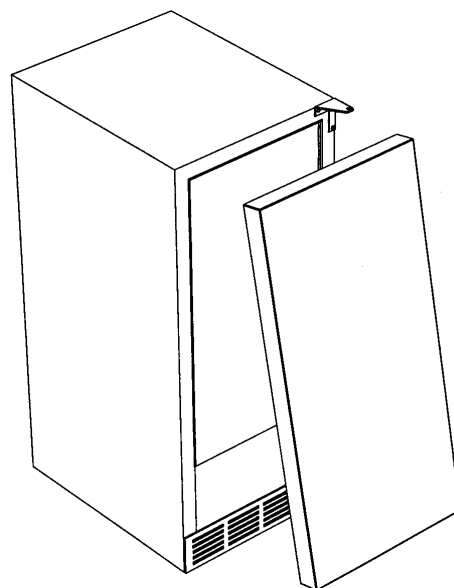

Cet appareil n'a pas été conçu pour être utilisé par des personnes (notamment des enfants) ayant des capacités physiques, sensorielles ou mentales réduites ou n'ayant pas suffisamment d'expérience ou de connaissances, à moins qu'elles ne soient supervisées ou n'aient reçu des instructions concernant l'utilisation de l'appareil par une personne responsable de leur sécurité. Les enfants doivent être surveillés afin de garantir qu'ils ne jouent pas avec l'appareil.

Si le cordon d'alimentation est endommagé, il doit être remplacé par le fabricant, un réparateur autorisé ou un personnel agréé pour éviter tout danger.

Dimensions

FGNI/FPNI avec panneau de porte professionnel

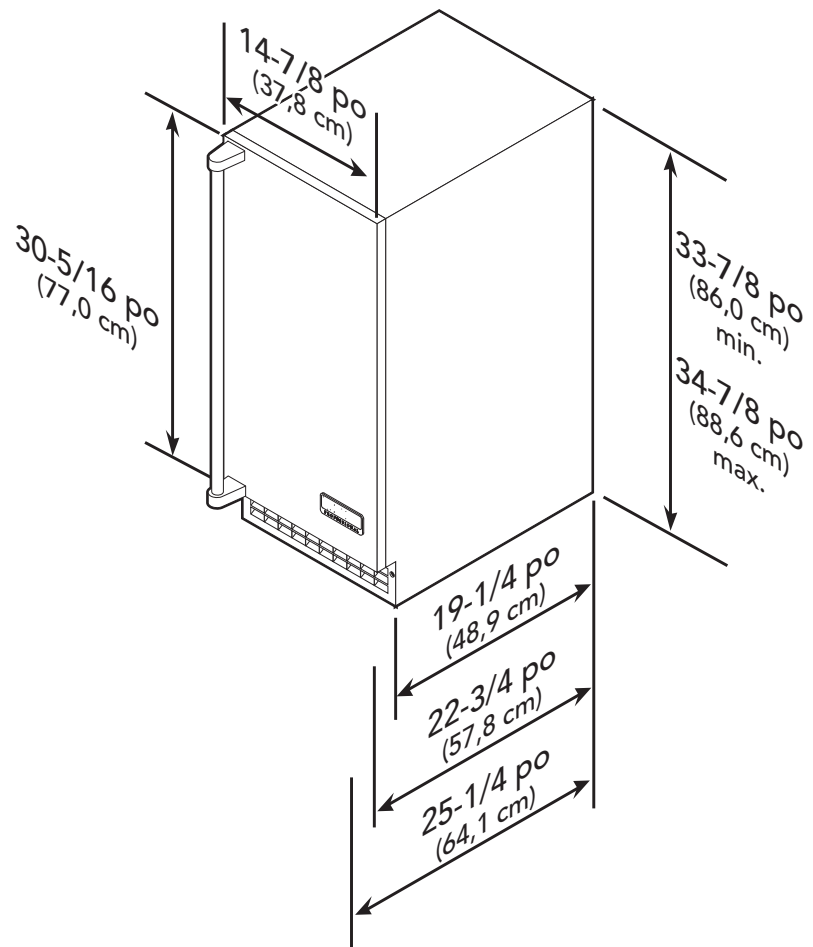

Pivotement de la porte

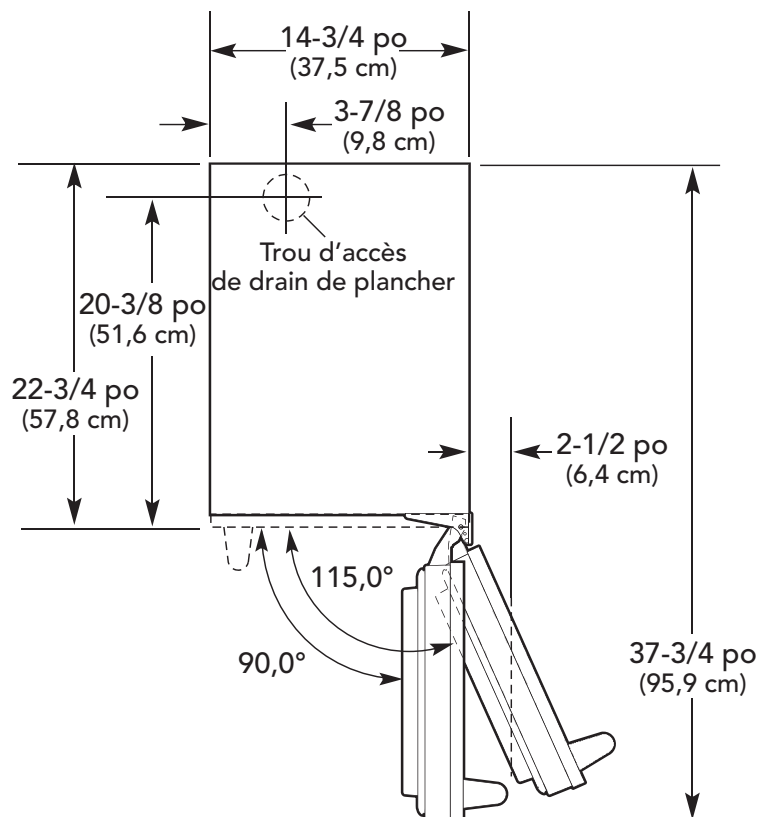

Dimensions

FGNI/FPNI avec panneau de porte personnalisé

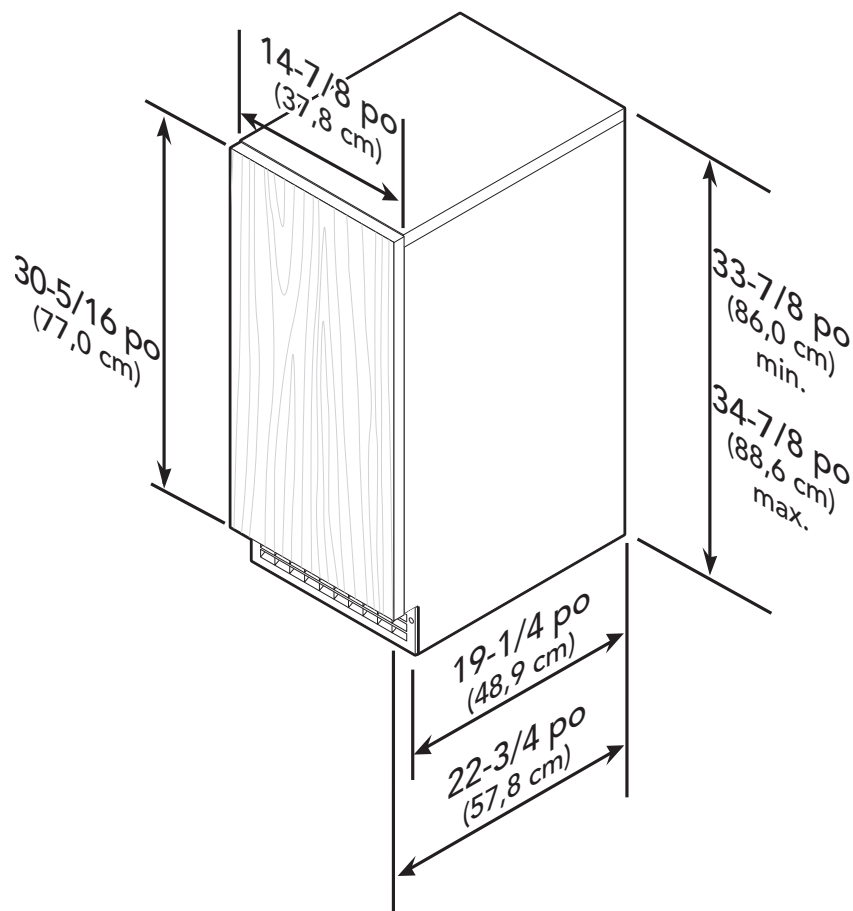

Pivotement de la porte

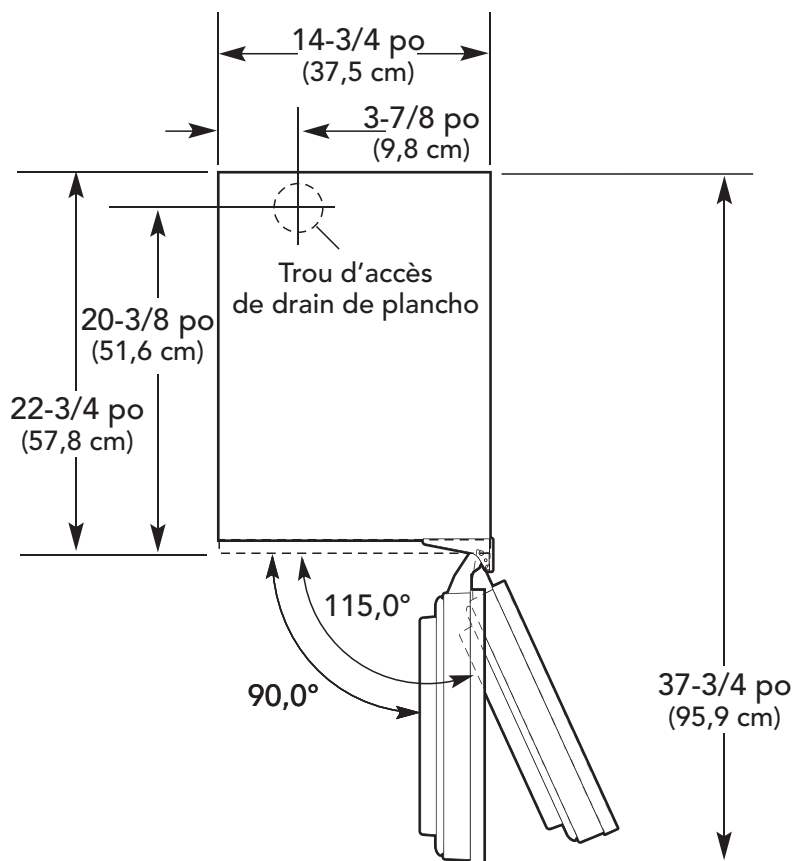

Spécifications

Machine à fabriquer de la glace de 15 po L – Encastré/autostable		
Description	FGNI515	FPNI515
Largeur totale	14-7/8 po (37,8 cm)	
Hauteur totale	33-7/8 po (86,0 cm) min. à 34-7/8 po (88,6 cm) max.	
Profondeur totale à l'arrière (sans panneau de porte) (avec panneau de porte) (avec poignée de porte)	22 po (55,9 cm) 22-3/4 po (57,8 cm) 25-1/4 po (64,1 cm)	
Largeur de découpe	15 po (38,1 cm)	
Hauteur de découpe	34-1/4 po (86,4 cm) min. à 35-1/4 po (89,5 cm) max.	
Profondeur de découpe	24 po (61,0 cm)	
Exigences en matière d'électricité	115V/60 Hz, 15 amp circuit dédié Cordon de 6 pi à 3 broches raccordé au produit	
Ampérage maximum utilisé	5,0 Ampères	
Exigences d'alimentation d'eau	1/4 po OD tubes en cuivre pour entrée de ligne de flottaison 20 psi min. à 80 psi max. 50 °F (10 °C) min. à 100 °F (38 °C) max.	
Exigences du drain	5/8 po x 7/8 po OD tubulure de plastique requise	3/8 po ID x 10 pi tubulure de plastique fournie
Exigences de température	50 °F (10 °C) min. à 100 °F (38 °C) max.	
Capacité de stockage maximale	26 livres	
Poids d'expédition approximatif	124 livres (56,2 kg)	129 livres (58,5 kg)

DIMENSIONS DE DÉCOUPE

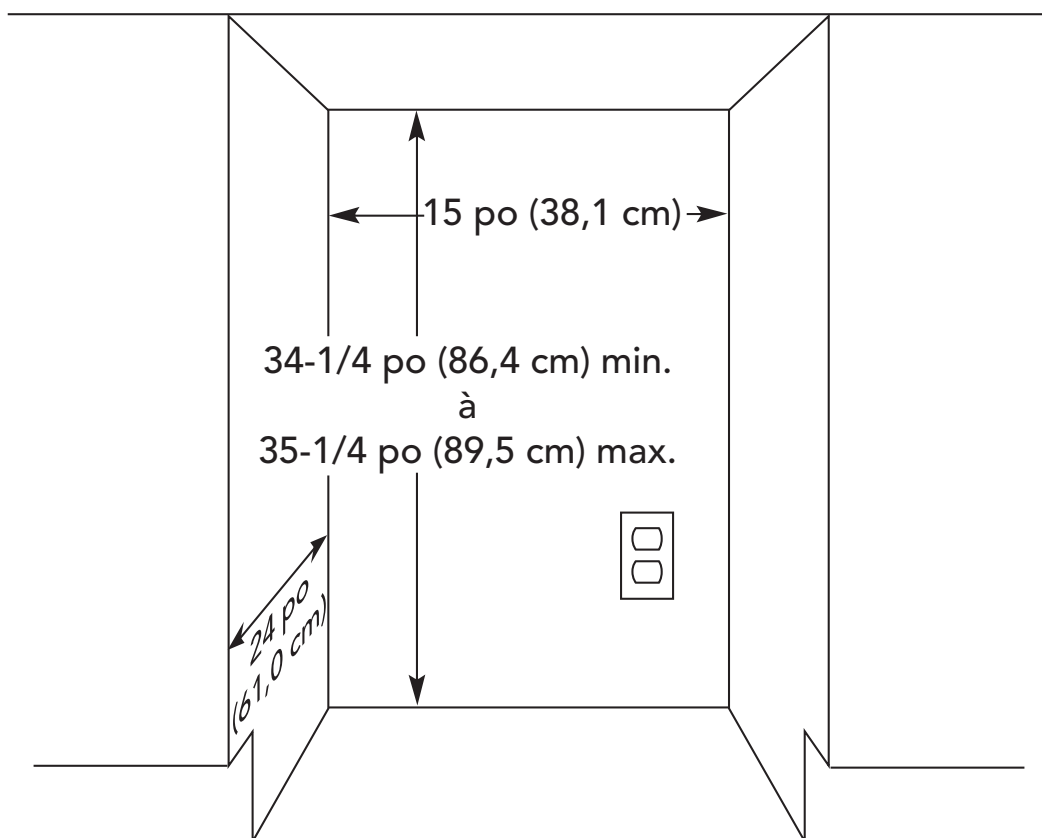

Emplacements de composants électriques/Drain

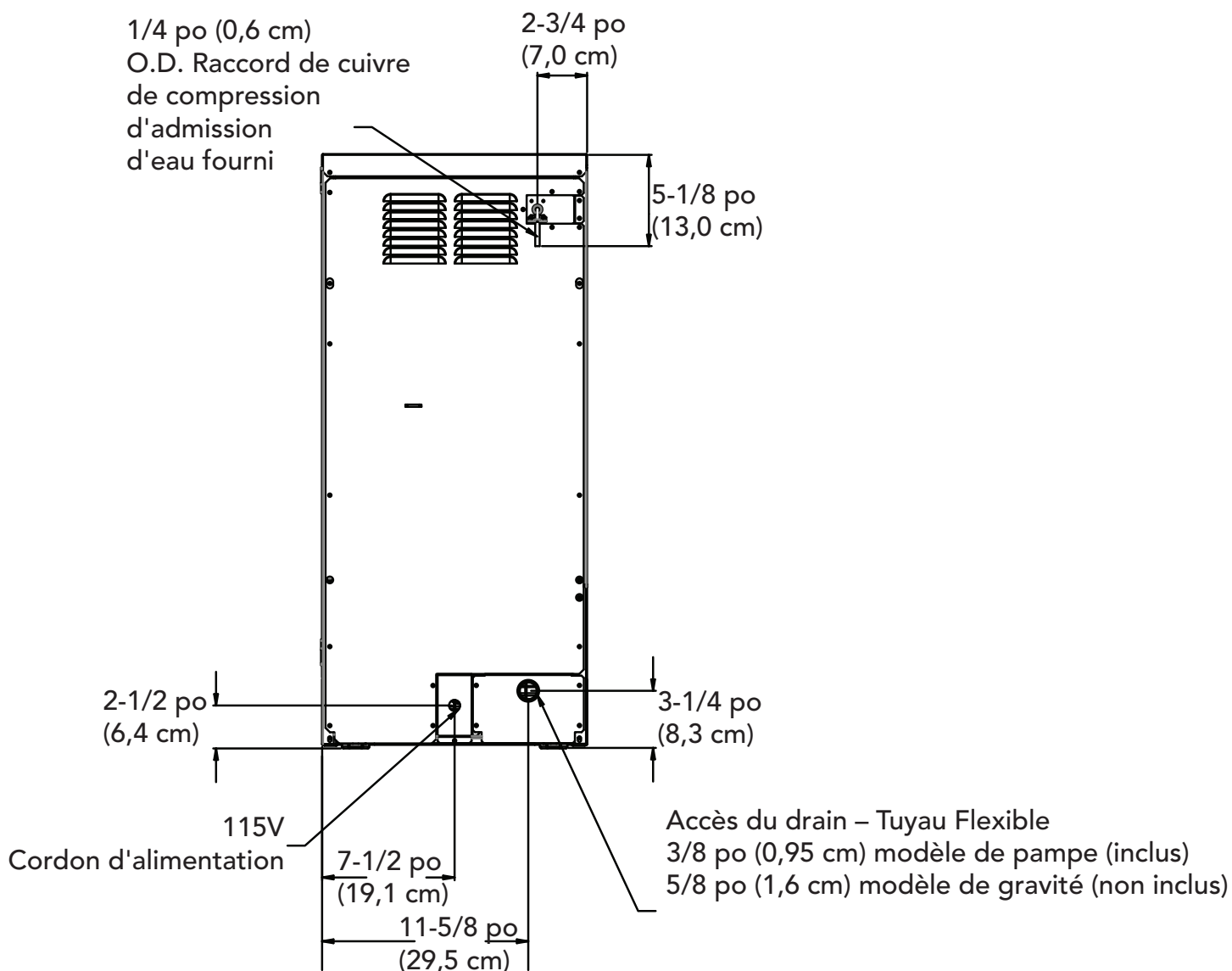

DÉBIT D'AIR

La machine prend l'air à température ambiante à l'avant, en bas à droite et force l'air chaud à l'avant, en bas à gauche. Restreindre le débit d'air nuira à la capacité de la machine à fabriquer de la glace à effectivement fabriquer de la glace.

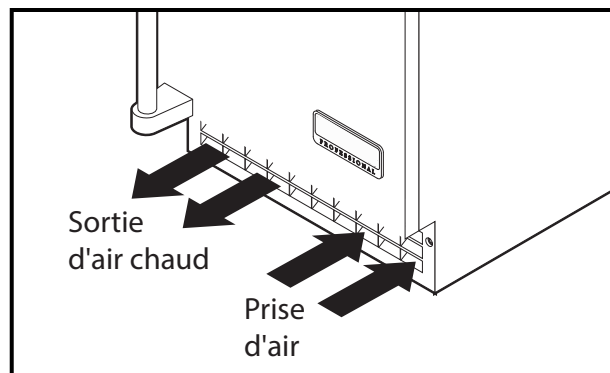

Installation

APERÇU DE L'INSTALLATION

La machine à fabriquer de la glace doit :

- Être raccordée à de l'eau potable froide.
- Être raccordée à un drain.
- Être raccordée à une alimentation d'eau adéquate.
- Être en mesure de faire circuler l'air à travers les orifices d'aération à l'avant.

Remarque : NE PAS construire de manière à ce que la porte soit en retrait. La porte est destinée à être de niveau avec les armoires environnantes, mais pas en retrait.

PIÈCES D'INSTALLATION

Les pièces d'installation suivante sont fournies avec la machine à fabriquer de la glace :

- | | |
|---------------------------------------|--|
| 2-Couvercles à charnière | 2-Goupilles de butée de porte |
| 2-Couvercles latéraux à charnière | 10-#8 vis autotaraudeuses |
| 2-Bouchons de trou | 2-8-32 Vis à métaux |
| 2-Couvercles d'ouverture de charnière | 4-Capuchons de pied de nivellement |
| 1-Support supérieur de porte (GAUCHE) | 2-Vis noires de plaque inférieure |
| 1-Support inférieur de porte (GAUCHE) | 1-Couvercle de bouton de panneau d'accès |

PANNEAU DE PORTE AUXILIAIRE

La machine à fabriquer de la glace est fournie sans un panneau de porte fini. Les panneaux de porte auxiliaires sont offerts ou un panneau personnalisé peut être utilisé.

Fixation de panneau de porte auxiliaire

Remarque : Si le pivotement de la porte doit être modifié, il doit être fait avant que le panneau soit fixé.

Pour fixer un panneau de porte :

Le panneau sera maintenu par 6 vis (fournies avec le panneau de porte) et 2 vis à métaux (fournies avec la machine à fabriquer de la glace).

1. Retirer le joint d'étanchéité et le conserver pour une utilisation ultérieure.
2. Si le panneau de porte est en acier inoxydable, retirer tout plastique couvrant le panneau d'acier inoxydable.
3. Placer le panneau sur l'extérieur de la porte, et le fixer solidement à la porte en utilisant les deux vis à métaux, situées au centre gauche et centre droit (derrière le joint d'étanchéité de la porte).
4. Fixer solidement le panneau à la porte à l'aide des 6 vis (fournies avec le panneau de porte). Dans la zone de la charnière, utiliser les trous de vis les plus à l'extérieur.
5. Placer les couvercles sur les zones de charnière et fixer solidement chaque couvercle à la porte à l'aide d'une vis (fournie avec le panneau de porte).
6. Insérer le bouchon de trou sur la vis installée à l'étape 5 (fournie).
7. Remettre le joint d'étanchéité à sa position d'origine.

PANNEAU PERSONNALISÉ

Un panneau personnalisé de bois ou d'autre matériau ne dépassant pas 15 lb peut être fixé sur la porte. La fixation s'effectue du côté de glace de la porte. Les trous sont fournis dans la porte à cette fin.

Pour créer et fixer un panneau personnalisé :

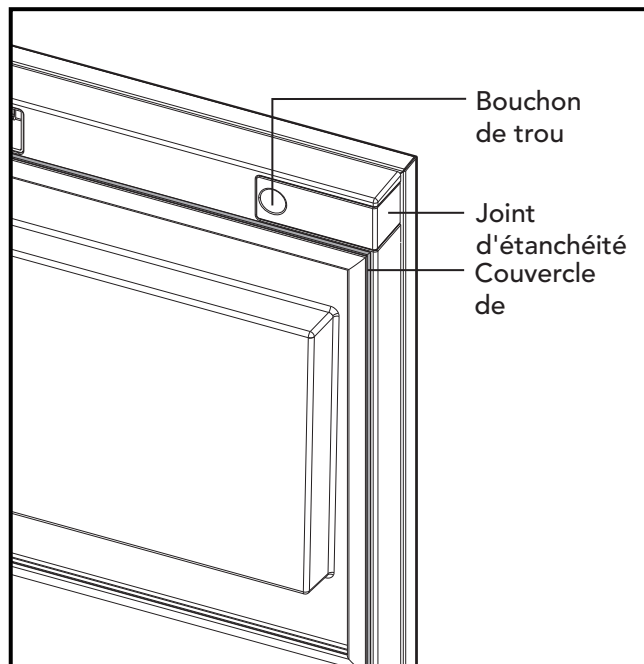

Installation (suite)

- Largeur de panneau : 14-7/8 po (37,9 cm)
 - Hauteur du panneau : 30-5/16 po (77,0 cm)
 - Épaisseur de panneau : 5/8 po (14,5 cm) à 3/4 po (1,9 cm)
1. Mesurer la hauteur globale de l'ouverture de cabinet où se trouvera la machine à fabriquer de la glace (du plancher à la partie inférieure du bord du comptoir).
 2. Déterminer l'espace désirée de la plaque inférieure (du bas de la porte au plancher). Cela pourrait être égal à l'espace adjacent de la plaque inférieure du cabinet ou d'un autre espace désiré par l'utilisateur.
 3. Soustraire l'espace de la plaque inférieure de l'ouverture du cabinet.
 4. Soustraire 1/8 po ou plus pour l'espace de dégagement entre le haut de la porte et le bas du bord du comptoir de l'ouverture du cabinet. Ceci est la longueur maximum de la porte.
 5. Découper le panneau à la largeur
 6. Découper le panneau à la longueur (espace de cabinet - espace de plaque inférieure - dégagement supérieur = longueur).
 7. Déterminer le haut du panneau.
 8. Marquer les emplacements des trous à l'aide du dessin au verso de ces instructions. Le dessin suppose que le haut du panneau sera alignée avec le haut de la porte. Mesurer les emplacements de trou à partir du dessus du panneau.
 9. Percer des trous de vis à bois. Utiliser une butée de mèche pour éviter de percer au travers du panneau.
 10. Monter le panneau à la porte en utilisant les vis à bois ou les vis de fixation de panneau fournies.

Remarque : Une fois installée, la machine à fabriquer de la glace doit être ajusté en hauteur afin de positionner le haut de la porte au dégagement souhaité.

Installation (suite)

FIXATION DE PANNEAU DE PORTE

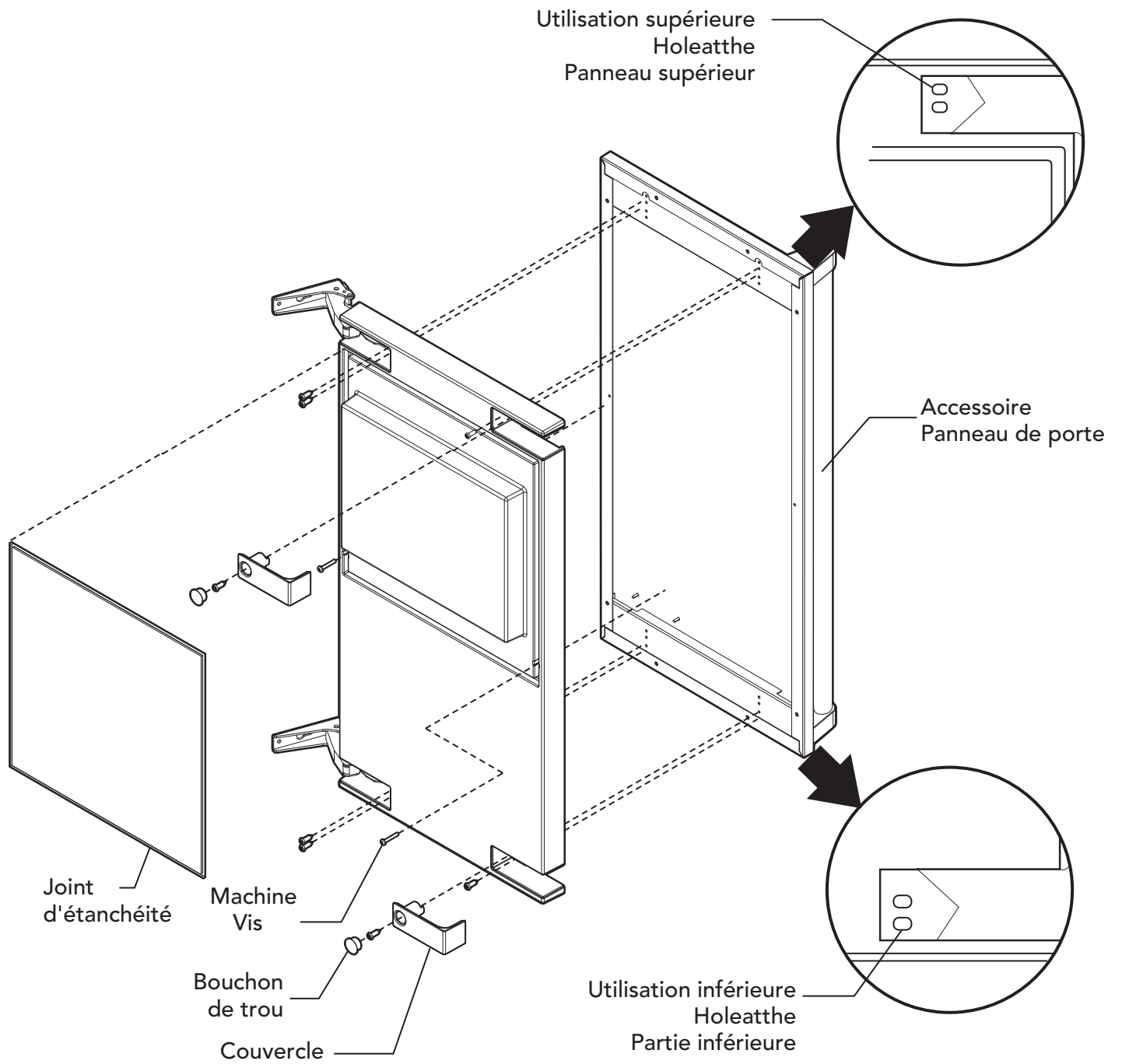

Installation (suite)

CHANGEMENT DE PORTE RÉVERSIBLE

La porte peut être fixée pour être ouverte avec les charnières sur la gauche ou la droite à l'aide de nouveaux supports livrés en vrac dans le bac de glace. Conserver toutes les vis pour les réutiliser.

Pour modifier :

1. Retirer la vis intérieure retenant chaque charnière au cabinet, desserrer la vis extérieure.
2. Faire glisser les charnières sur le côté et retirer la porte du cabinet. Retirer la vis desserrée à l'étape 1 à partir des deux supports de charnière.
3. Retirer les deux vis fixant le panneau supérieur à l'arrière et tirer vers l'arrière le haut du panneau et le retirer du cabinet.
4. Retirer les deux vis en haut du support de la charnière supérieure de la porte et le soulever pour le retirer du cabinet. Remplacer avec le support de charnière supérieur gauche de la porte. Le fixer solidement au cabinet à l'aide des vis d'origine.
5. Retourner le panneau supérieur du cabinet et le fixer solidement avec les vis d'origine.
6. Retirer la plaque inférieure et le panneau de service frontal.
7. Retirer les deux vis à l'avant et les deux vis en bas maintenant le support de la charnière inférieure de porte du cabinet. Remplacer avec le support de charnière inférieur gauche de la porte. Le fixer solidement à l'aide des vis d'origine.
8. Retirer la charnière supérieure et la déplacer sur le côté opposé de la porte, emplacement inférieur. La fixer solidement à l'aide des vis d'origine.
9. Retirer la charnière inférieure originale et la déplacer sur le côté opposé de la porte, emplacement supérieur. La fixer solidement à l'aide des vis d'origine. **Remarque :** Si le panneau de la porte est fixé, il doit être retiré pour accéder aux vis de charnière.
10. Installer une vis retirées à l'étape 2 dans le trou extérieur des supports supérieur et inférieur de la porte.
11. Fixer solidement la porte au cabinet à l'aide des vis d'origine.
12. Retourner la plaque inférieure et le panneau de service frontal à leurs positions d'origine et les fixer au cabinet à l'aide des vis d'origine.

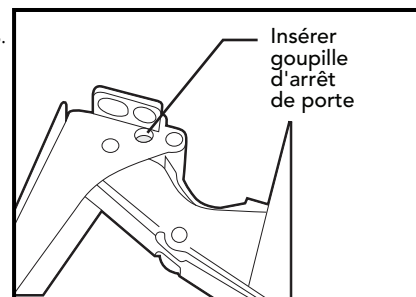
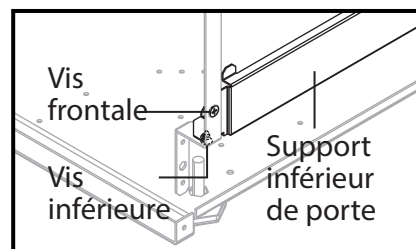
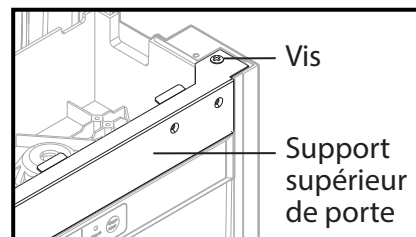
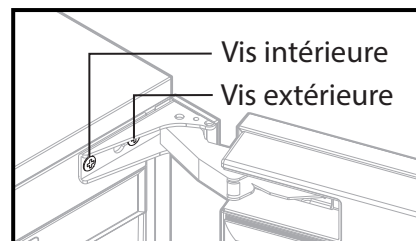

BUTÉE DE PORTE

- Dans certaines situations, la porte peut s'ouvrir trop et endommager les cabinets adjacents. Afin de prévenir cette situation, insérer une butée dans le trou prévu à cette fin dans les charnières supérieure et inférieure
- Insérer la goupille dans le trou jusqu'à ce que la tête soit contre la charnière.

COUVERCLES DE CHARNIÈRE

Une fois les goupilles de charnière installées (si utilisé) et le panneau de porte fixé, fixer les couvercles de charnière.

1. Faire glisser le couvercle de charnière sur chaque charnière.
2. Fixer le couvercle latéral sur la charnière en enlever le revêtement de l'adhésif et le placer sur le côté de la charnière.

Remarque : Si les charnières sont utilisées pour fixer solidement l'unité au cabinet, **NE PAS** utiliser les couvercles latéraux.

PLAQUE INFÉRIEURE

La plaque inférieure est noire avec un recouvrement en acier inoxydable. Pour utiliser l'acier inoxydable, aucune modification n'est requise. Pour utiliser le noir, retirer le recouvrement d'acier inoxydable en retirant les deux vis en acier inoxydable. Remplacer avec les vis noires fournies.

NE PAS retirer le recouvrement d'acier inoxydable si la machine à fabriquer de la glace est utilisé à l'extérieur.

NOTES D'INSTALLATION

Situations pour les appareils intégrés : Si un sol fini doit être installé dans la zone après que la machine à fabriquer de la glace y ait été intégrée, des cales avec l'épaisseur attendue du sol devraient être installées sous l'unité afin de maintenir le niveau de la machine avec le niveau du sol.

Installations sur une dalle : Utiliser un modèle avec pompe et pomper l'eau au point de drainage. Les modèles avec pompe, pomperont 10 pieds de haut.

Installations sur un vide sanitaire ou un sous-sol : Les unités avec modèle de drain par gravité ou de pompe peuvent être utilisées, si il n'y a pas assez d'espace derrière la machine pour un récipient de, le drain devra être au-dessous du sol.

Remarque : Lorsqu'il est installé dans un coin, le pivotement de la porte pourrait être limité en raison du contact de la poignée avec le mur ou la face du cabinet.

Installation (suite)

INSTALLATION DE DRAIN ET ALIMENTATION D'EAU

La tubulure recommandée pour l'alimentation d'eau est en une de cuivre de 1/4 po de diamètre. Des tubulures en acier inoxydable ou en PVC renforcé peuvent également être utilisées. Installer une soupape d'arrêt facilement accessible entre l'alimentation et l'unité. Cette soupape d'arrêt ne devrait pas être installée derrière l'unité.

Le raccordement d'eau est à l'arrière du cabinet. Raccorder à l'aide d'un raccord de compression, l'un est fournie liée au tube d'entrée d'eau à l'arrière du cabinet.

Lorsqu'intégré : Enrouler assez de tubulure derrière la machine pour qu'elle puisse être poussé dans la cavité, sans plier la tubulure.

DRAINS

Il existe deux types de machine à fabriquer de la glace, l'une qui s'écoule par gravité et une qui possède une pompe interne de vidange.

Installation du modèle avec pompe de vidange

1. Localiser la bobine de tubulure de drain en plastique de 3/8 po ID fixé à l'arrière de l'unité.
2. Faire parcourir la tubulure en plastique du drain à partir de l'arrière de l'unité jusqu'au point de raccordement du drain.

Le raccordement du drain peut être aussi élevé que 10 pieds (3,05 m) au-dessus de la machine à fabriquer de la glace. La pompe de vidange comprend un clapet antiretour pour empêcher de repomper l'eau dans le tuyau de vidange.

REMARQUE IMPORTANTE : Souvent une coupure anti-retour est requise par les normes locales entre la tubulure de vidange de la machine à fabriquer de la glace et le récipient de vidange.

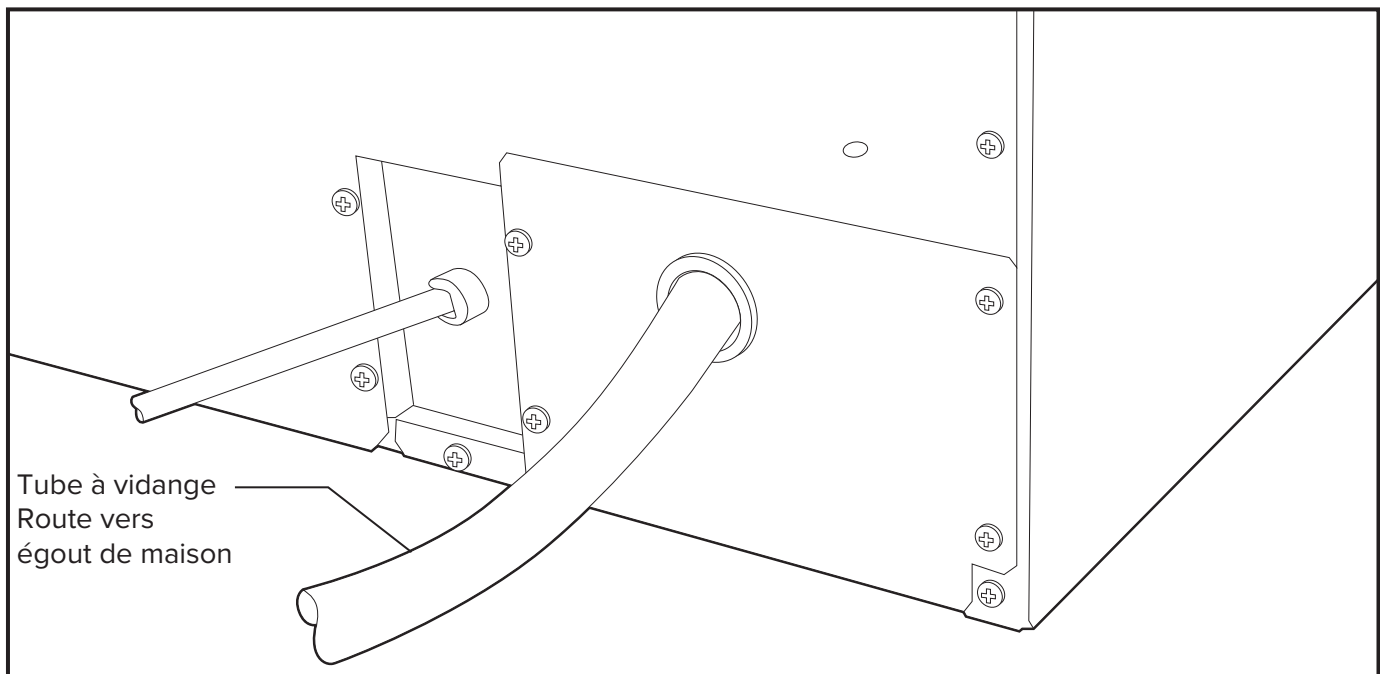
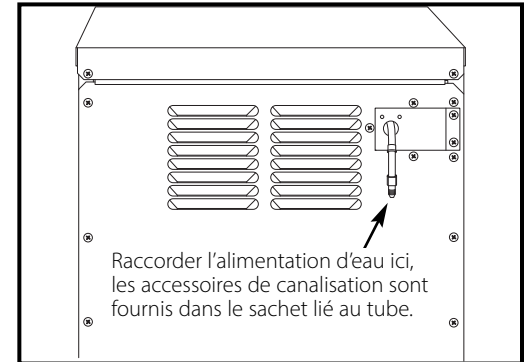

Vue arrière, modèle de pompe de vidange

Installation (suite)

INSTALLATION DU MODÈLE AVEC POMPE À VIDANGE PAR GRAVITÉ

ATTENTION

Les restrictions dans le système de vidange de la machine provoqueront l'accumulation d'eau dans le bac d'entreposage de la glace feront fondre la glace. La tubulure de vidange par gravité doit être ventilée, ne pas avoir de déviations et de pentes dans le drain de l'immeuble. Des coupures anti-retour sont généralement exigés par le code local.

1. Placer la machine à fabriquer de la glace à l'avant de l'ouverture d'installation. Régler les pieds de nivellement à la hauteur approximative.
2. Insérer le tube de vidange dans le trou d'acheminement du panneau arrière.
3. Retirer le panneau arrière supérieur si nécessaire pour l'accès au raccord de vidange.

Remarque : Si vous raccordez un modèle à vidange par gravité et l'ouverture du drain est situé dans le plancher sous le bac de condensation selon les spécifications de pré-installation, suivre les étapes 3 à 5 pour vidanger l'unité par la base. Si ce n'est pas le cas, passer à l'étape 6b.

4. Enlever le collier de serrage et le coude à griffe et retirer le couvercle en plastique du bac de condensation sous le tuyau de vidange.
5. Raccorder un connecteur à griffe droit de 5/8 po au tuyau de vidange, en le fixant à l'aide du collier retiré à l'étape 4.
6. Découper un morceau de 8 po de tubulure de tygon (plastique transparent) de 5/8 po ID X 7/8 po. Faire glisser une extrémité du tube sur l'orifice de sortie du connecteur à griffe et le fixer solidement avec un collier. Laisser l'autre extrémité du tube gisant sur le sol du bac de condensation jusqu'à ce que l'unité soit placée au-dessus du drain de plancher.
7. Acheminer le tuyau de vidange. Soit a) Insérer le tube de vidange à travers le bac de condensation dans le drain du plancher ou b) Acheminer le tube de vidange à travers le trou de gauche dans le panneau inférieur arrière et le raccorder sur le coude à griffe et le fixer avec un collier.
8. Réinstaller les panneaux retirés.

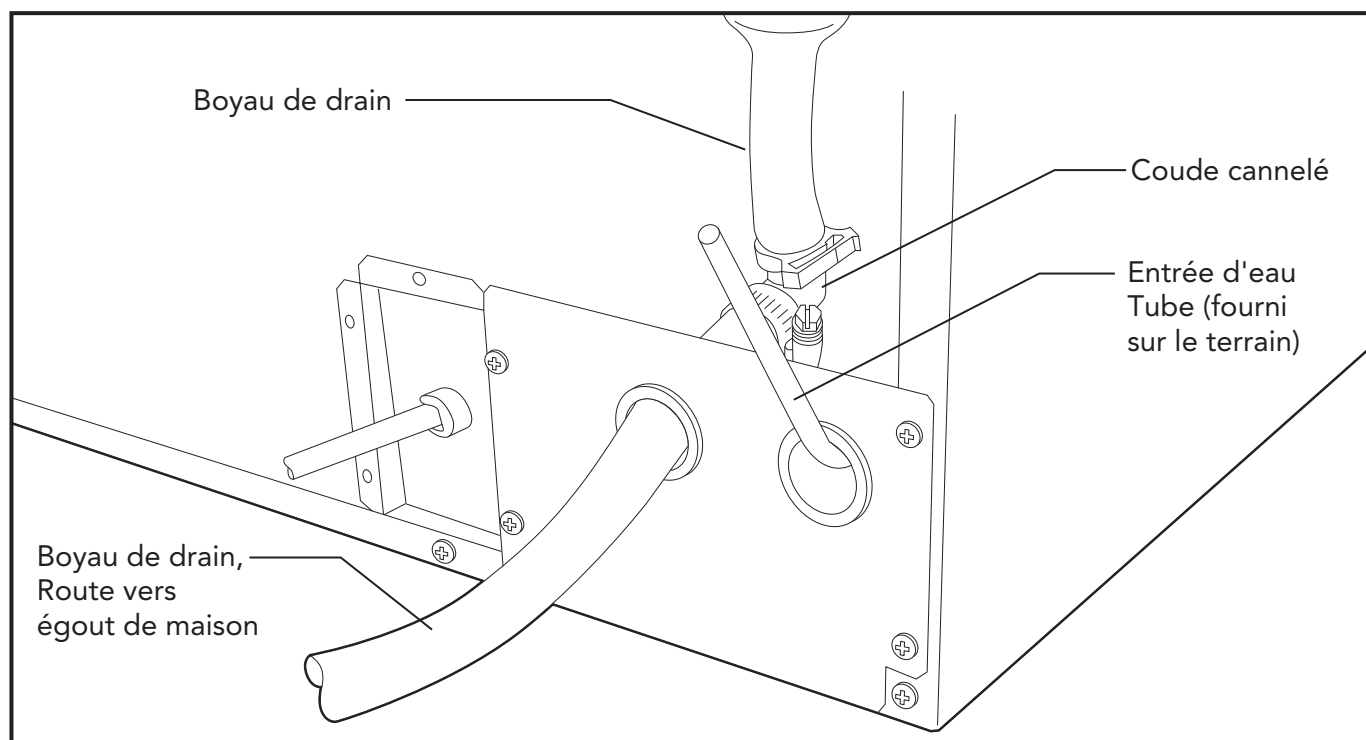

Vue arrière, modèle de vidange par gravité

⚠ AVERTISSEMENT

RISQUES DE CHOC ÉLECTRIQUE

Le non-respect de ces consignes peut causer un incendie ou des décharges électriques.

La machine à fabriquer de la glace est fournie avec un cordon d'alimentation. **NE PAS** retirer la broche de mise à la terre de la fiche du cordon. **NE PAS** utiliser de rallonges. Suivre tous les codes. Brancher la machine à son propre circuit de 115 volts, 15 ampères.

INSTALLATION FINALE

1. Si la prise électrique de la machine à glaçons est derrière l'appareil, brancher l'unité.
2. Enclencher le capuchons noirs sur la partie inférieure des pattes de nivellement.
3. Positionner l'unité dans l'ouverture d'installation.
4. Ouvrir l'alimentation d'eau. S'assurer que la machine à glaçons est branchée et que l'appareil est sous tension.
5. Faire glisser l'unité dans l'ouverture d'installation, en accordant une attention particulière à l'approvisionnement en eau et raccords de vidange. **NE PAS** faire dévier!
6. Retirer le panneau de service pour un contrôle visuel.
7. Verser quelques pintes d'eau dans le bac l'entreposage de glace; sur les machines équipées de pompe par vidange, la pompe devrait démarrer et pomper l'eau. Vérifier pour toute absence de fuites.
8. Replacer le panneau d'accès d'entretien et insérer le couvercle de bouton de panneau d'accès (fourni).
9. Nivelier l'unité, si nécessaire, en tournant les pattes de nivellement dans le sens horaire pour soulever l'unité et dans le sens antihoraire pour abaisser l'unité.

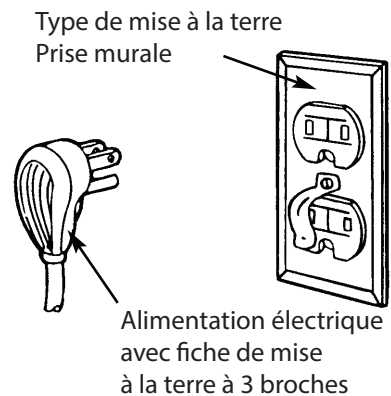

LISTE DE VÉRIFICATION DE L'INSTALLATION

1. L'unité a-t-elle été raccordée au bon approvisionnement en eau?
2. L'alimentation en eau a-t-elle été vérifiée pour toute absence de fuites?
3. L'unité a-t-elle été raccordée à un drain?
4. Est-ce que le drain a été testé pour le débit et les fuites?
5. L'unité a-t-elle été raccordée au bon approvisionnement en électricité?
6. L'unité a-t-elle été nivelée?
7. Est-ce que tout le matériel d'emballage a été enlevé de la machine?
8. Est-ce que le revêtement de porte a été installé?

Informations sur l'entretien

Si un entretien est nécessaire, contactez votre distributeur ou l'agence d'entretien autorisée. Vous pouvez obtenir le nom du centre de réparation agréé auprès du revendeur de votre région.

Préparez les informations suivantes de manière à ce qu'elles soient facilement disponibles :

- Numéro de modèle
- Numéro de série
- Date d'achat
- Nom du distributeur qui vous a vendu le produit

Décrivez clairement votre problème. Si vous n'arrivez pas à obtenir le nom d'un centre de réparation agréé, ou si les problèmes d'entretien persistent, contactez la Viking Range, LLC au 1-888-(845-4641), ou écrivez à :

**VIKING RANGE, LLC
SERVICE PRIVILÉGIÉ
111 Front Street
Greenwood, Mississippi 38930 É.-U.**

Veillez conserver les informations ci-dessous. Elles vous seront nécessaires en cas d'opération d'entretien. Le numéro de série et le numéro de modèle de votre machine à fabriquer de la glace sont situés sous le panneau de commande dans le compartiment supérieur.

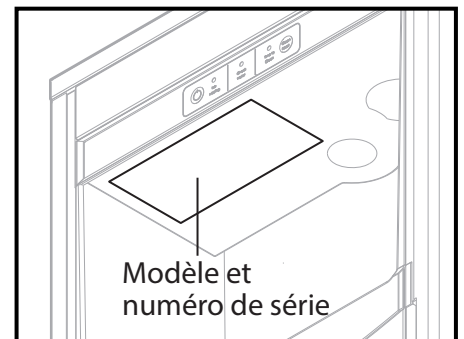

Numéro de modèle _____ Numéro de série _____

Date d'achat _____

Date d'installation _____

Nom du distributeur _____

Adresse _____

Si l'entretien nécessite l'installation de pièces, utilisez uniquement des pièces autorisées pour être couvert par la garantie.

CONSERVEZ CE MANUEL POUR RÉFÉRENCE FUTURE.

Viking Range, LLC

111 Front Street

Greenwood, Mississippi 38930 É.-U. (662) 455-1200

Pour des informations de produit,

appeler au 1-888-(845-4641)

ou visiter notre site Web à vikingrange.com aux É.-U.

ou brigade.ca au Canada

