

Manuel d'Utilisation et Entretien



5 SERIES

15 po de largeur/24 po de largeur
Appareil de réfrigération encastré

CVRCI5240G / CRVCO5240D
CVRDI5240D / CRVRDO5240D
CVBCI5150G / CVBCI5240G
CVWCI5150G / CVWCI5250G

Félicitations

Nous espérons que vous aimerez et apprécierez le soin et l'attention que nous avons prêtés à chaque détail de votre nouveau réfrigérateur à la pointe de la technologie.

Votre appareil électroménager a été conçu pour offrir des années de service fiable. Ce guide d'utilisation et d'entretien vous fournira les informations nécessaires pour vous familiariser avec le fonctionnement et l'entretien de votre réfrigérateur.

Votre satisfaction complète est notre seul et unique objectif. Pour toute question ou tout commentaire sur ce produit, contactez le revendeur chez lequel vous l'avez acheté ou contactez notre Centre de service clientèle au 1-888-845-4641.

Nous apprécions votre choix d'un réfrigérateur et espérons que vous sélectionnerez encore nos produits pour d'autres appareils électroménagers majeurs.

Pour plus d'informations sur la gamme croissante et complète de produits, allez sur le site web au USA www.vikingrange.com, ou au Canada www.brigade.ca

Table des matières

Importantes instructions de sécurité	3
Contrôles électroniques	4
Contrôles de la température	5
Utilisation de l'appareil	6
Finition du centre de refroidissement de vin	7
Éclairage intérieur	9
Vérification de la température	9
Préparation des appareils extérieurs pour l'hiver	10
Préparation de l'appareil pour l'utilisation au printemps	10
Nettoyage	10
Dépannage	11
Service après-vente et enregistrement	13
Garantie	14

Instructions importantes de sécurité

- Avant de commencer, lisez entièrement et attentivement ces instructions.
- Ne retirez **PAS** les étiquettes, avertissements ou plaques fixés en permanence sur l'appareil. Cela pourrait annuler la garantie.
- Respectez tous les codes et décrets locaux et nationaux.
- Assurez-vous que cet appareil est correctement mis à la terre.
- L'installateur devra laisser ces instructions au consommateur, qui devra les conserver pour pouvoir les présenter à un inspecteur local ou pour s'y référer ultérieurement.

AVERTISSEMENT

Pour réduire le risque d'incendie, d'électrocution ou de blessures lors de l'utilisation de l'appareil, prenez ces précautions de base :

- Lisez toutes les instructions avant d'utiliser l'appareil.
- Ne laissez jamais un enfant utiliser l'appareil, jouer avec ou pénétrer à l'intérieur.
- Ne nettoyez jamais les composants de l'appareil avec des fluides inflammables. Les vapeurs risquent de déclencher un incendie ou une explosion.
- Éteignez toujours l'alimentation électrique pour changer des ampoules, pour nettoyer ou réparer l'appareil.

POUR VOTRE SÉCURITÉ

NE RANGEZ ET N'UTILISEZ PAS D'ESSENCE OU D'AUTRES VAPEURS ET LIQUIDES INFLAMMABLES À PROXIMITÉ DE CET APPAREIL OU D'UN AUTRE APPAREIL. LES VAPEURS RISQUENT DE DÉCLENCHER UN INCENDIE OU UNE EXPLOSION.

Il est de votre responsabilité de vous assurer que votre appareil de réfrigération encastré est :

- Placé de sorte que rien n'obstrue l'avant, ce qui empêcherait la circulation d'air.
- Correctement mis à niveau.
- Situé à un endroit bien ventilé.
- Branché sur le bon type de prise, avec alimentation électrique et mise à la terre adéquates. Une alimentation électrique à fusible de 115 V, 60 Hz, 15 A est requise. **Note :** *l'utilisation d'un fusible à fusion lente ou d'un coupe-circuit est recommandée.*
- Utilisé uniquement par quelqu'un qui sait s'en servir correctement.
- Utilisé uniquement aux fins prévues.
- Correctement entretenu.
- Si le cordon d'alimentation est endommagé, il doit être remplacé par le fabricant, un réparateur autorisé ou un personnel agréé pour éviter tout danger.

AVERTISSEMENT

Proposition 65 état de Californie

- Ce produit contient des produits chimiques connus à l'état de Californie pour causer le cancer
- Ce produit contient des produits chimiques connus à l'état de Californie pour causer des malformations congénitales ou autres dangers pour la reproduction.





MISE EN GARDE

Cet appareil n'a pas été conçu pour être utilisé par des personnes (notamment des enfants) ayant des capacités physiques, sensorielles ou mentales réduites ou n'ayant pas suffisamment d'expérience ou de connaissances, à moins qu'elles ne soient supervisées ou n'aient reçu des instructions concernant l'utilisation de l'appareil par une personne responsable de leur sécurité. Les enfants doivent être surveillés afin de garantir qu'ils ne jouent pas avec l'appareil.



•CONSERVEZ CES INSTRUCTIONS•

Contrôles électroniques



SET	Affiche la température de consigne réglée.
SAB	Active le mode Shabbath.
	Augmente la température lors du réglage de la température de consigne; sinon, affiche la température maximum enregistrée.
	Diminue la température lors du réglage de la température de consigne; sinon, affiche la température minimum enregistrée.
	Interrupteur On/Off.
	Interrupteur d'éclairage.

Voyant à DEL

DEL	FONCTION
	Refroidissement activé
	Alarme en cours (Voir la section de dépannage pour les codes d'alarme)
	Lumière allumée
°C/°F	Unité de mesure

Contrôles électroniques

Panneau de commande de la température

Ce panneau est installé à l'intérieur de l'appareil. L'affichage indique OFF lorsque l'appareil est éteint, et il indique la température lorsque l'appareil est en marche.

IMPORTANT : l'affichage à DEL indique la température de l'air et non pas la température des produits. Dans ces conditions, une oscillation de la température de l'air ne change pas la température réelle des produits. La température des produits reste très stable.

Valeurs de consigne et gammes de température des produits

Réfrigérateur seul	38 °F	Gamme : de 32 °F à 39 °F
Tiroir réfrigéré	38 °F	Gamme : de 32 °F à 39 °F
Centre de refroidissement de boissons	42 ° F	Gamme : de 32 °F à 48 °F
Centre de refroidissement de vin	55 ° F	Gamme : de 44 °F à 68 °F

Pour consulter le point de consigne :

1. Appuyez puis relâchez le bouton SET. L'affichage indique la valeur de consigne réglée.
2. Appuyer puis relâcher le bouton SET ou attendez 5 secondes pour afficher à nouveau la température actuelle.

Pour changer le point de consigne :

1. Appuyez sur le bouton SET pendant 3 secondes pour changer la valeur de consigne.
2. La valeur du point de consigne s'affiche et la DEL « °C » ou « °F » commence à clignoter.
3. Pour changer la valeur du point de consigne, appuyez sur les boutons UP ou DOWN dans les 10 secondes.
4. Pour enregistrer la nouvelle valeur du point de consigne, appuyez à nouveau sur le bouton SET ou attendez 10 secondes.

Pour verrouiller la commande :

1. Appuyez sur les boutons UP et DOWN simultanément pendant 3 secondes.
2. Le message « PoF » s'affiche et le clavier est verrouillé. Il n'est alors possible que de consulter le point de consigne, et les températures MAX et MIN enregistrées.
3. Si un bouton est enfoncé pendant plus de 3 secondes, le message « PoF » s'affiche.

Pour déverrouiller la commande :

1. Appuyez sur les boutons UP et DOWN simultanément pendant 3 secondes jusqu'à ce que le message « Pon » s'affiche.

Pour convertir de Fahrenheit à Celsius :

1. Ouvrez la porte et appuyez le bouton F/C pendant 3 secondes.
2. L'appareil s'éteint brièvement puis recommence à afficher l'autre échelle de température.
3. Répétez l'étape 1 pour reconverter aux paramètres initiaux.

Pour activer le mode SHABBAT, ouvrez la porte et appuyez sur le bouton SAB. Si l'éclairage de l'affichage a été activé, il restera activé. Éteignez l'éclairage de l'affichage avant de lancer le mode Shabbat s'il ne sera pas utilisé.

Mode Shabbath

Pour activer le mode SHABBATH, enfoncez le bouton d'éclairage, ce qui éteindra la lumière. Ensuite, appuyez sur le bouton SAB.

Lorsque vous êtes en mode Shabbath :

- L'affichage est éteint (à l'exclusion de la DEL de l'icône de la température mesurée) continue;
- La régulation continuera à fonctionner normalement;
- Les entrées numériques sont désactivées (elles ne fonctionnent pas en MODE SHABBATH);
- En cas d'alarme, l'affichage se rallume, puis s'éteint lorsque l'alarme s'arrête;
- Le clavier est désactivé à l'exclusion du bouton SAB.

Pour quitter le mode SHABBATH, appuyez sur le bouton SAB de nouveau. Le présentoir se mettra en marche, mais la lumière restera éteinte jusqu'à ce que la porte soit ouverte de nouveau.

Utilisation de l'appareil

Chargement de produits

IMPORTANT : avant d'emmagasiner des denrées périssables, laisser l'appareil fonctionner pendant au moins 24 heures pour permettre la stabilisation de température après le démarrage.

Lorsque vous rangez des denrées dans l'appareil, ne bloquez pas les grilles d'aération internes ou les grilles de protection des ventilateurs, car la performance de l'appareil en serait affectée.

Étagères

IMPORTANT : pour obtenir la meilleure performance, les grilles d'aération internes et les grilles de protection des ventilateurs ne devraient jamais être obstruées.

Réfrigérateur seul

L'appareil à une porte est fourni avec deux étagères coulissantes et réglables, à extension complète. La position des étagères est ajustable.

Centre de refroidissement de vin

L'appareil à une porte est fourni avec cinq porte-bouteilles à extension complète, revêtus de vinyle noir, pouvant emmagasiner 20 bouteilles de vin au total (pour les modèles de 15 po) ou 40 bouteilles de vin au total (pour les modèles de 24 po). Les étagères sont détachables et ajustables pour accommoder les bouteilles de grandes dimensions (magnum).

Centre de refroidissement de boissons

L'appareil à une porte est fourni avec deux porte-bouteilles à extension complète, revêtus de vinyle noir, et une étagère coulissante à extension complète, pouvant emmagasiner du vin et d'autres boissons. La position des étagères est ajustable.

Réglage d'une étagère à extension complète

1. Tirez l'étagère en extension complète. Repérez les languettes situées au milieu des deux rallonges. Poussez la languette de gauche vers le haut et la languette de droite vers le bas, puis sortez l'étagère.
2. Repositionnez un support à la fois. Saisissez le support au milieu, tirez sur la partie avant vers le haut et vers vous, puis vers l'avant pour le sortir.
3. Remplacez le support à la position désirée. Enfoncez le crochet situé à l'arrière dans la rainure de clavetage. Insérez la partie avant du support sur le crochet mural.
4. Répétez l'opération pour les autres supports.
5. Enfoncez complètement les rallonges dans l'appareil. Alignez les rainures de l'étagère avec les rallonges, puis faites complètement coulisser l'étagère dans l'appareil.

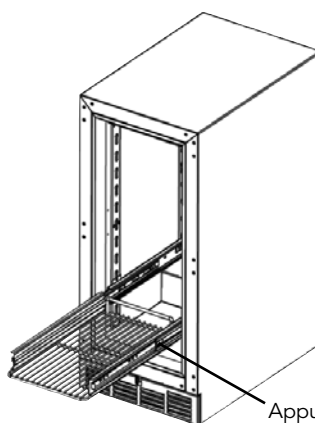

Pour enlever les supports, retirez l'étagère, soulevez l'avant du support pour dégager la rainure de clavetage avant, puis tirez en avant pour dégager la rainure de clavetage arrière.

Appuyez sur les languettes, puis sortez l'étagère.

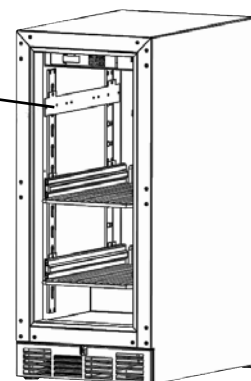

⚠ MISE EN GARDE

Videz complètement le tiroir avant de le sortir.

Retrait des tiroirs du réfrigérateur à tiroirs

Tiroirs à extension complète – Sortez le tiroir au maximum. Repérez les languettes situées au milieu des deux rallonges latérales. Poussez la languette de gauche vers le haut et la languette de droite vers le bas, puis sortez le tiroir. Pour réinstaller le tiroir, enfoncez complètement les deux rallonges, alignez les rainures de l'étagère, et glissez le tiroir dans l'appareil.

Finition du centre de refroidissement de vin

Finition de la garniture en bois du centre de refroidissement

Tous les centres de refroidissement de vin sont fournis avec une façade en bois franc massif, sans finition, qui peut être remplacée par une autre essence de bois pour s'adapter à vos armoires. Veuillez consulter les illustrations ci-dessous qui détaillent la façade du centre de refroidissement de vin.

Les façades peuvent être finies et scellées. Dans beaucoup de cas, les teintures et finitions ont une odeur qui peut être particulièrement désagréable dans un endroit clos. Pour enlever la façade en bois de l'étagère à vin, retirez simplement l'étagère à vin puis enlevez les attaches et la finition. Installez la finition désirée, puis réinstallez les attaches.

Conception de la garniture en bois du centre de refroidissement de vin de 15 po de largeur

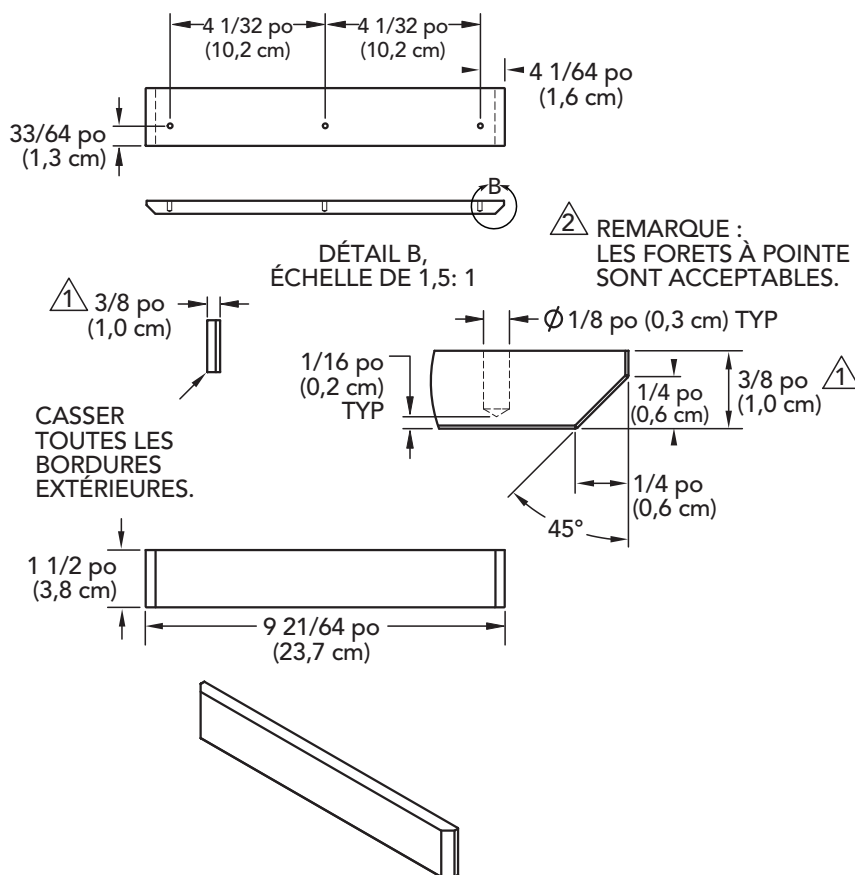

Finition du centre de refroidissement de vin

Conception de la garniture en bois du centre de refroidissement de vin de 24 po de largeur

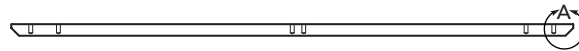
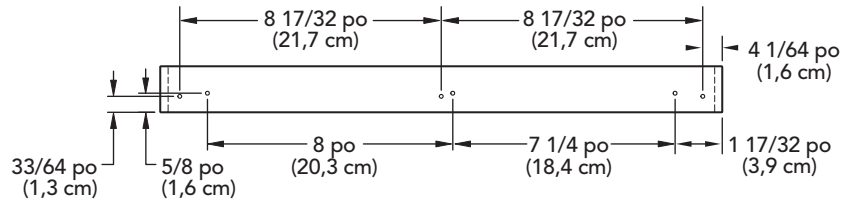

REMARQUE :
LES FORETS À POINTE
SONT ACCEPTABLES. DÉTAIL A, ÉCHELLE
DE 1,5: 1

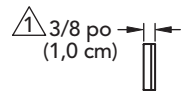
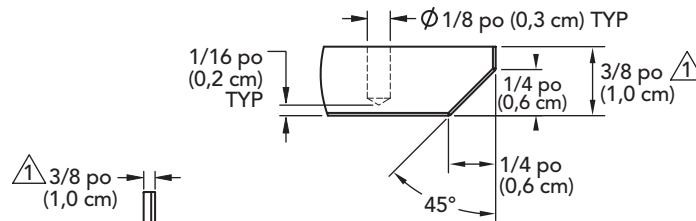

CASSER TOUTES LES
BORDURES EXTÉRIEURES.

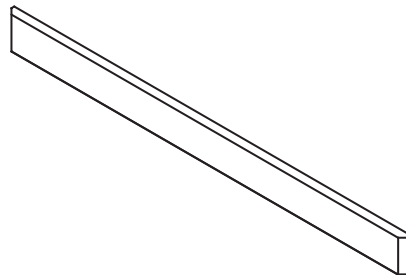
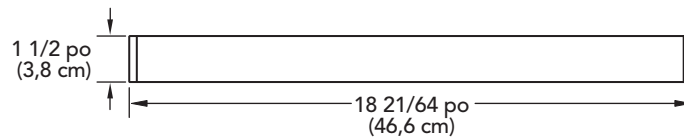

Éclairage intérieur

Éclairage intérieur

L'appareil est équipé d'un éclairage intérieur qui s'allume quand la porte est ouverte. L'armoire offre de série une fonction d'éclairage dont le bouton est situé sur le panneau de commande pour que vos produits soient visibles à travers une porte vitrée. Pour utiliser l'éclairage de présentoir, appuyez deux fois sur le bouton Éclairage. La première fois, la lumière s'éteindra. La seconde fois, la lumière se rallumera et le mode d'éclairage de présentoir sera activé. N'utilisez pas la fonction d'éclairage de présentoir avec une porte opaque. Si l'éclairage de présentoir reste allumé pendant une période prolongée, la température de l'armoire risque d'augmenter, particulièrement dans la partie supérieure, ce qui risque de prolonger la durée de fonctionnement du système de réfrigération pour atteindre la température de consigne.

Remplacement de l'ampoule électrique

REMARQUE : veuillez contacter votre distributeur de pièces Viking Range ou votre revendeur pour commander l'ampoule à DEL.

Pour remplacer l'ampoule électrique, dévissez l'ampoule dans le sens inverse des aiguilles d'une montre et remplacez-la par la nouvelle ampoule.

Vérification de la température des produits

Pour vérifier précisément la température des produits rangés dans un compartiment réfrigéré, insérez un thermomètre précis dans une bouteille en plastique (incassable) partiellement remplie d'eau. Fermez correctement le bouchon de la bouteille.

Placez la bouteille dans le compartiment désiré pendant 24 heures. Évitez d'ouvrir l'appareil pendant cette période. Après 24 heures, vérifiez la température de l'eau. Modifiez les réglage de température au besoin, puis refaites un nouveau test.

Vos appareils sont pré-réglés pour atteindre la gamme de température recommandée lorsqu'ils sont installés dans une pièce dont la température ambiante est de 70 °F (21 °C). Les facteurs qui affectent les températures internes de l'armoire réfrigérée incluent :

- Le réglage de la température;
- La température de la pièce dans laquelle l'appareil est installé;
- Le nombre de fois où la porte est ouverte et fermée;
- La fréquence d'ouverture et de fermeture de la porte;
- La durée pendant laquelle la porte reste ouverte;
- Le type de porte installée;
- Le type et l'état du joint étanchéité installé sur la porte;
- La durée pendant laquelle l'éclairage intérieur reste allumé;
- Si l'appareil est directement exposé à la lumière du soleil ou à une source de chaleur.

Préparation des appareils extérieurs pour l'hiver

Il est nécessaire de préparer les appareils extérieurs pour l'hiver lorsque la température extérieure est égale ou inférieure à la température de consigne de l'appareil.

1. Éteignez l'appareil en appuyant le bouton OFF du panneau de commande. Le panneau affiche le mot OFF (si le cordon d'alimentation est accessible, débranchez l'armoire. Autrement, ouvrez le disjoncteur qui alimente la prise électrique dans laquelle l'armoire est branchée.)
2. Sortez tous les produits rangés dans l'appareil.
3. Retirez le garde-pieds de l'appareil.
4. Nettoyez le serpentin à l'aide d'un aspirateur pour enlever les débris (saleté, feuilles, etc.) qui ont passé sous le garde-pieds.
5. Réinstallez le garde-pieds.
6. Nettoyez l'intérieur de l'appareil à l'aide d'un nettoyant et d'un poli à acier inoxydable.
7. Nettoyez l'extérieur de l'appareil à l'aide d'un nettoyant et d'un poli à acier inoxydable.

REMARQUE : ne mettez pas de couverture sur l'appareil.

REMARQUE : bien que cela ne soit pas nécessaire, vous pouvez également prendre l'appareil pour le ranger à l'intérieur de la maison pendant l'hiver.

Préparation de l'appareil pour l'utilisation au printemps

Il est nécessaire de préparer les appareils extérieurs pour le printemps lorsque la température extérieure est égale ou supérieure à la température de consigne de l'appareil.

1. Branchez l'appareil dans la prise électrique.
2. Appuyez sur le bouton OFF pour allumer l'appareil; le panneau de commande affiche la température interne réelle de l'appareil. L'appareil devrait rapidement commencer le processus de refroidissement pour atteindre la température de consigne.
3. Retirez le garde-pieds de l'appareil.
4. Vérifiez le groupe compresseur-condenseur pour vérifier si des débris se sont logés dedans, au cas où il sera nécessaire de le nettoyer à l'aide d'un aspirateur.
5. Réinstallez le garde-pieds sur l'appareil.
6. Nettoyez l'intérieur de l'appareil à l'aide d'un nettoyant et d'un poli à acier inoxydable.
7. Nettoyez l'extérieur de l'appareil à l'aide d'un nettoyant et d'un poli à acier inoxydable.

Nettoyage

Nettoyage

Nettoyez les surfaces extérieures ou intérieures en acier inoxydable à l'aide d'un nettoyant à acier inoxydable doux et non abrasif. Les panneaux de porte vitrée peuvent être nettoyés à l'aide d'un nettoyant pour verre standard disponible sur le marché.

Pour nettoyer les surfaces non métalliques intérieures et extérieures ainsi que les pièces détachables, lavez avec une solution douce faite d'eau tiède, de savon et de bicarbonate de potassium. Rincez et séchez soigneusement. Évitez de mettre de l'eau sur les lumières, les panneaux de commande, les moteurs de ventilateurs et les façades en bois franc massif, sans finition, des centres de refroidissement de vin.

Nettoyage du serpentin

⚠ AVERTISSEMENT

Pour nettoyer le serpentin et pour tout autre entretien de routine, veuillez couper l'alimentation électrique de l'appareil.

⚠ MISE EN GARDE

NE PAS utiliser de nettoyants ou de tissus abrasifs sur les surfaces intérieures ou extérieures ou sur les pièces détachables.

⚠ MISE EN GARDE

Si vous ne nettoyez pas le serpentin, l'appareil risque de perdre sa température et de ne pas fonctionner correctement, voire d'être endommagé. Nettoyez cette partie tous les trois mois.

Dans tous les cas, vous devriez nettoyer la zone du serpentin tous les trois mois. Le serpentin est situé en arrière du garde-pieds. Pour nettoyer le serpentin, enlevez le garde-pieds et utilisez une brosse à poils doux et un aspirateur pour enlever la poussière et les peluches. Évitez d'endommager ou d'écraser les lamelles ou les tuyaux du serpentin. Ensuite, réinstallez le garde-pieds.

Dépannage

Avant d'appeler pour de l'aide

Si l'appareil ne semble pas fonctionner correctement, commencez par lire la section FONCTIONNEMENT NORMAL. Si le problème persiste, vérifiez le GUIDE DE DÉPANNAGE. Repérez le problème dans le guide, puis vérifiez la cause et sa solution avant d'appeler pour de l'aide. Il se peut que le problème puisse être résolu sans passer d'appel de service.

⚠ AVERTISSEMENT

RISQUE D'ÉLECTROCUTION !!

Ne jamais tenter de réparer ou d'entretenir l'appareil si la source d'alimentation électrique n'a pas été débranchée.

Problème	Solution
Pas d'éclairage intérieur	<ul style="list-style-type: none">• Vérifiez que l'ampoule est correctement installée.• Vérifiez que l'ampoule n'est pas grillée.
La lumière reste allumée lorsque la porte fermée	<ul style="list-style-type: none">• L'interrupteur ON/OFF manuel de l'éclairage est en position ON.• Vérifiez que le commutateur de porte fait contact avec la porte.
Fonctionnement bruyant	<ul style="list-style-type: none">• Certains bruits sont normaux. Le compresseur, le moteur du ventilateur et les vannes émettent un léger bruit.
« P1 » clignote sur l'affichage du panneau de commande	<ul style="list-style-type: none">• Problème de la sonde du thermostat.
« HA » clignote sur l'affichage du panneau de commande	<ul style="list-style-type: none">• La température du compartiment interne a dépassé la valeur pré réglée pour l'alarme de température élevée pendant plus de 30 minutes.• Vérifiez que la porte est fermée.• Vérifiez le joint d'étanchéité de la porte.• L'appareil vient juste d'être installé.• Vérifiez que le serpentin est propre.• Vérifiez que le garde-pieds n'est pas obstrué.• La température ambiante de la pièce a énormément changé.• Vérifiez que l'éclairage intérieur est éteint.
« DA » clignote sur l'affichage du panneau de commande	<ul style="list-style-type: none">• La porte est restée entrouverte.• Vérifiez que la porte est fermée.
« LA » clignote sur l'affichage du panneau de commande	<ul style="list-style-type: none">• La température du compartiment interne a dépassé la valeur pré réglée pour l'alarme de température basse pendant plus de 30 minutes.• Vérifiez que la porte est fermée.• Vérifiez le joint d'étanchéité de la porte.• La température ambiante de la pièce a énormément changé.
« EE » clignote sur l'affichage du panneau de commande	<ul style="list-style-type: none">• Échec de mémoire ou de données du panneau de commande.
L'armoire réfrigérée ne fonctionne pas	<ul style="list-style-type: none">• Vérifiez l'alimentation électrique de l'appareil.• Vérifiez le disjoncteur ou le fusible de la prise.• Vérifiez que la touche ON/OFF du clavier est en position ON.• Vérifiez que la zone du serpentin est propre.
Le compartiment réfrigéré est plus chaud que d'habitude	<ul style="list-style-type: none">• Vérifiez que la commande de température est correctement réglée.• Assurez-vous que l'éclairage ne reste pas allumé.• Vérifiez que la zone du serpentin est propre et non obstruée.• Vérifiez que la porte n'est pas restée ouverte trop longtemps ou qu'elle n'a pas été ouverte trop fréquemment.• Vérifiez que les grilles d'aération internes et les grilles de protection des ventilateurs ne sont pas obstruées.• Assurez-vous qu'aucun produit chaud ne vient d'être rangé dans l'armoire.
Le compartiment réfrigéré est plus froid que d'habitude	<ul style="list-style-type: none">• Vérifiez que la commande de température est correctement réglée.• Vérifiez que la porte se ferme correctement et que le joint étanchéité fait son travail.• Vérifiez que la température ambiante est située dans la gamme de fonctionnement normale.

Dépannage (suite)

Problème	Solution
Le système de réfrigération fonctionne pendant de longues périodes	<ul style="list-style-type: none"> • Vérifiez que la zone du serpentín est propre et non obstruée. • Vérifiez que la porte n'est pas restée ouverte trop longtemps ou qu'elle n'a pas été ouverte trop fréquemment. • Assurez-vous qu'aucun produit chaud ne vient d'être rangé dans l'armoire. • Pendant les journées plus chaudes et lorsque la température de la pièce est élevée, le système fonctionne plus longtemps.
De la condensation se forme dans les compartiments réfrigérés	<ul style="list-style-type: none"> • Ceci est normal si l'humidité est élevée et que la porte est ouverte fréquemment. • Vérifiez que la porte est correctement fermée et que le joint étanchéité fait son travail.
De la condensation se forme à l'extérieur de l'appareil.	<ul style="list-style-type: none"> • Pendant les périodes où l'humidité est élevée, de la condensation peut se former sur les surfaces externes. La condensation disparaîtra une fois que l'humidité aura baissé. En attendant, assurez-vous que les portes se ferment correctement et que les joints d'étanchéité font leur travail. Si la condensation persiste, contactez votre centre de réparation agréé.
Un appui sur le bouton UP affiche le message « Hi » suivi par une température qui ne correspond pas à la température de consigne.	<ul style="list-style-type: none"> • Si le bouton UP est enfoncé sans appuyer sur le bouton SET, la température MAX enregistrée sera affichée. Appuyez sur le bouton UP ou attendez 5 secondes pour que la température normale s'affiche. Pour réinitialiser la température MAX, appuyez et maintenez enfoncé le bouton SET jusqu'à ce que le message « rSt » commence à clignoter. Relâchez le bouton SET et la nouvelle valeur enregistrée sera la température actuelle. De fréquentes ouvertures de la porte ou une ouverture prolongée peuvent causer une hausse inattendue de la température MAX.
Un appui sur le bouton DOWN affiche le message « Lo » suivi par une température qui ne correspond pas à la température de consigne.	<ul style="list-style-type: none"> • Si le bouton DOWN est enfoncé sans appuyer sur le bouton SET, la température MIN enregistrée sera affichée. Appuyez sur le bouton DOWN ou attendez 5 secondes pour que la température normale s'affiche. Pour réinitialiser la température MIN, appuyez et maintenez enfoncé le bouton SET jusqu'à ce que le message « rSt » commence à clignoter. Relâchez le bouton SET et la nouvelle valeur enregistrée sera la température actuelle.

Service après-vente et enregistrement

Si une réparation est nécessaire après avoir vérifié le guide de dépannage, appelez votre centre de réparation agréé.

Lorsque vous passez un appel de service, assurez-vous d'avoir l'information suivante à disposition :

- Numéro de modèle
- Numéro de série
- Date d'achat
- Nom du revendeur auprès de qui vous avez acheté l'appareil

Si vous ne pouvez pas obtenir les coordonnées du centre de réparation agréé le plus proche ou si vos problèmes persistent, contactez la Viking Range, LLC au (888) 845-4641 ou écrivez à :

**VIKING RANGE, LLC
PREFERRED SERVICE
1803 Hwy 82W
Greenwood, Mississippi 38930 États-Unis**

Notez les renseignements indiqués ci-dessous. Vous en aurez besoin pour tout service après-vente nécessaire. Le numéro de modèle et le numéro de série de votre appareil de réfrigération encastré sont localisés dans le coin supérieur droit sous le logement du panneau de commande.



N° de modèle _____

N° de série _____

Date d'achat _____

Date d'installation _____

Nom du revendeur _____

Adresse _____

Si le dépannage exige l'installation de pièces, utilisez uniquement des pièces agréées afin de vous assurer d'être couvert dans le cadre de la garantie.

Conservez ce manuel avec votre réfrigérateur pour référence future.

Garantie

GARANTIE DES APPAREILS DE RÉFRIGÉRATION ENCASTRÉS VRCI/VBCI/WWCI/VRDI/ (MODÈLES POUR L'INTÉRIEUR)

GARANTIE COMPLÈTE LES DEUX AN

Les appareils de réfrigération encastrés et tous leurs composants et accessoires, sauf indication contraire ci-dessous*, sont garantis contre tout défaut de matériel ou vice de fabrication lors d'une utilisation normale au domicile d'un particulier pendant une période les deux (2) années à partir de la date d'achat initial. Viking Range, LLC, le garant, accepte de réparer ou remplacer, à sa discrétion, toute pièce défectueuse ou défectueuse durant la période de garantie.

*Les articles peints et décoratifs sont garantis comme étant dépourvus de matériels défectueux ou vice de fabrication pendant une période de quatre-vingt-dix (90) jours à partir de la date d'achat initial chez le revendeur. TOUT DÉFAUT DEVRA ÊTRE SIGNALÉ AU REVENDEUR DANS LES QUATRE-VINGT-DIX (90) JOURS QUI SUIVENT LA DATE D'ACHAT INITIAL CHEZ LE REVENDEUR.

***GARANTIE DE QUATRE-VINGT-DIX (90) JOURS RÉSIDENNELLE PLUS** Cette garantie concerne les applications où l'utilisation du produit dépasse le cadre de l'utilisation résidentielle normale. Citons par exemple, et entre autres, les gîtes du passant, les casernes de pompiers, les clubs privés, les églises, etc. Cette garantie exclut tous les sites commerciaux tels que les restaurants, les libres-services et les services de restauration d'entreprise.

GARANTIE COMPLÈTE DE SEIS ANS

Tout composant du circuit frigorifique fermé, comme indiqué ci-dessous, est garanti contre tout défaut de matériel ou vice de fabrication lors d'une utilisation normale à domicile au cours de la deuxième année jusqu'à la sixième année inclusivement, à partir de la date d'achat initial chez le revendeur. Viking Range Corporation, le garant, accepte de réparer ou remplacer, à sa discrétion, toute pièce défectueuse ou défectueuse durant la période de garantie.

Composants du circuit frigorifique fermé : compresseur, évaporateur, serpentins, tube de raccordement, déshydratateur-filtre

GARANTIE LIMITÉE DE DOUZE ANS

Tout composant du circuit frigorifique fermé, comme indiqué plus haut, qui tombe en panne en raison de matériels défectueux ou de vices de fabrication lors d'une utilisation normale au domicile d'un particulier durant la septième année jusqu'à la douzième année inclusivement, à partir de la date d'achat initial sera réparé ou remplacé, gratuitement pour ce qui est de la pièce elle-même, le propriétaire prenant en charge tous les autres coûts, notamment la main-d'œuvre.

TERMES ET CONDITIONS

Cette garantie est donnée à l'acheteur initial du produit garanti en ceci et à chaque propriétaire cessionnaire du produit durant la période de garantie, et elle s'applique aux produits achetés et situés aux États-Unis et au Canada. Les produits devront être achetés dans le pays où le service après-vente est requis. Si le produit ou un de ses composants présente un défaut ou un dysfonctionnement pendant la période de garantie complète, après un nombre raisonnable de tentatives par le garant pour remédier au défaut ou dysfonctionnement, le propriétaire aura droit à un remboursement ou à un remplacement du produit ou de ses composants. Le remplacement d'un composant inclut son installation gratuite, sauf indication contraire dans la garantie limitée. Dans le cadre de cette garantie, la réparation devra être effectuée par un représentant ou un centre de réparation agréé Viking Range, LLC. La réparation sera effectuée aux heures normales d'ouverture et les heures supplémentaires ou tarifs majorés pour la main-d'œuvre ne seront pas pris en charge par cette garantie.

Le propriétaire sera responsable d'une installation correcte, d'une maintenance raisonnable et nécessaire, de la communication d'un justificatif d'achat sur demande et de l'accessibilité de l'appareil pour maintenance. Le renvoi de la carte d'enregistrement du propriétaire n'est pas une condition de couverture sous garantie. Vous devrez toutefois renvoyer la carte d'enregistrement du propriétaire pour permettre à la Viking Range, LLC de prendre contact avec vous au sujet de problèmes de sécurité éventuels pouvant vous concerner.

Cette garantie vous donne des droits légaux spécifiques et vous pourrez également avoir d'autres droits, variables d'une juridiction à l'autre.

CE QUI N'EST PAS COUVERT PAR CETTE GARANTIE : Cette garantie ne s'appliquera pas aux dommages résultant d'une utilisation abusive, d'un manque d'entretien raisonnable et nécessaire, d'un accident, d'une livraison, d'un acte de négligence, d'une catastrophe naturelle, d'une coupure de courant pour une raison quelconque, d'une altération, d'une utilisation extérieure, d'une installation ou d'une utilisation impropre, ou d'une réparation ou maintenance dont l'auteur n'est pas un représentant ou un centre de réparation agréé Viking Range, LLC. Cette garantie ne s'applique pas à une utilisation commerciale.

LIMITATION DES RECOURS ET DURÉE DE GARANTIE TACITE
LE SEUL RECOURS EXCLUSIF DU PROPRIÉTAIRE POUR UNE RÉCLAMATION QUELCONQUE CONCERNANT CE PRODUIT SE RÉSUME AUX RECOURS DÉFINIS PLUS HAUT. VIKING RANGE N'EST PAS RESPONSABLE DE DOMMAGES INDIRECTS OU ACCESSOIRES, Y COMPRIS MAIS SANS S'Y LIMITER LA PERTE D'ALIMENTS OU DE MÉDICAMENTS CAUSÉE PAR LA PANNE DU PRODUIT, UNE VIOLATION DE LA GARANTIE, UNE VIOLATION DU CONTRAT OU AUTRE. Certaines juridictions n'autorisent PAS l'exclusion ou la limitation des dommages indirects ou accessoires, la limitation ou les exclusions ci-dessus pourraient ne pas s'appliquer à votre cas. **TOUTE GARANTIE TACITE DE QUALITÉ COMMERCIALE OU D'ADAPTATION À UN BUT PARTICULIER APPLICABLE À CE PRODUIT EST LIMITÉE À LA PÉRIODE DE COUVERTURE DES GARANTIES LIMITÉES ÉCRITES EXPRESSES APPLICABLES DÉFINIES PLUS HAUT.** Certaines provinces n'autorisent pas les limitations de durée de garantie, il est possible que la limitation ci-dessus ne vous concerne pas.

RÉPARATION SOUS GARANTIE

Pour obtenir une réparation sous garantie, contactez un centre de réparation Viking Range, LLC agréé ou la Viking Range, LLC, 111 Front Street, Greenwood, Mississippi 38930, (888) 845-4641. Fournissez les numéros de modèle et de série et la date d'achat initial ou la date de fin de la nouvelle construction. Pour obtenir le nom du centre de réparation agréé Viking Range, LLC le plus proche, appelez la Viking Range, LLC.

IMPORTANT : Conservez le justificatif d'achat initial qui permettra d'établir la période de garantie.

Caractéristiques techniques sujettes à modification sans préavis.

Garantie

GARANTIE DES APPAREILS DE RÉFRIGÉRATION ENCASTRÉS VRCO/VRDO (MODÈLES POUR L'EXTÉRIEUR)

GARANTIE COMPLÈTE LES DEUX AN

Les appareils de réfrigération encastrés et tous leurs composants et accessoires, sauf indication contraire ci-dessous*, sont garantis contre tout défaut de matériel ou vice de fabrication lors d'une utilisation normale au domicile d'un particulier pendant une période les deux (2) années à partir de la date d'achat initial. Viking Range, LLC le garant, accepte de réparer ou remplacer, à sa discrétion, toute pièce défectueuse ou défectueuse durant la période de garantie.

***GARANTIE COSMÉTIQUE COMPLÈTE DE QUATRE-VINGT-DIX (90) JOURS:** Les articles peints et décoratifs sont garantis comme étant dépourvus de matériels défectueux ou vice de fabrication pendant une période de quatre-vingt-dix (90) jours à partir de la date d'achat initial chez le revendeur. TOUT DÉFAUT DEVRA ÊTRE SIGNALÉ AU REVENDEUR DANS LES QUATRE-VINGT-DIX (90) JOURS QUI SUIVENT LA DATE D'ACHAT INITIAL CHEZ LE REVENDEUR.

GARANTIE DE QUATRE-VINGT-DIX (90) JOURS RÉSIDENNELLE PLUS Cette garantie concerne les applications où l'utilisation du produit dépasse le cadre de l'utilisation résidentielle normale. Citons par exemple, et entre autres, les gîtes du passant, les casernes de pompiers, les clubs privés, les églises, etc. Cette garantie exclut tous les sites commerciaux tels que les restaurants, les libres-services et les services de restauration d'entreprise.

GARANTIE LIMITÉE DE CINQ ANS

Tout composant du circuit frigorifique fermé, comme indiqué plus haut, qui tombe en panne en raison de matériels défectueux ou de vices de fabrication lors d'une utilisation normale au domicile d'un particulier durant la deuxième année jusqu'à la cinquième année inclusivement, à partir de la date d'achat initial sera réparé ou remplacé, gratuitement pour ce qui est de la pièce elle-même, le propriétaire prenant en charge tous les autres coûts, notamment la main-d'œuvre.

TERMES ET CONDITIONS

Cette garantie est donnée à l'acheteur initial du produit garanti en ceci et à chaque propriétaire cessionnaire du produit durant la période de garantie, et elle s'applique aux produits achetés et situés aux États-Unis et au Canada. Les produits devront être achetés dans le pays où le service après-vente est requis. Si le produit ou un de ses composants présente un défaut ou un dysfonctionnement pendant la période de garantie complète, après un nombre raisonnable de tentatives par le garant pour remédier au défaut ou dysfonctionnement, le propriétaire aura droit à un remboursement ou à un remplacement du produit ou de ses composants. Le remplacement d'un composant inclut son installation gratuite, sauf indication contraire dans la garantie limitée. Dans le cadre de cette garantie, la réparation devra être effectuée par un représentant ou un centre de réparation agréé Viking Range, LLC. La réparation sera effectuée aux heures normales d'ouverture et les heures supplémentaires ou tarifs majorés pour la main-d'œuvre ne seront pas pris en charge par cette garantie.

Le propriétaire sera responsable d'une installation correcte, d'une maintenance raisonnable et nécessaire, de la communication d'un justificatif d'achat sur demande et de l'accessibilité de l'appareil pour maintenance. Le renvoi de la carte d'enregistrement du propriétaire n'est pas une condition de couverture sous garantie. Vous devrez toutefois renvoyer la carte d'enregistrement du propriétaire pour permettre à la Viking Range, LLC de prendre contact avec vous au sujet de problèmes de sécurité éventuels pouvant vous concerner.

Cette garantie vous donne des droits légaux spécifiques et vous pourrez également avoir d'autres droits, variables d'une juridiction à l'autre.

CE QUI N'EST PAS COUVERT PAR CETTE GARANTIE : Cette garantie ne s'appliquera pas aux dommages résultant d'une utilisation abusive, d'un manque d'entretien raisonnable et nécessaire, d'un accident, d'une livraison, d'un acte de négligence, d'une catastrophe naturelle, d'une coupure de courant pour une raison quelconque, d'une altération, d'une utilisation extérieure, d'une installation ou d'une utilisation impropre, ou d'une réparation ou maintenance dont l'auteur n'est pas un représentant ou un centre de réparation agréé Viking Range, LLC. Cette garantie ne s'applique pas à une utilisation commerciale.

LIMITATION DES RECOURS ET DURÉE DE GARANTIE TACITE

LE SEUL RECOURS EXCLUSIF DU PROPRIÉTAIRE POUR UNE RÉCLAMATION QUELCONQUE CONCERNANT CE PRODUIT SE RÉSUME AUX RECOURS DÉFINIS PLUS HAUT. VIKING RANGE N'EST PAS RESPONSABLE DE DOMMAGES INDIRECTS OU ACCESSOIRES, Y COMPRIS MAIS SANS S'Y LIMITER LA PERTE D'ALIMENTS OU DE MÉDICAMENTS CAUSÉE PAR LA PANNE DU PRODUIT, UNE VIOLATION DE LA GARANTIE, UNE VIOLATION DU CONTRAT OU AUTRE. Certaines juridictions n'autorisent PAS l'exclusion ou la limitation des dommages indirects ou accessoires, la limitation ou les exclusions ci-dessus pourraient ne pas s'appliquer à votre cas. **TOUTE GARANTIE TACITE DE QUALITÉ COMMERCIALE OU D'ADAPTATION À UN BUT PARTICULIER APPLICABLE À CE PRODUIT EST LIMITÉE À LA PÉRIODE DE COUVERTURE DES GARANTIES LIMITÉES ÉCRITES EXPRESSES APPLICABLES DÉFINIES PLUS HAUT.** Certaines provinces n'autorisent pas les limitations de durée de garantie, il est possible que la limitation ci-dessus ne vous concerne pas.

RÉPARATION SOUS GARANTIE

Pour obtenir une réparation sous garantie, contactez un centre de réparation Viking Range, LLC agréé ou la Viking Range, LLC, 111 Front Street, Greenwood, Mississippi 38930, (888) 845-4641. Fournissez les numéros de modèle et de série et la date d'achat initial ou la date de fin de la nouvelle construction. Pour obtenir le nom du centre de réparation agréé Viking Range, LLC le plus proche, appelez la Viking Range, LLC.

IMPORTANT : Conservez le justificatif d'achat initial qui permettra d'établir la période de garantie.

Caractéristiques techniques sujettes à modification sans préavis.

Viking Range, LLC
111 Front Street
Greenwood, Mississippi 38930 États-Unis
(662) 455-1200

Pour de l'information sur les produits, appelez le
1-888-845-4641, ou allez sur le site web au USA www.vikingrange.com, ou au Canada www.brigade.ca