

Guía de instalación de Viking



Viking Range Corporation

111 Front Street

Greenwood, Mississippi 38930 EE. UU.

(662) 455-1200

Para obtener información sobre los productos,

llame al teléfono 1-888-VIKING1 (845-4641)

o visite el sitio web de Viking en vikingrange.com

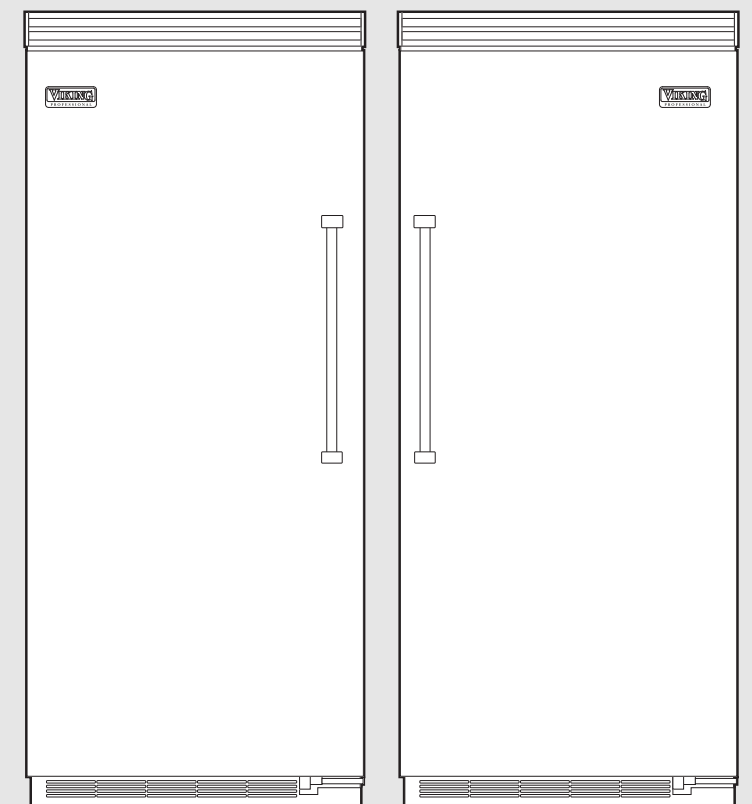

Solo refrigerador o congelador



Índice

Advertencias e información importante	3
Profesional	
Dimensiones y especificaciones (Profesional de 30" [76,2 cm] y 36" [91,5 cm])	6
Dimensiones y especificaciones (Profesional de 30" (76,2 cm) y 36" (91,5 cm) con moldura de instalación al ras)	8
Dimensiones del corte (Profesional de 30" (76,2 cm) con moldura de instalación al ras)	10
Dimensiones antivolcadura (Profesional de 30" (76,2 cm) con moldura de instalación al ras)	11
Dimensiones del corte (Profesional de 36" (91,5 cm) con moldura de instalación al ras)	12
Dimensiones antivolcadura (Profesional de 36" (91,5 cm) con moldura de instalación al ras)	13
Dimensiones y especificaciones (Profesional doble)	14
Dimensiones y especificaciones (Profesional doble de 30" (76,2 cm) y 36" (91,5 cm) con moldura de instalación al ras)	18
Dimensiones del corte (Profesional doble de 30" (76,2 cm) con moldura de instalación al ras)	22
Dimensiones antivolcadura (Profesional de 30" (76,2 cm) con moldura de instalación al ras)	23
Dimensiones del corte (Profesional doble de 30" (76,2 cm) y 36" (91,5 cm) y Profesional con moldura de instalación al ras)	24
Dimensiones antivolcadura (Profesional doble de 30" (76,2 cm) y 36" (91,5 cm) y Profesional con moldura de instalación al ras)	25
Dimensiones del corte (Profesional doble de 36" (91,5 cm) con moldura de instalación al ras)	26
Dimensiones antivolcadura (Profesional de 36" (91,5 cm) con moldura de instalación al ras)	27
Información del gabinete (Profesional)	28
Información del gabinete (Profesional con moldura de instalación al ras)	30
Dimensiones del panel lateral personalizado (Profesional)	32
Dimensiones del panel lateral personalizado (Profesional con moldura de instalación al ras)	33
Información general	34
Desempaque y traslado	36
Instalación de moldura lateral de instalación al ras	37
Instalación	37
Ajuste de la bisagra	38
Instalación del panel de protección de la base	40
Ajuste de tope de la puerta	41
Instalación final	41
Lista de comprobación de funcionamiento	43
Paneles de control	44
Mantenimiento y registro	45

IMPORTANTE – ¡Por favor lea y preste atención!

- Compruebe que el voltaje entrante es el mismo de la unidad. Hay una placa con las características eléctricas adherida a la unidad, que especifica el voltaje, la frecuencia, el vataje, el amperaje y la fase.
- Para reducir el riesgo de incendio, descarga eléctrica, o lesiones personales, el trabajo de instalación y cableado debe ser realizado por personal calificado de acuerdo con todos los códigos y normas aplicables, incluida la construcción contra incendios.
- El instalador debe entregar estas instrucciones al usuario, quien las debe guardar para cuando las requiera el inspector local y para referencia futura.

Su seguridad y la de los demás es muy importante.

Hemos incluido muchos mensajes de seguridad importantes en este manual y en el refrigerador. Lea y cumpla siempre todos los mensajes de seguridad.



Este es el símbolo de alerta de seguridad. Este símbolo lo pone en alerta sobre las situaciones de peligro que pueden causarle la muerte o lesiones a usted y a otras personas.

Todos los mensajes de seguridad irán precedidos del símbolo de alerta de seguridad y la palabra "PELIGRO" o "ADVERTENCIA". Estas palabras significan:



PELIGRO

Perderá la vida o sufrirá graves lesiones si no sigue las instrucciones.



ADVERTENCIA

Puede perder la vida o sufrir graves lesiones si no sigue las instrucciones.

Todos los mensajes de seguridad identificarán el peligro, le dirán cómo reducir el riesgo de sufrir lesiones y qué puede pasar si no cumple las instrucciones.

IMPORTANTE – ¡Por favor lea y preste atención!

Se deberá usar un interruptor de circuito con conexión a tierra *si así lo exigiera NFPA-70 (Código de Electricidad Estadounidense), las leyes federales/estatales/locales o las ordenanzas locales.*

- La exigencia respecto al uso de un interruptor de circuito con conexión a tierra se relaciona generalmente con la posición del tomacorriente respecto a fuentes importantes de agua o humedad.
- La garantía de Viking Range Corporation NO cubrirá ningún problema ocasionado por tomacorrientes con interruptor de circuito con conexión a tierra que no hayan sido instalados correctamente o que no cumplan los requisitos establecidos a continuación.

Si es necesario el uso de un interruptor de circuito con conexión a tierra, este debe:

- ser del tipo del tomacorriente (NO se recomienda el tipo disyuntor o portátil)
- ser usado con cables permanentes únicamente (NO se recomienda el cableado temporario o portátil)
- estar en un circuito dedicado (no debe haber otros tomacorrientes, interruptores o cargas en el circuito)
- estar conectado a un disyuntor estándar de tamaño adecuado (no se recomienda un disyuntor de interruptor de circuito con conexión a tierra del mismo tamaño)
- estar clasificado para la Clase A (corriente de disparo de $5 \text{ mA} \pm 1 \text{ mA}$) según la norma UL 943)
- estar en buena condición y no tener ningún empaque flojo (si corresponde, en exteriores)
- estar protegido de la humedad (agua, vapor y humedad alta) tanto como sea posible.

IMPORTANTE – ¡Por favor lea y preste atención!

Queda bajo su responsabilidad:

- cumplir con las especificaciones y dimensiones de la instalación,
- instalar correctamente la unidad,
- quitar cualquier moldura o panel decorativo que obstaculice prestarle servicio a la unidad,
- confirmar que tiene los siguientes materiales (no entregados con la unidad), los cuales son necesarios para poder hacer la instalación correctamente;
 - tubería de cobre de 1/4" (6 mm) con válvula de cierre
 - 6 tornillos para madera N.º 8 x 3" (7,6 cm) (se pueden necesitar tornillos más largos)
 - 1 – Válvula de abrazadera (no use el sistema de auto perforación de la válvula)
- comprobar que el piso puede soportar la unidad, los paneles de la puerta y los componentes que contiene (aproximadamente 1200 libras [540 kg]),
- disponer de una toma de corriente con la conexión a tierra apropiada,
- comprobar que el sitio donde se va ubicar la unidad permita que la puerta abra 90° como mínimo.

⚠ ADVERTENCIA

PELIGRO DE CHOQUE ELÉCTRICO

Desconecte la corriente o coloque el interruptor de corriente en la posición "OFF" (APAGADO) antes de quitar la rejilla de la parte superior. Omitir esta precaución puede ocasionar la muerte o choque eléctrico.



⚠ ADVERTENCIA

PELIGRO DE VOLCADURA

La unidad es inestable y se ladea fácilmente cuando no está completamente instalada. Mantenga las puertas cerradas hasta que la unidad esté completamente instalada y asegurada de acuerdo con las instrucciones.

Para trasladar e instalar la unidad hágalo con dos o más personas. Omitir esta precaución puede ocasionar la muerte o graves lesiones.



La mayor parte del peso de la unidad está en la parte superior. Se necesita tener mucho cuidado al mover la unidad para evitar que se vuelque. Coloque material de empaque de cartón o madera laminada debajo de la unidad hasta que esté instalada en el sitio en donde va a funcionar, para proteger la superficie del piso.

Dimensiones

Solo refrigerador o solo congelador de 30" (76,2 cm)

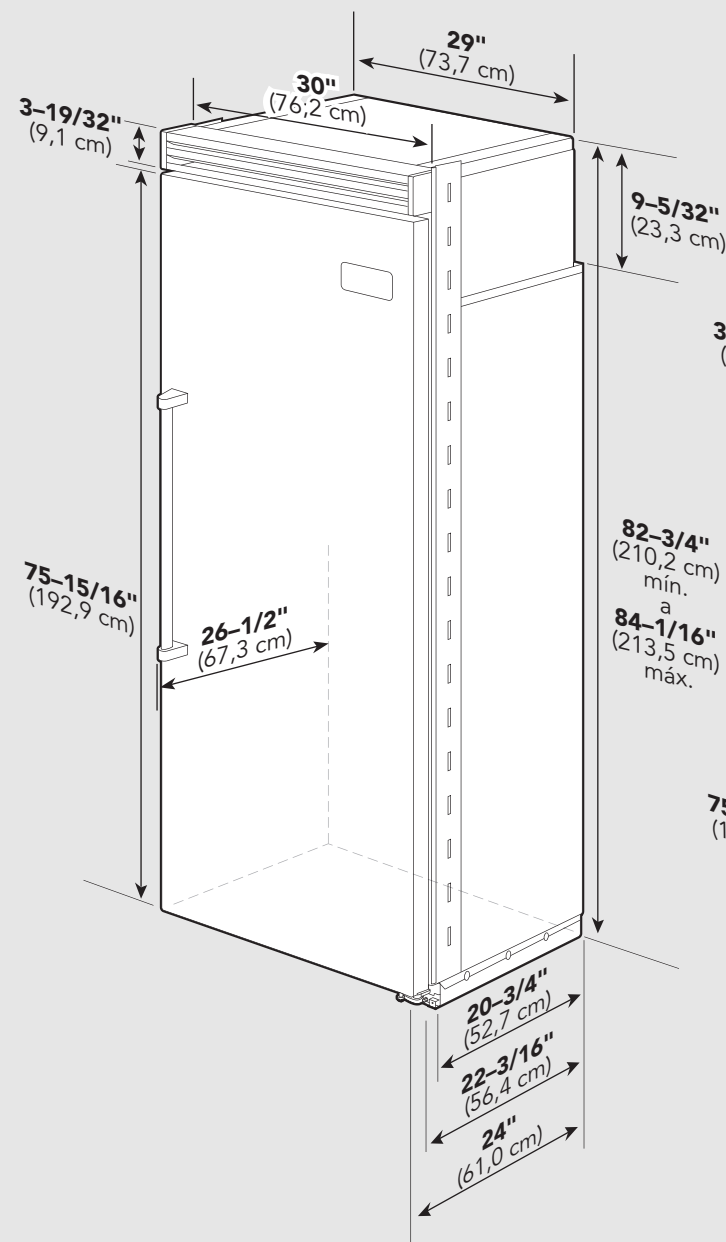

Solo refrigerador o Solo congelador de 36" (91,5 cm)

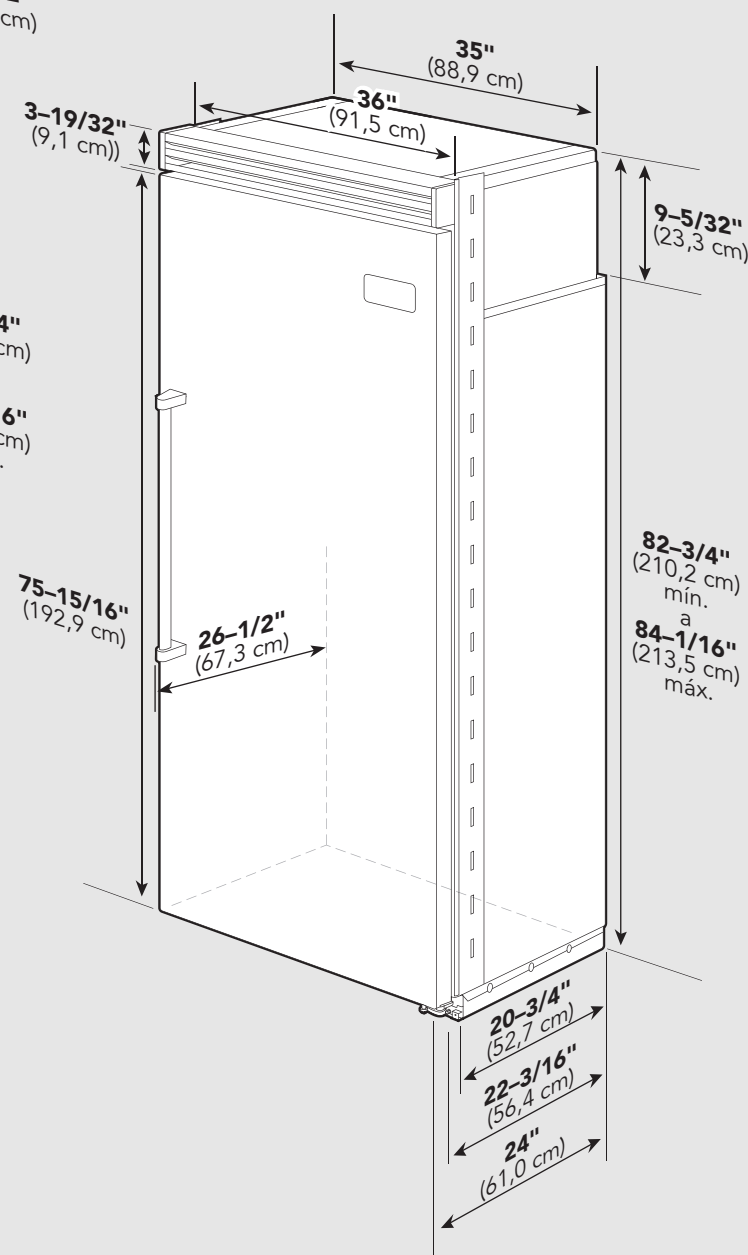

Especificaciones

Solo refrigerador o solo congelador de 30" (76,2 cm)		
Descripción	VCFB5301	VCRB5301
Ancho total	30" (76,2 cm)	
Altura total desde la parte inferior	82-3/4" (210,2 cm) mín. a 84-1/16" (213,5 cm) máx.	
Profundidad total desde la parte de atrás	Hasta el borde del frente de la moldura lateral:	22-3/16" (56,4 cm)
	Hasta el frente de la rejilla de la parte superior:	24" (61,0 cm)
	Hasta el frente de la cubierta del extremo de la manija:	26-1/2" (67,3 cm)
Ancho del corte	29-5/8" (75,2 cm) mín. a 29-3/4" (75,6 cm) máx.	
Alto del corte	82-7/8" (210,5 cm) mín. a 84-1/16" (213,5 cm) máx.	
Profundidad del corte	24" (61,0 cm) mín.	
Requisitos eléctricos	circuito dedicado de 115 voltios, 60 Hz, 15 amperios; cable de 3 alambres con enchufe de tres clavijas con protección a tierra conectado al producto	
Consumo máximo de amperios	9,1 amperios	5,7 amperios
Requisitos de la conexión de entrada del agua	tubería de cobre de 1/4" (0,6 cm) para la conexión de entrada del agua; presión mínima 20 lb/pulg ² (1,4 bares); máxima 120 lb/pulg ² (8,3 bares)	N/A
Dimensiones interiores totales		
Capacidad total	15,9 pies cúb. (450 litros)	18,4 pies cúb. (522 litros)
Peso de embarque aproximado	530 lb (238,5 kg)	505 lb (227,3 kg)

Solo refrigerador o solo congelador de 36" (91,5 cm)		
Descripción	VCFB5361	VCRB5361
Ancho total	36" (91,5 cm)	
Altura total desde la parte inferior	82-3/4" (210,2 cm) mín. a 84-1/16" (213,5 cm) máx.	
Profundidad total desde la parte de atrás	Hasta el borde del frente de la moldura lateral:	22-3/16" (56,4 cm)
	Hasta el frente de la rejilla de la parte superior:	24" (61,0 cm)
	Hasta el frente de la cubierta del extremo de la manija:	26-1/2" (67,3 cm)
Ancho del corte	35-5/8" (90,5 cm) mín. a 35-3/4" (90,8 cm) máx.	
Alto del corte	82-7/8" (210,5 cm) mín. a 84-1/16" (213,5 cm) máx.	
Profundidad del corte	24" (61,0 cm) mín.	
Requisitos eléctricos	circuito dedicado de 115 voltios, 60 Hz, 15 amperios; cable de 3 alambres con enchufe de tres clavijas con protección a tierra conectado al producto	
Consumo máximo de amperios	9,5 amperios	6,5 amperios
Requisitos de la conexión de entrada del agua	tubería de cobre de 1/4" (0,6 cm) para la conexión de entrada del agua; presión mínima 20 lb/pulg ² (1,4 bares); máxima 120 lb/pulg ² (8,3 bares)	N/A
Dimensiones interiores totales		
Capacidad total	19,2 pies cúb. (544 litros)	22,8 pies cúb. (646 litros)
Peso de embarque aproximado	585 lb (263,3 kg)	570 lb (256,5 kg)

Dimensiones

Solo refrigerador o solo congelador de 30" (76,2 cm) con moldura de instalación al ras

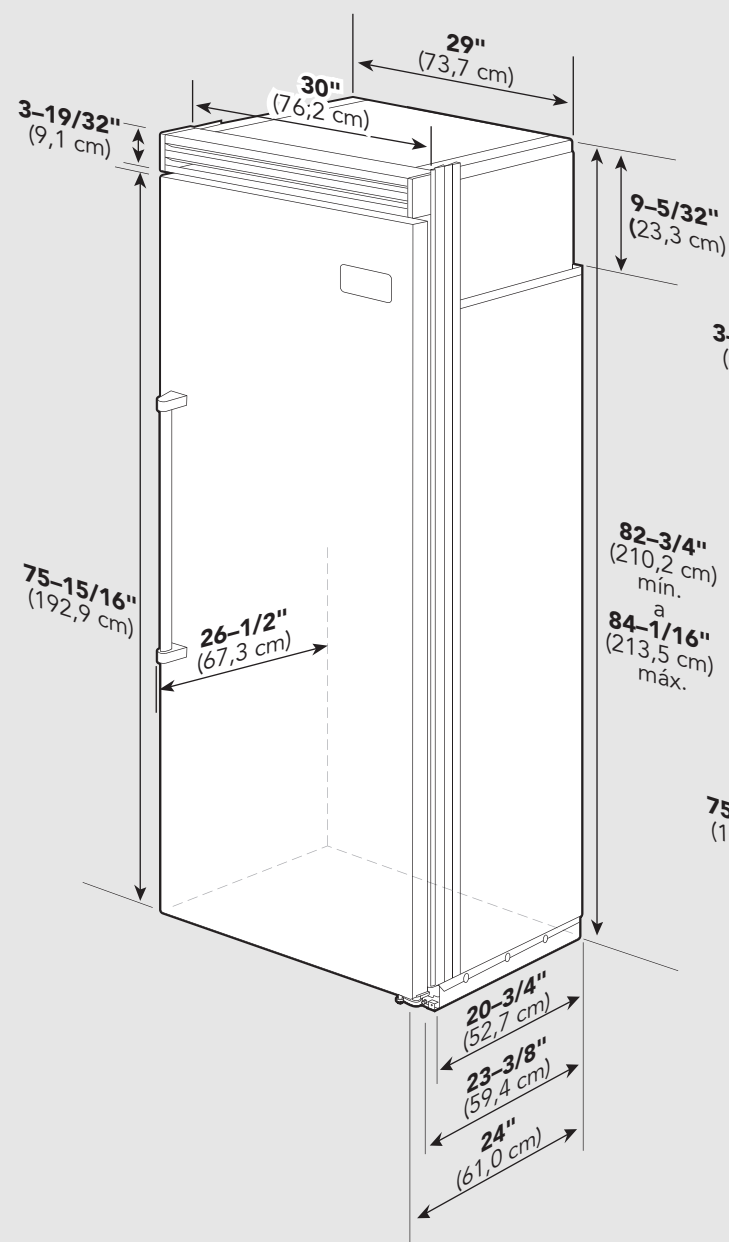

Solo refrigerador o solo congelador de 36" (91,5 cm) con moldura de instalación al ras

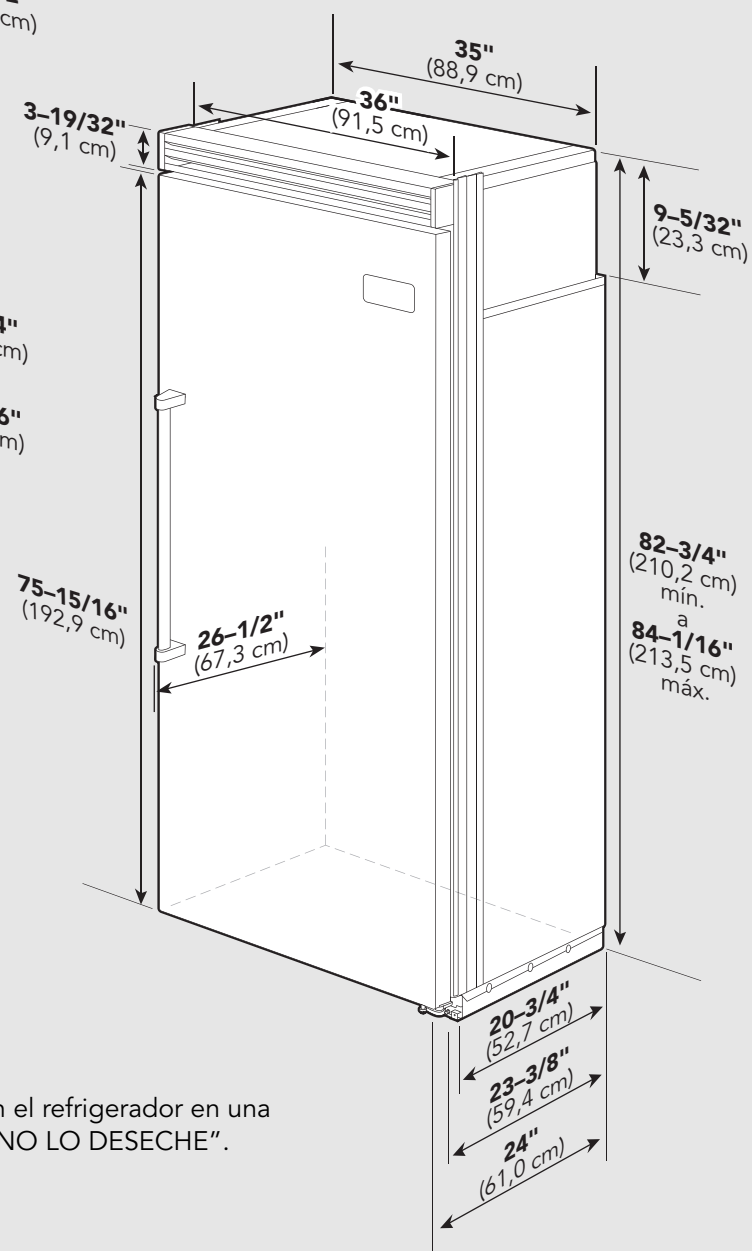

Nota: la moldura de instalación al ras se envía con el refrigerador en una caja marcada "Piezas de ajuste del refrigerador – NO LO DESECHE".

Especificaciones

Solo refrigerador o solo congelador de 30" (76,2 cm) con moldura de instalación al ras

Descripción	VCFB5301/Instalación al ras	VCRB5301/Instalación al ras
Ancho total	30" (76,2 cm)	
Altura total desde la parte inferior	82-3/4" (210,2 cm) mín. a 84-1/16" (213,5 cm) máx.	
Profundidad total desde la parte de atrás	Hasta el borde del frente de la moldura lateral:	23-3/8" (59,4 cm)
	Hasta el frente de la rejilla de la parte superior:	24" (61,0 cm)
	Hasta el frente de la cubierta del extremo de la manija:	26-1/2" (67,3 cm)
Ancho del corte	30" (74,9 cm)	
Alto del corte	82-7/8" (210,5 cm) mín. a 84-1/16" (213,5 cm) máx.	
Profundidad del corte	24" (61,0 cm) mín.	
Requisitos eléctricos	circuito dedicado de 115 voltios, 60 Hz, 15 amperios; cable de 3 alambres con enchufe de tres clavijas con protección a tierra conectado al producto	
Consumo máximo de amperios	9,1 amperios	5,7 amperios
Requisitos de la conexión de entrada del agua	tubería de cobre de 1/4" (0,6 cm) para la conexión de entrada del agua; presión mínima 20 lb/pulg ² (1,4 bares); máxima 120 lb/pulg ² (8,3 bares)	N/A
Dimensiones interiores totales	18,4 pies cúb. (522 litros)	
Capacidad total	15,9 pies cúb. (450 litros)	
Peso de embarque aproximado	530 lb (238,5 kg)	505 lb (227,3 kg)

Solo refrigerador o solo congelador de 36" (91,5 cm)

Descripción	VCFB5361/Instalación al ras	VCRB5361/Instalación al ras
Ancho total	36" (91,5 cm)	
Altura total desde la parte inferior	82-3/4" (210,2 cm) mín. a 84-1/16" (213,5 cm) máx.	
Profundidad total desde la parte de atrás	Hasta el borde del frente de la moldura lateral:	23-3/8" (59,4 cm)
	Hasta el frente de la rejilla de la parte superior:	24" (61,0 cm)
	Hasta el frente de la cubierta del extremo de la manija:	26-1/2" (67,3 cm)
Ancho del corte	36" (91,5 cm)	
Alto del corte	82-7/8" (210,5 cm) mín. a 84-1/16" (213,5 cm) máx.	
Profundidad del corte	24" (61,0 cm) mín.	
Requisitos eléctricos	circuito dedicado de 115 voltios, 60 Hz, 15 amperios; cable de 3 alambres con enchufe de tres clavijas con protección a tierra conectado al producto	
Consumo máximo de amperios	9,5 amperios	6,5 amperios
Requisitos de la conexión de entrada del agua	tubería de cobre de 1/4" (0,6 cm) para la conexión de entrada del agua; presión mínima 20 lb/pulg ² (1,4 bares); máxima 120 lb/pulg ² (8,3 bares)	N/A
Dimensiones interiores totales	22,8 pies cúb. (646 litros)	
Capacidad total	19,2 pies cúb. (544 litros)	
Peso de embarque aproximado	585 lb (263,3 kg)	570 lb (256,5 kg)

Dimensiones del corte

Solo refrigerador o solo congelador de 30" (76,2 cm)

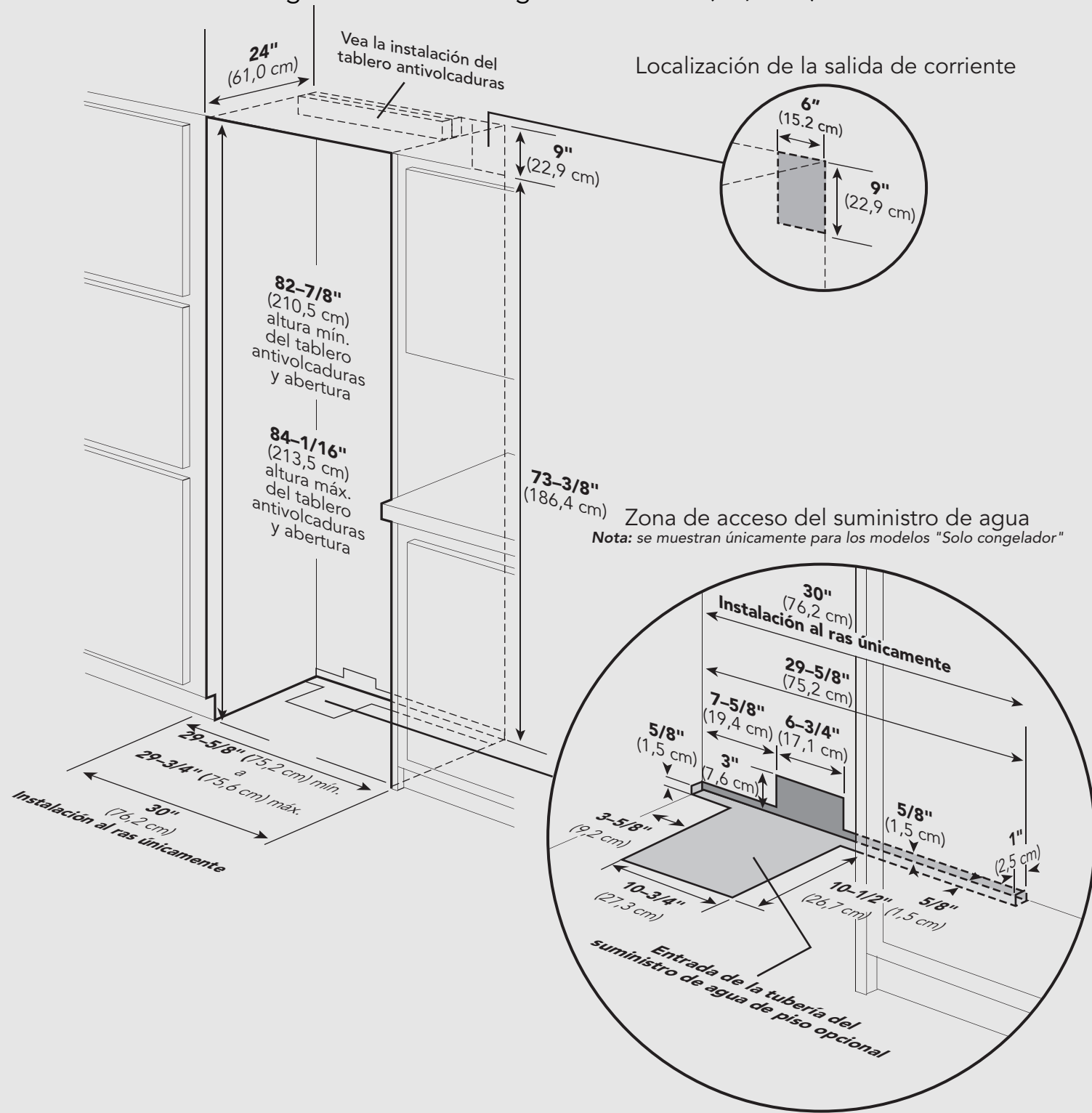

Dimensiones antivolcaduras

Solo refrigerador o solo congelador de 30" (76,2 cm)

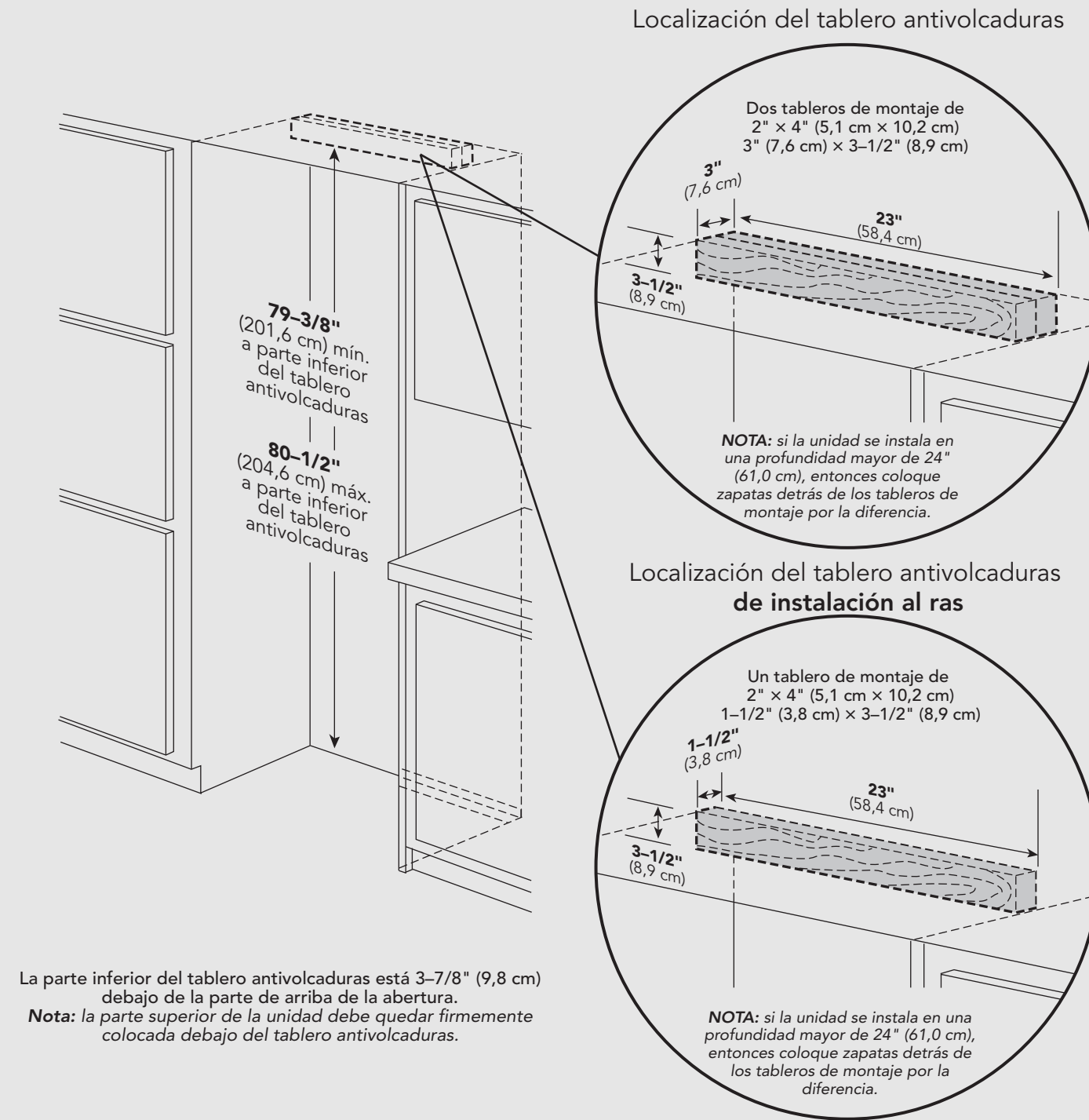

Dimensiones

Solo refrigerador o solo congelador doble de 36" (91,5 cm)

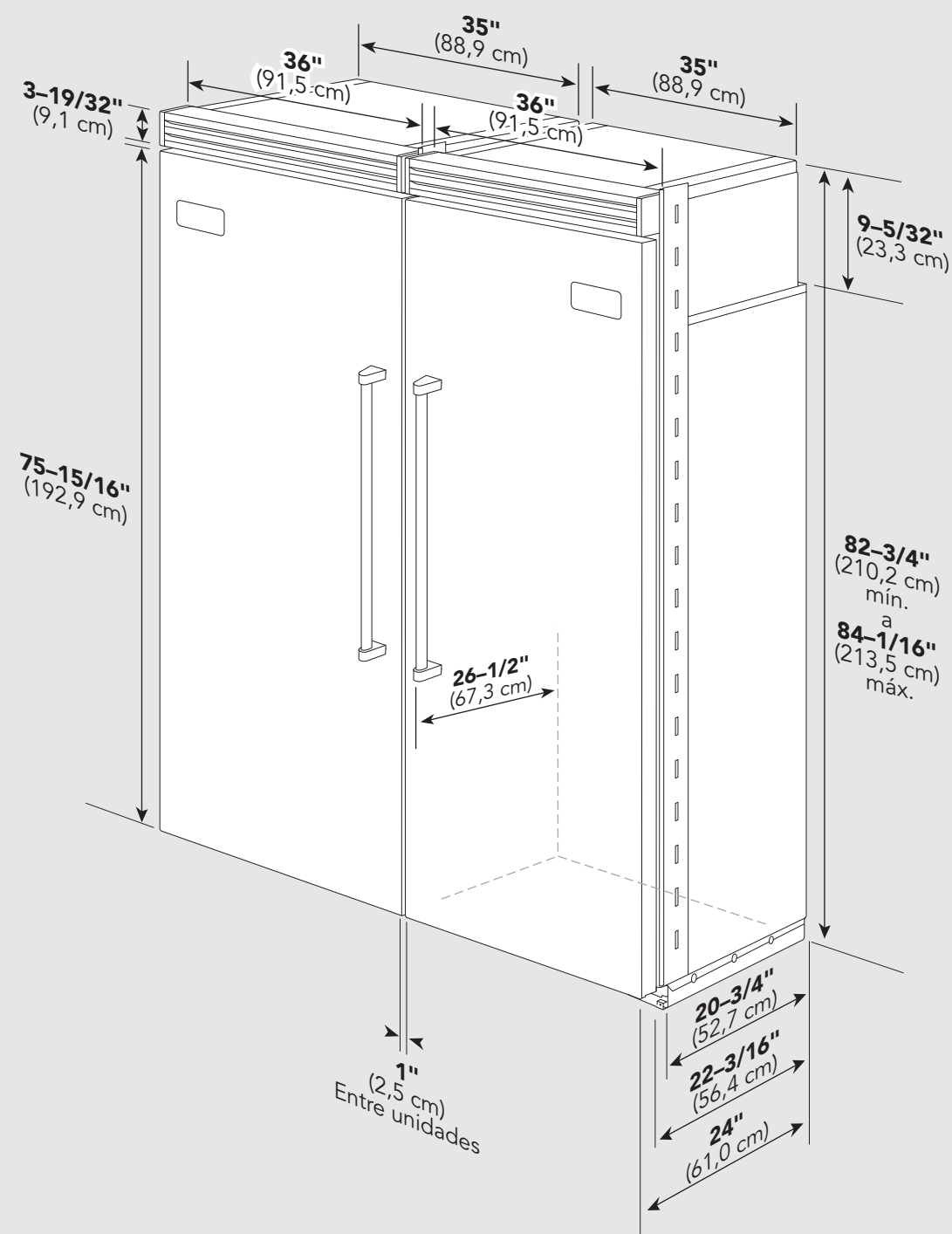

Especificaciones

Solo refrigerador o solo congelador doble*			
Descripción	Unidades de 30" (76,2 cm) (2)	Unidad de 36" (91,5 cm) (1) y de 30" (76,2 cm) (1)	Unidades de 36" (91,5 cm) (2)
Ancho total	60" (152,4 cm)	66" (167,6 cm)	72" (182,9 cm)
Altura total desde la parte inferior	82-3/4" (210,2 cm) mín. a 84-1/16" (213,5 cm) máx.		
Profundidad total desde la parte de atrás	Hasta el borde del frente de la moldura lateral: 22-3/16" (56,4 cm) Hasta el frente de la rejilla de la parte superior: 24" (61,0 cm) Hasta el frente de la cubierta del extremo de la manija: 26-1/2" (67,3 cm)		
Ancho del corte	59-5/8" (151,4 cm)	65-5/8" (166,7 cm)	71-5/8" (181,9 cm)
Alto del corte	82-7/8" (210,5 cm) mín. a 84-1/16" (213,5 cm) máx.		
Profundidad del corte	24" (61,0 cm) mín.		
Requisitos eléctricos	circuito dedicado de 115 voltios (2), 60 Hz, 15 amperios; cable de 3 alambres con enchufe de tres clavijas con protección a tierra conectado al producto		
Consumo máximo de amperios	congelador de 30" (76,2 cm) – 9,1 amperios por unidad refrigerador de 30" (76,2 cm) – 5,7 amperios por unidad congelador de 36" (91,5 cm) – 9,5 amperios por unidad refrigerador de 36" (91,5 cm) – 6,5 amperios por unidad		
Requisitos de la conexión de entrada del agua (los modelos de solo congelador)	tubería de cobre de 1/4" (0,6 cm) para la entrada del agua; presión mínima 20 lb/pulg ² (1,4 bares); máxima 120 lb/pulg ² (8,3 bares)		
Dimensiones interiores totales	Congelador de 30" (76,2 cm) 15,9 pies cúb. (450 litros) Refrigerador de 30" (76,2 cm) 18,4 pies cúb. (522 litros) Congelador de 36" (91,5 cm) 19,2 pies cúb. (544 litros) Refrigerador de 36" (91,5 cm) 22,8 pies cúb. (646 litros)		
Peso de embarque aproximado	congelador de 30" (76,2 cm) – 530 lb. (238,5 kg) cada uno; refrigerador de 30" (76,2 cm) – 505 lb. (227,3 kg) cada uno congelador de 36" (91,5 cm) – 585 lb. cada uno (263,3 kg); refrigerador de 36" (91,5 cm) – 570 lb. (256,5 kg) cada uno		

* Para la instalación de dos unidades paralelas se debe comprar un accesorio para el kit de rejilla separado.

Dimensiones

Solo refrigerador o solo congelador doble de 30" (76,2 cm) con moldura de instalación al ras

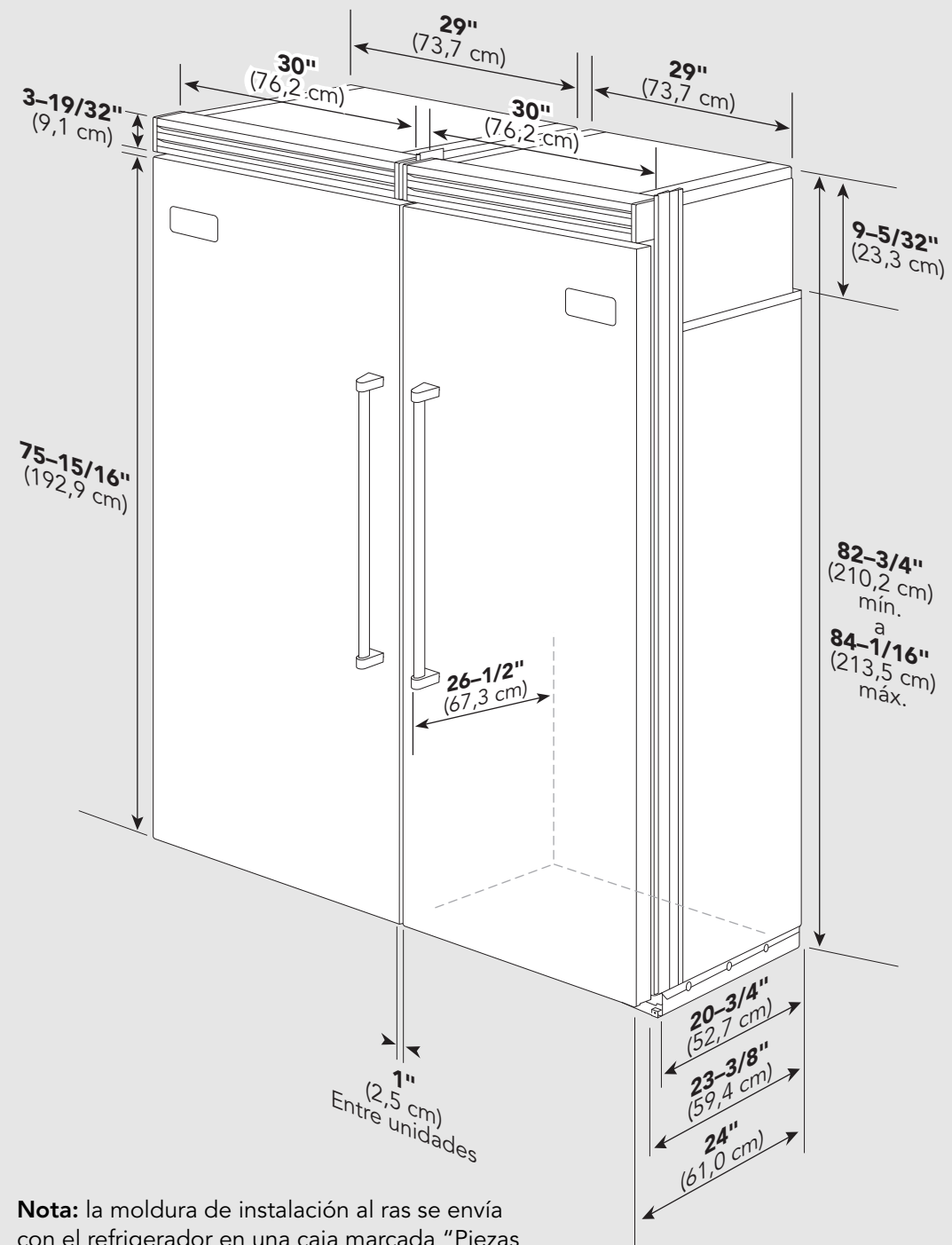

Nota: la moldura de instalación al ras se envía con el refrigerador en una caja marcada "Piezas de ajuste del refrigerador – NO LO DESECHE".

Dimensiones

Solo refrigerador o solo congelador doble de 30" (76,2 cm) y 36" (91,5 cm) con moldura de instalación al ras

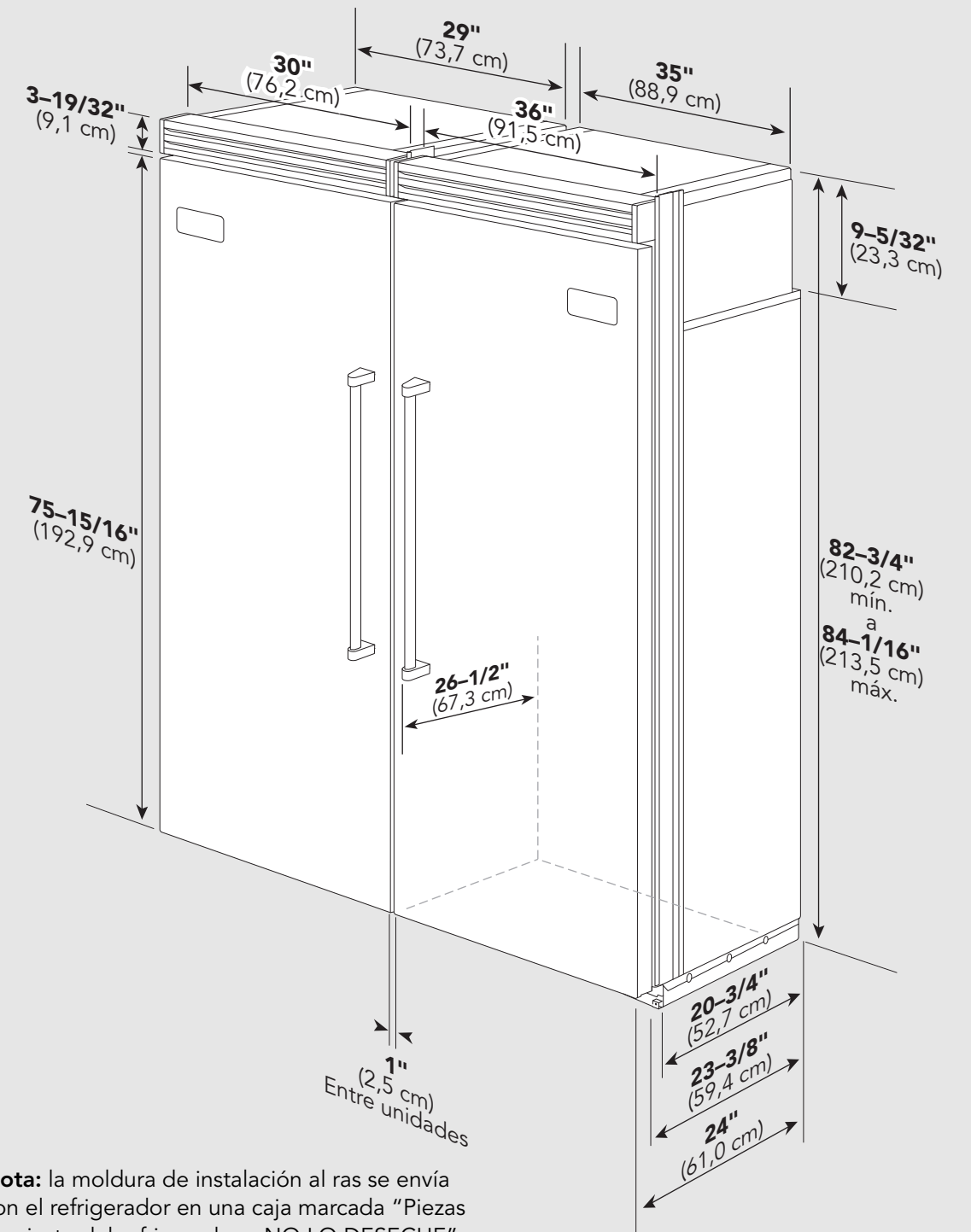

Nota: la moldura de instalación al ras se envía con el refrigerador en una caja marcada "Piezas de ajuste del refrigerador – NO LO DESECHE".

Dimensiones

Solo refrigerador o solo congelador doble de 36" (91,5 cm)
con moldura de instalación al ras

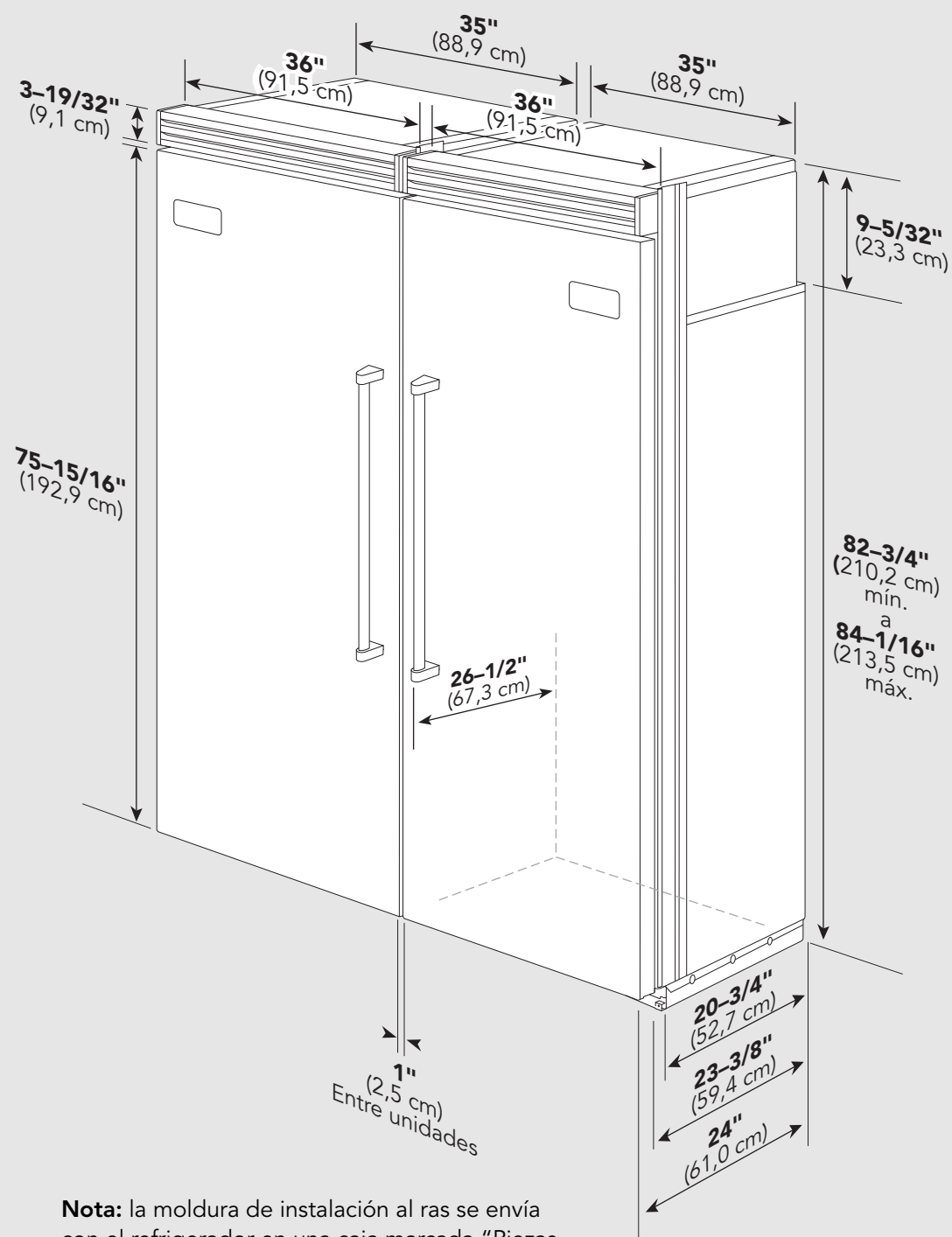

Nota: la moldura de instalación al ras se envía con el refrigerador en una caja marcada "Piezas de ajuste del refrigerador – NO LO DESECHE".

Especificaciones

Solo refrigerador o solo congelador doble con moldura de instalación al ras*

Descripción	Unidades de 30" (76,2 cm) (2)	Unidad de 36" (91,5 cm) (1) y de 30" (76,2 cm) (1)	Unidades de 36" (91,5 cm) (2)
Ancho total	60" (152,4 cm)	66" (167,6 cm)	72" (182,9 cm)
Altura total desde la parte inferior	82-3/4" (210,2 cm) mín. a 84-1/16" (213,5 cm) máx.		
Profundidad total desde la parte de atrás	Hasta el borde del frente de la moldura lateral: 23-3/8" (59,4 cm) Hasta el frente de la rejilla de la parte superior: 24" (61,0 cm) Hasta el frente de la cubierta del extremo de la manija: 26-1/2" (67,3 cm)		
Ancho del corte	60" (152,4 cm)	66" (167,6 cm)	72" (182,9 cm)
Alto del corte	82-7/8" (210,5 cm) mín. a 84-1/16" (213,5 cm) máx.		
Profundidad del corte	24" (61,0 cm) mín.		
Requisitos eléctricos	circuito dedicado de 115 voltios (2), 60 Hz, 15 amperios; cable de 3 alambres con enchufe de tres clavijas con protección a tierra conectado al producto		
Consumo máximo de amperios	Congelador de 30" (76,2 cm) – 9,1 amperios por unidad Refrigerador de 30" (76,2 cm) – 5,7 amperios por unidad Congelador de 36" (91,5 cm) – 9,5 amperios por unidad Refrigerador de 36" (91,5 cm) – 6,5 amperios por unidad		
Requisitos de la conexión de entrada del agua (los modelos de solo congelador)	tubería de cobre de 1/4" (0,6 cm) para la entrada del agua; presión mínima 20 lb/pulg ² (1,4 bares); máxima 120 lb/pulg ² (8,3 bares)		
Dimensiones interiores totales	Congelador de 30" (76,2 cm) 15,9 pies cúb. (450 litros) Refrigerador de 30" (76,2 cm) 18,4 pies cúb. (522 litros) Congelador de 36" (91,5 cm) 19,2 pies cúb. (544 litros) Refrigerador de 36" (91,5 cm) 22,8 pies cúb. (646 litros)		
Peso de embarque aproximado	congelador de 30" (76,2 cm) – 530 lb (238,5 kg) cada uno refrigerador de 30" (76,2 cm) – 505 lb (227,3 kg) cada uno congelador de 36" (91,5 cm) – 585 lb (263,3 kg) cada uno refrigerador de 36" (91,5 cm) – 570 lb (256,5 kg) cada uno		

* Para la instalación de dos unidades paralelas se debe comprar un accesorio para el kit de rejilla separado.

Dimensiones del corte

Solo refrigerador o solo congelador doble de 30" (76,2 cm)

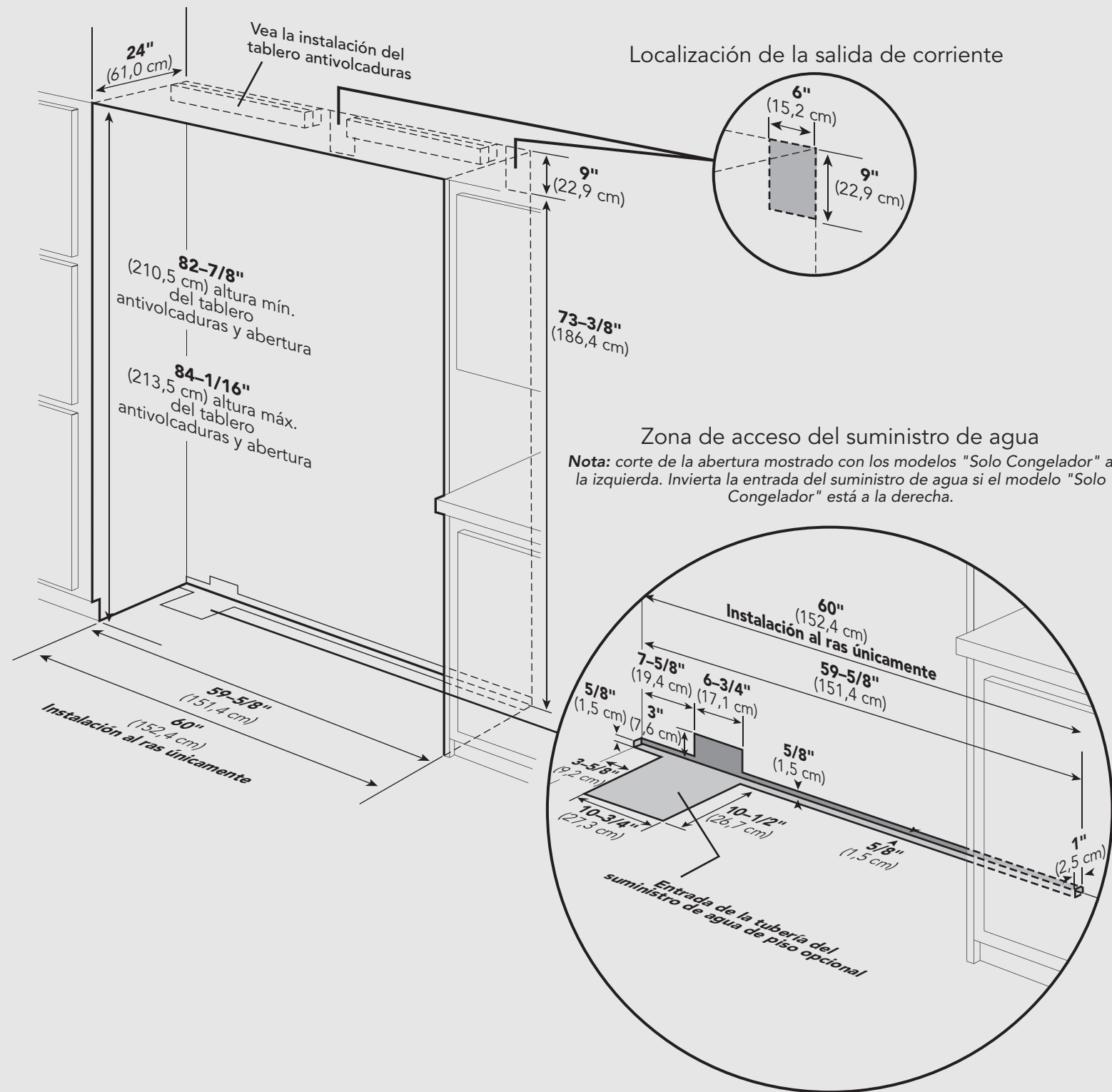

Dimensiones antivolcaduras

Solo refrigerador o solo congelador doble de 30" (76,2 cm)

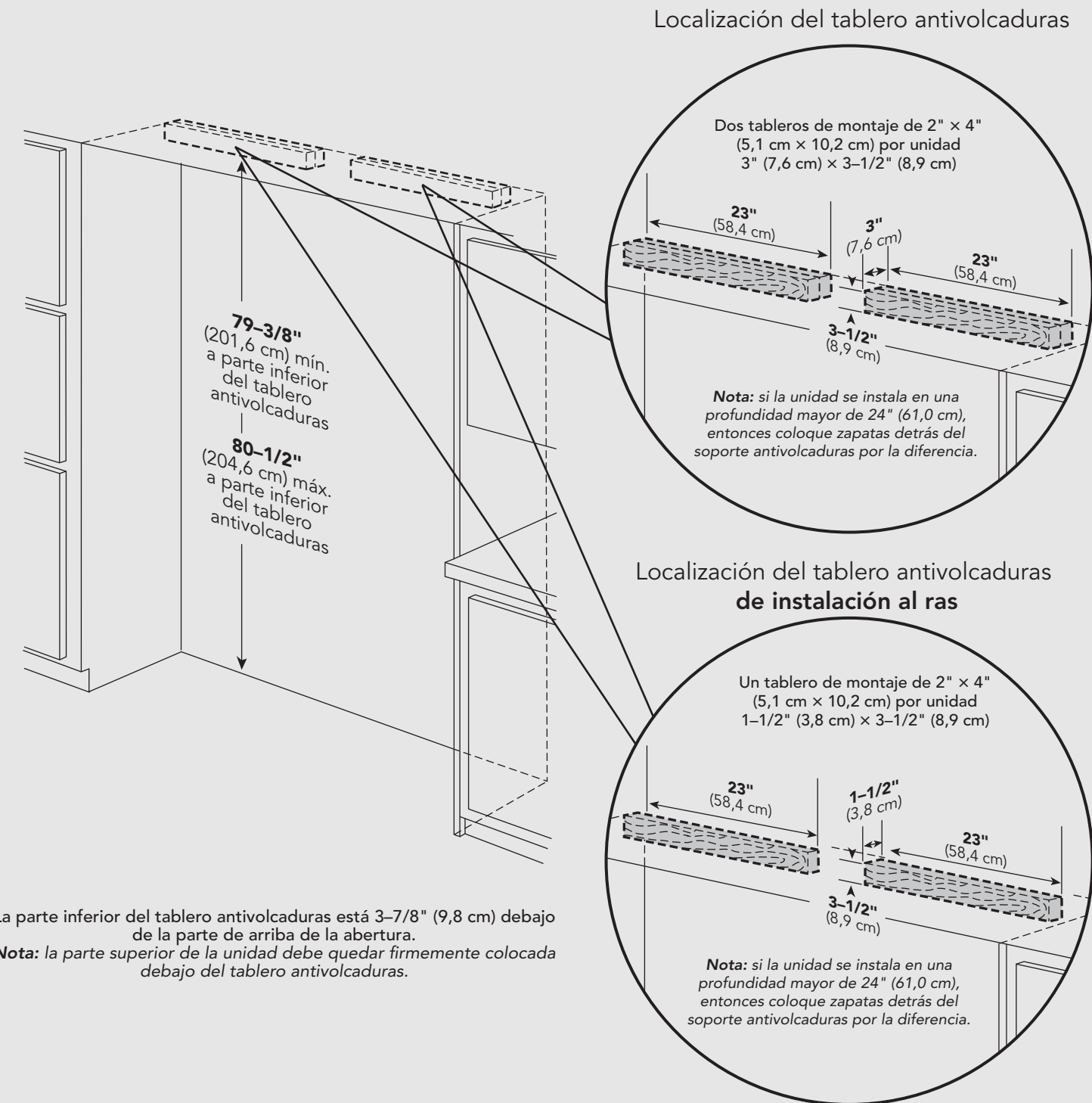

Dimensiones del corte

Solo refrigerador o solo congelador doble de 30" (76,2 cm) y 36" (91,5 cm)

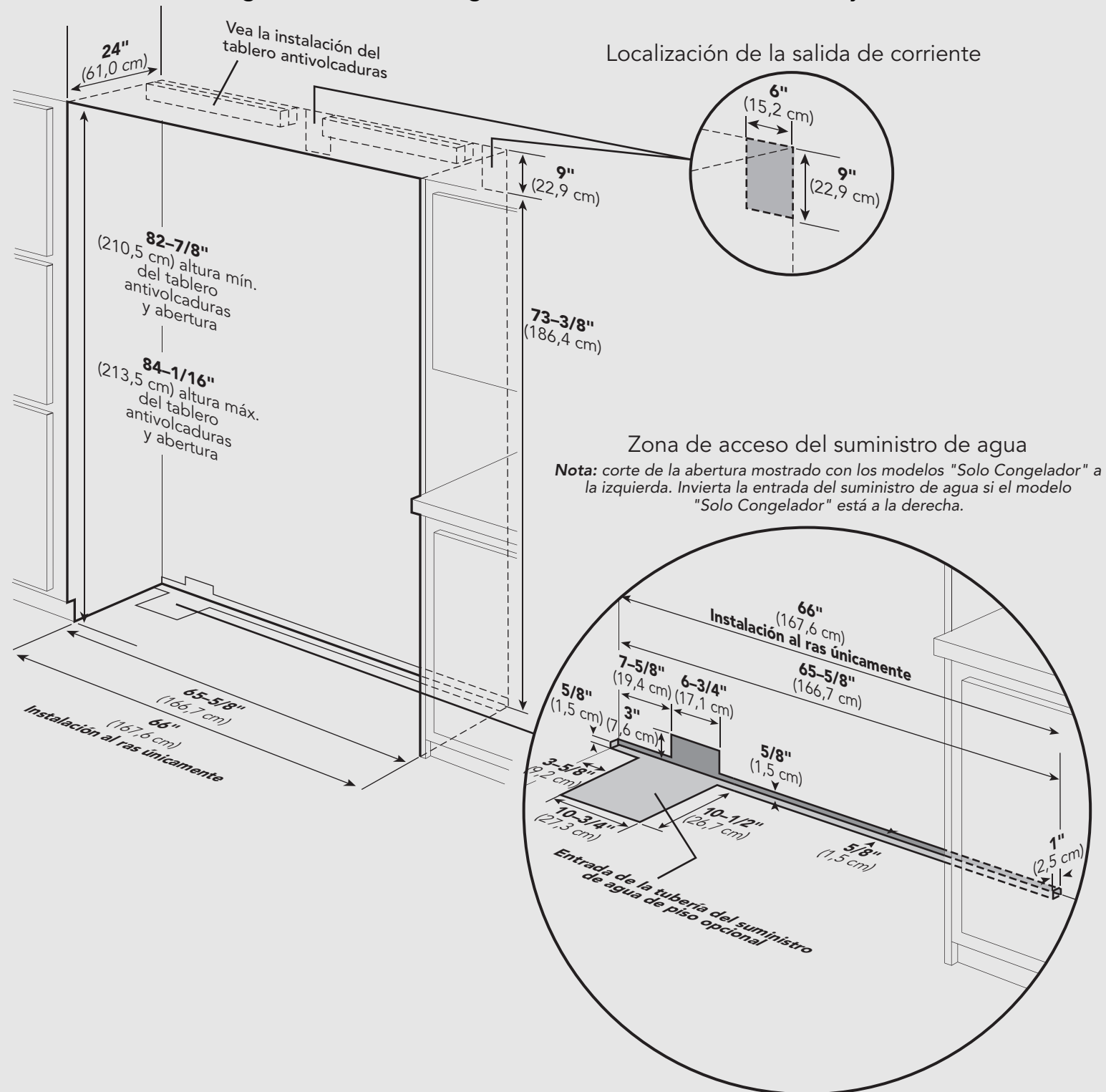

Dimensiones antivolcaduras

Solo refrigerador o solo congelador doble de 30" (76,2 cm) y 36" (91,5 cm)

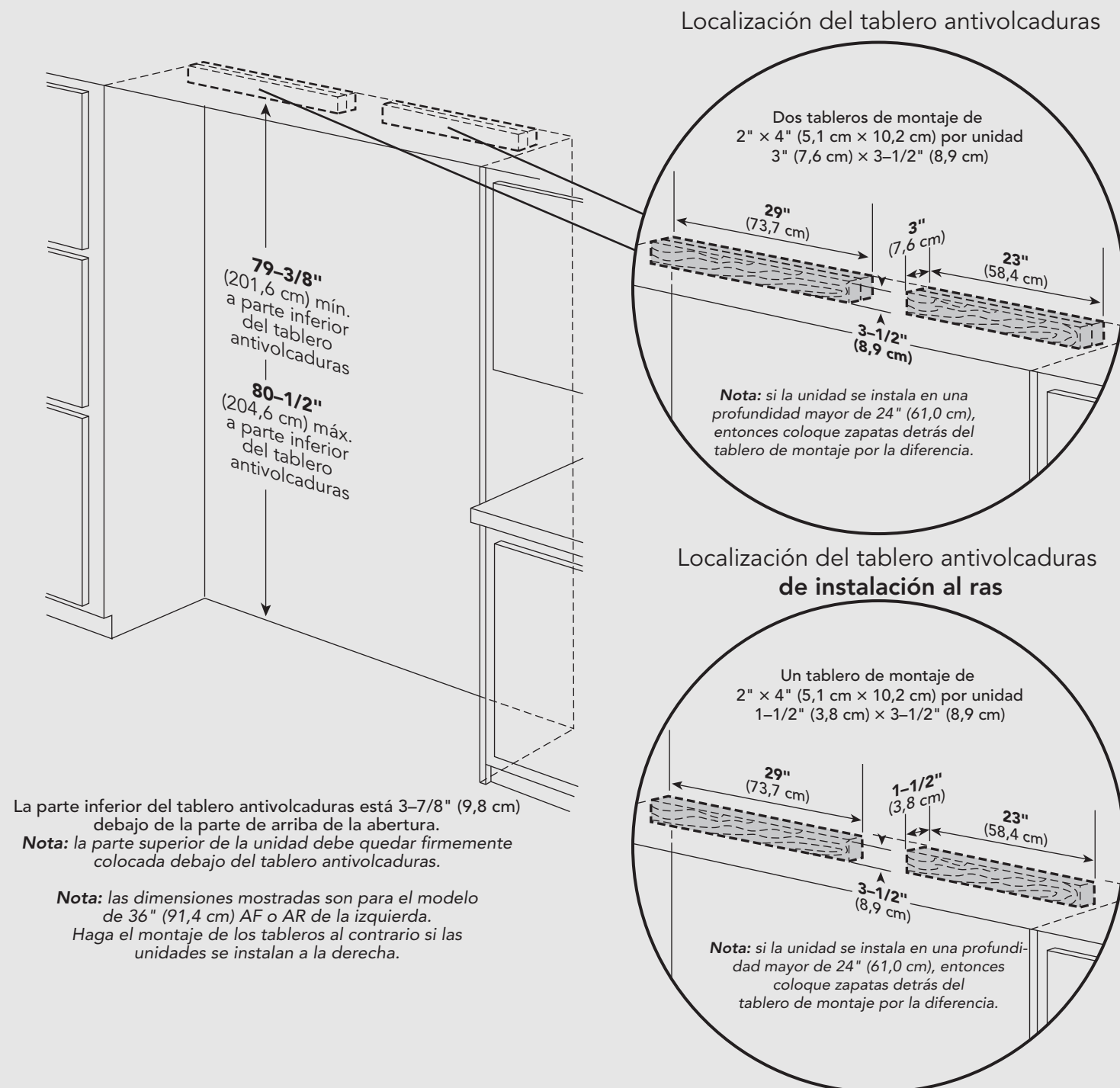

Dimensiones del corte

Solo refrigerador o solo congelador doble de 36" (91,5 cm)

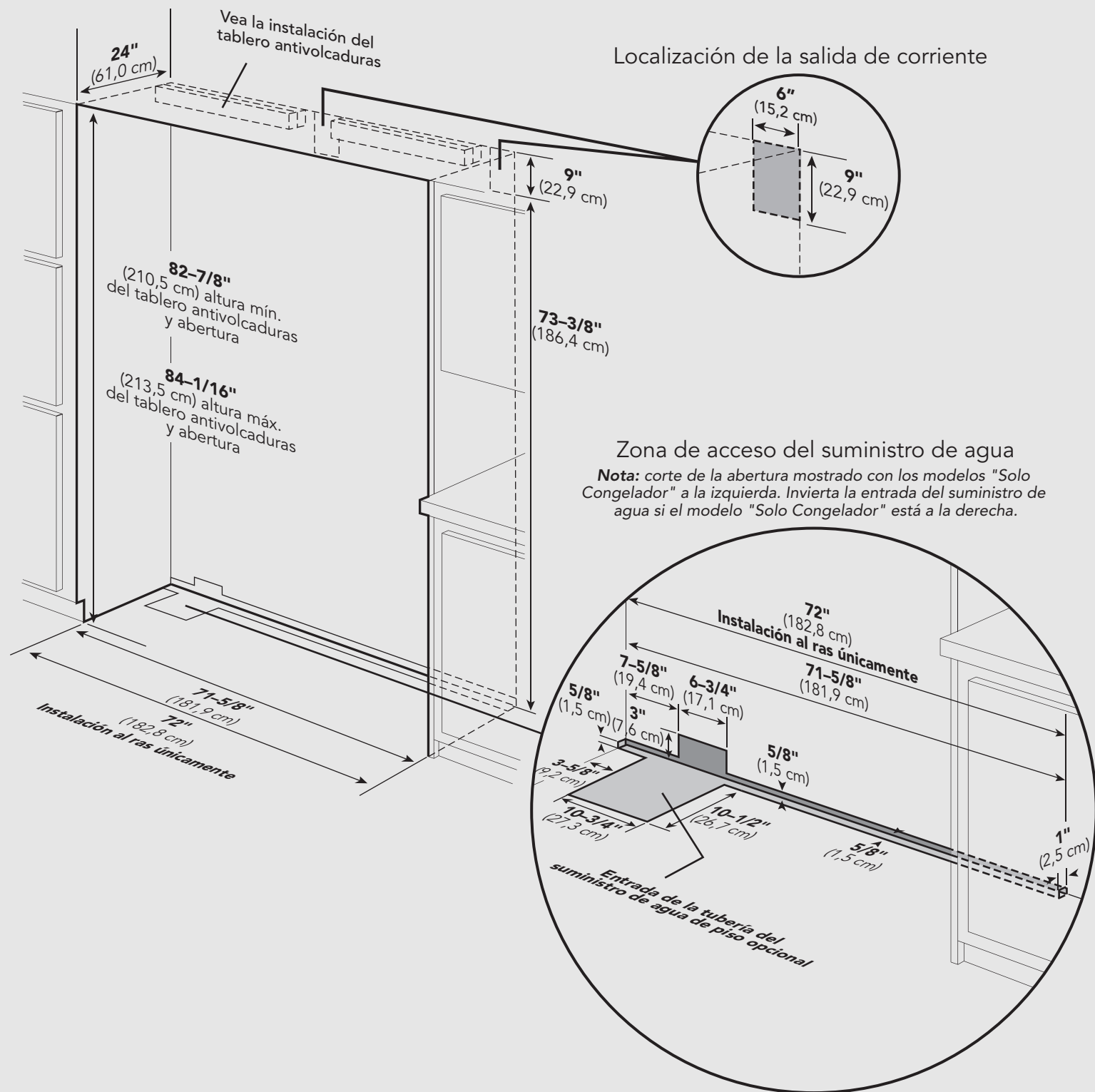

Dimensiones antivolcaduras

Solo refrigerador o solo congelador doble de 36" (91,5 cm)

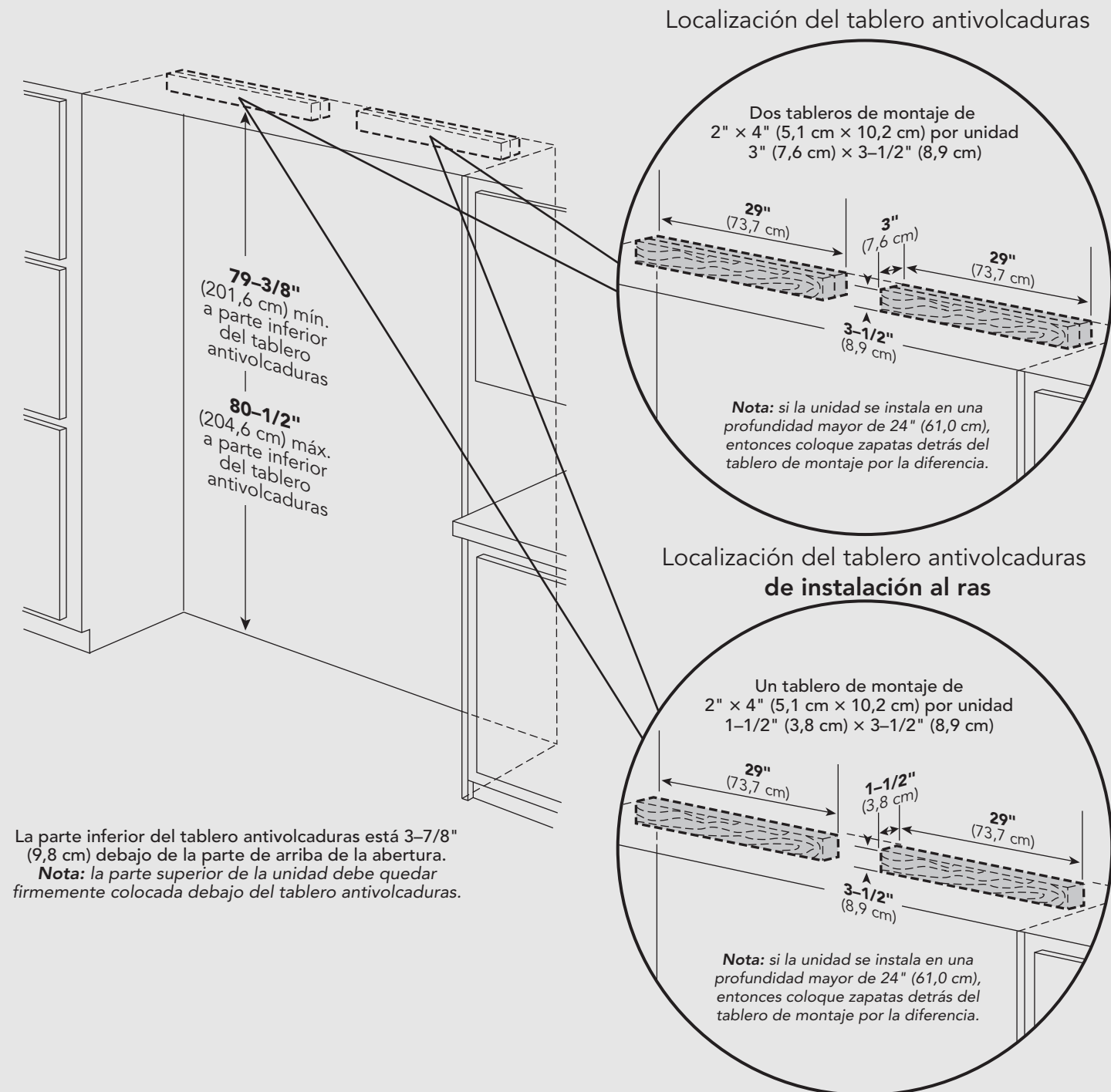

Información del gabinete (Profesional)

Los modelos profesionales caben "casi a ras" en las aberturas de profundidad normal de 24" (61,0 cm). La puerta sobresale 1-3/4" (4,4 cm) sobre el gabinete. La manija sobresale adicionalmente 2-1/2" (6,4 cm) dentro del espacio disponible.

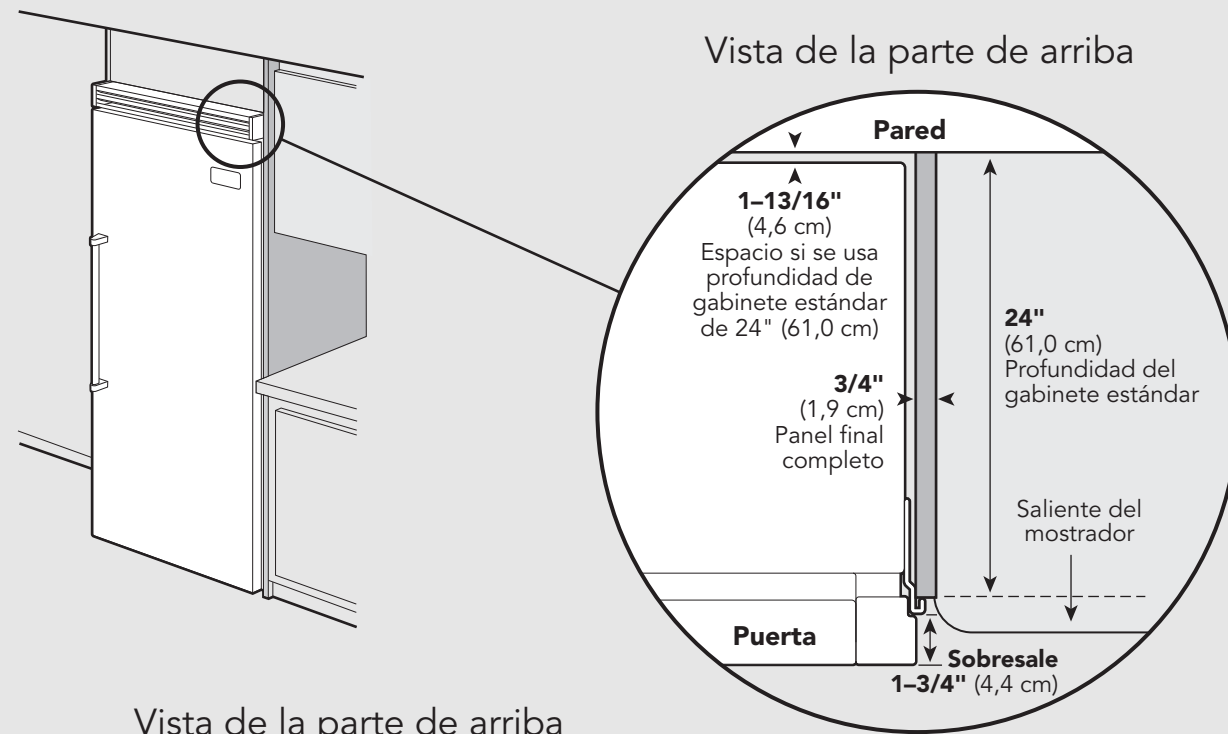

Vista de la parte de arriba

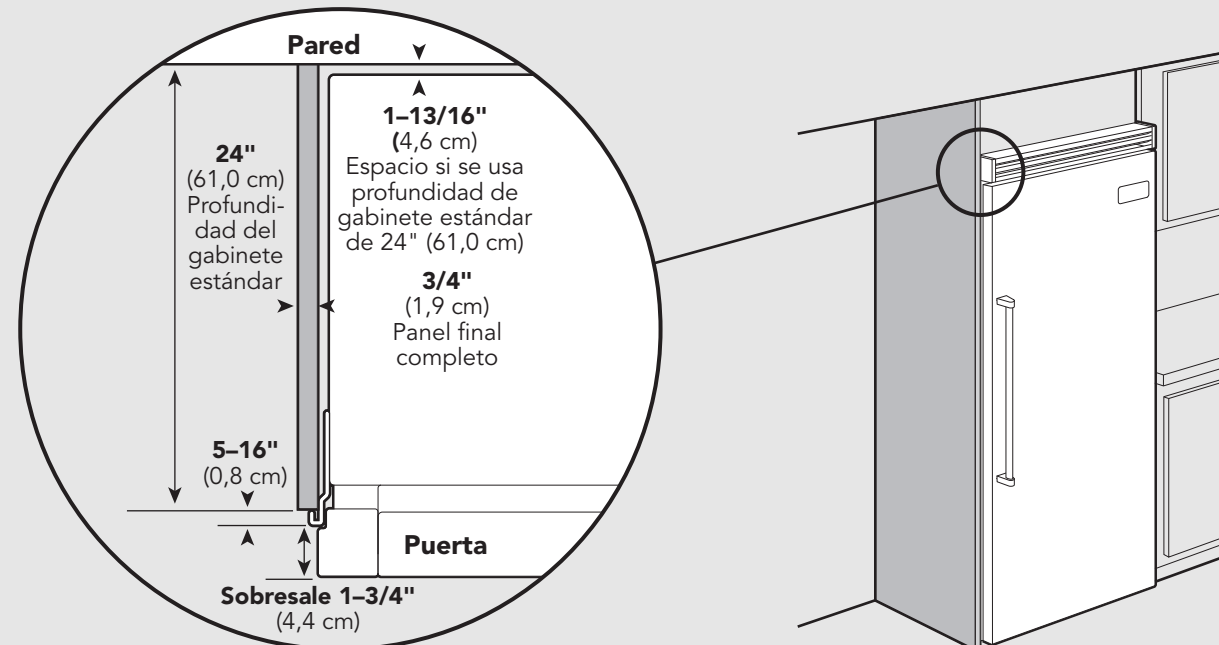

Información del gabinete (Profesional)

Los modelos profesionales caben "casi a ras" en las aberturas de profundidad normal de 24" (61,0 cm). La puerta sobresale 1-3/4" (4,4 cm) sobre el gabinete. La manija sobresale adicionalmente 2-1/2" (6,4 cm) dentro del espacio disponible.

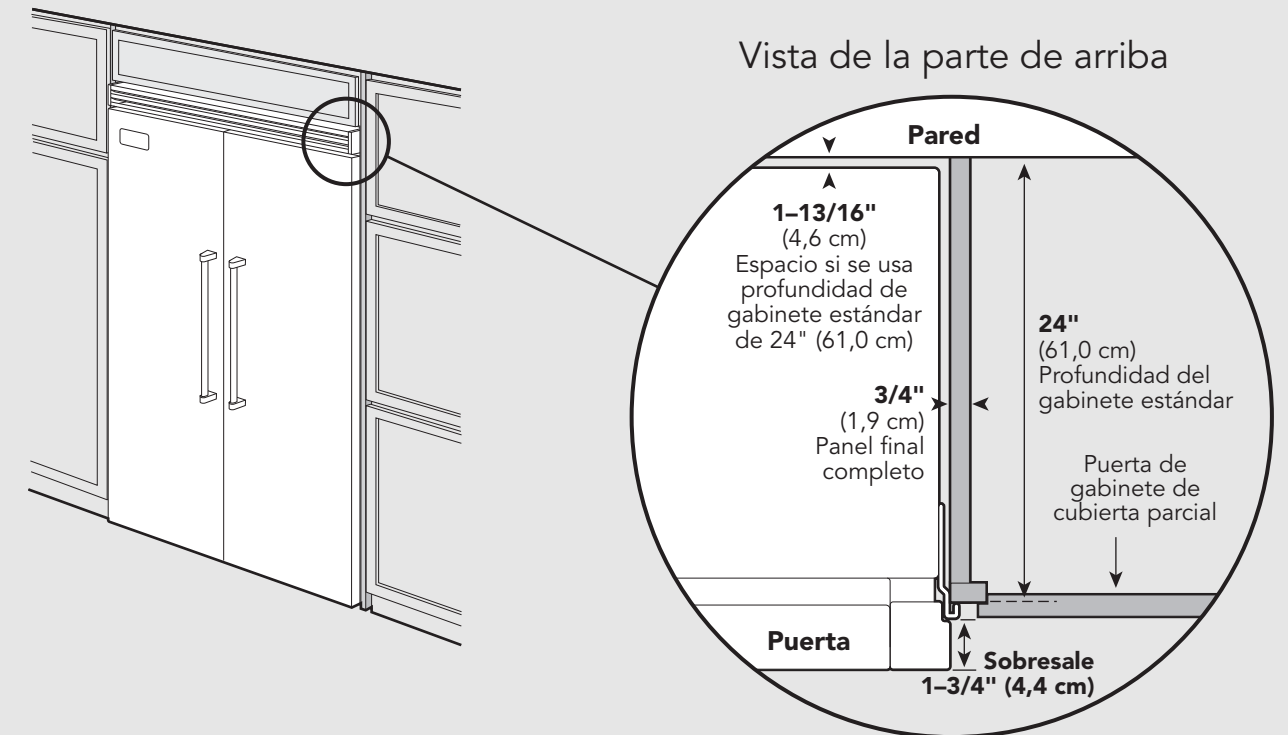

Información del gabinete

(Profesional con moldura de instalación al ras)

Los modelos profesionales con moldura de instalación al ras caben a ras en aberturas de gabinete normales de 24" (61,0 cm) de profundidad sin que sobresalgan dentro del espacio libre excepto la manija que sobresale 2-1/2" (6,4 cm).

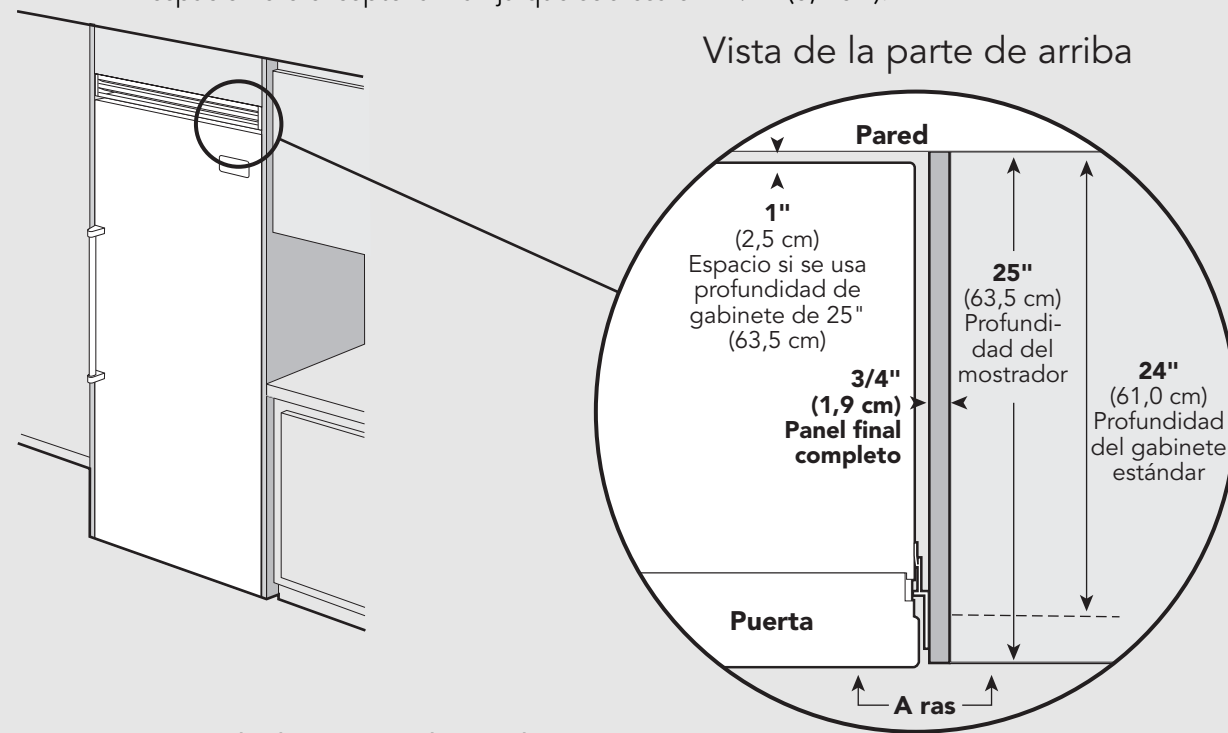

Vista de la parte de arriba

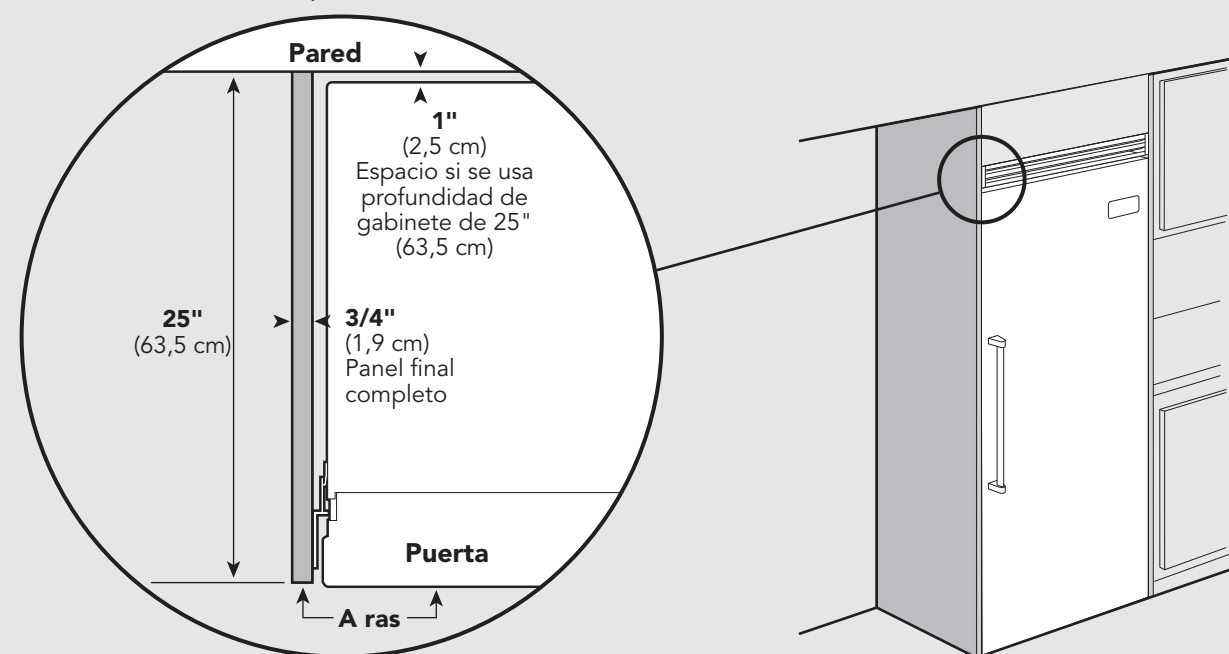

Información del gabinete

(Profesional con moldura de instalación al ras)

Los modelos profesionales con moldura de instalación al ras caben a ras en aberturas de gabinete normales de 24" (61,0 cm) de profundidad sin que sobresalgan dentro del espacio libre excepto la manija que sobresale 2-1/2" (6,4 cm).

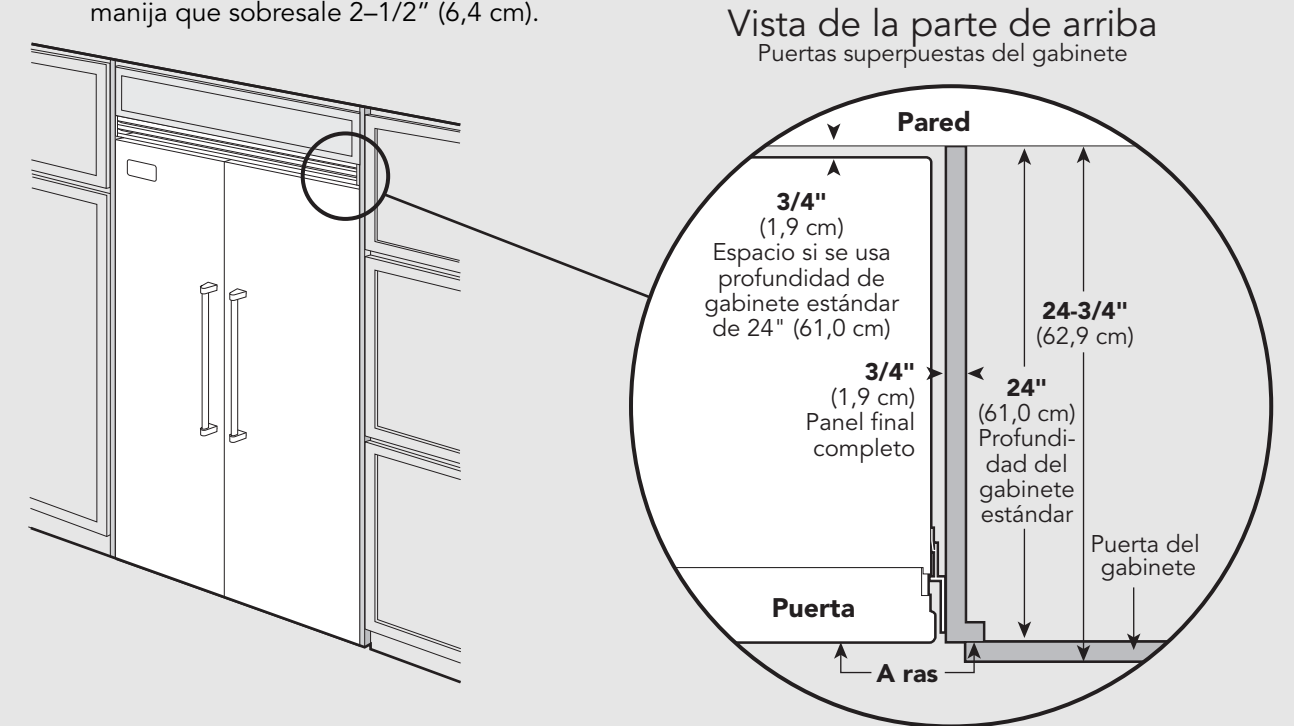

Vista de la parte de arriba
Puertas del gabinete de montaje a ras

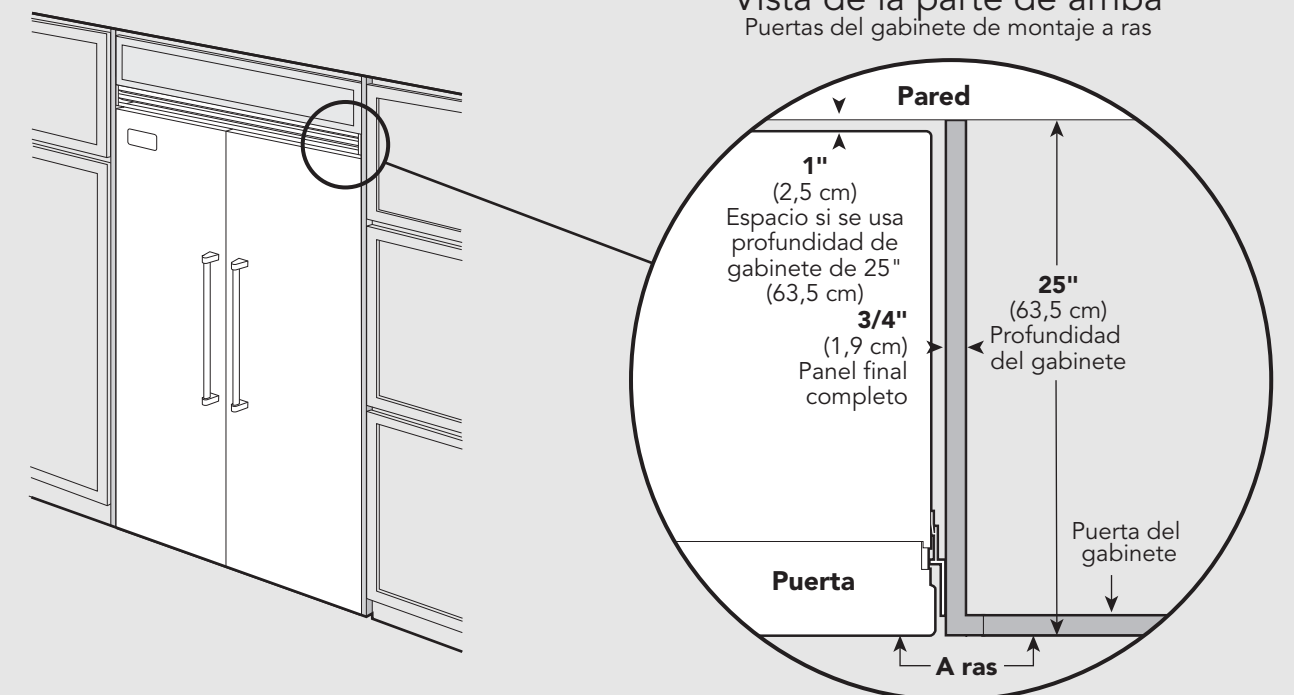

Dimensiones laterales del panel personalizadas (Profesional)

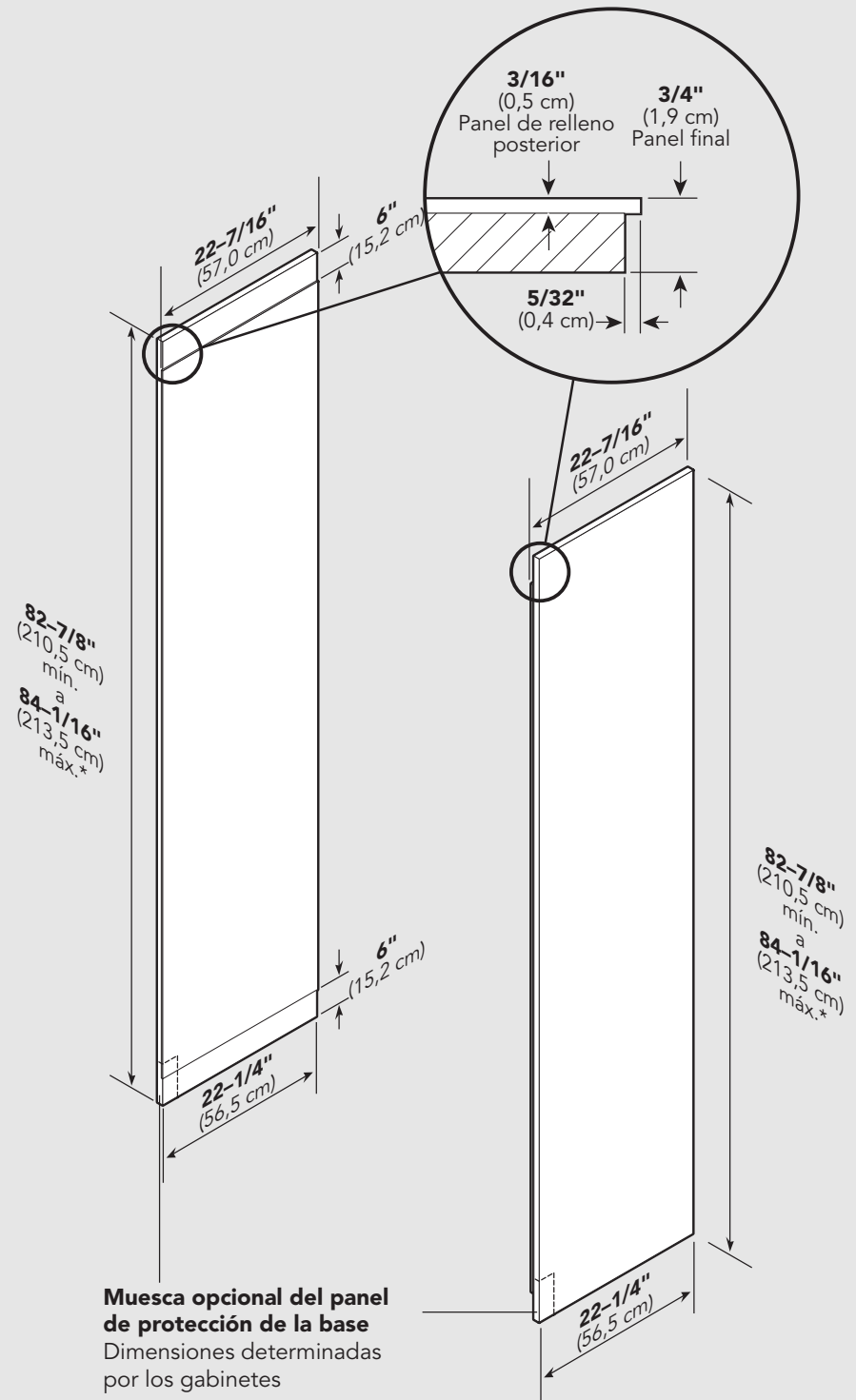

* Dependiendo de qué tan alto se hayan levantado las patas de nivelación y de la altura del gabinete.

Dimensiones laterales del panel personalizadas (Profesional con moldura de instalación al ras)

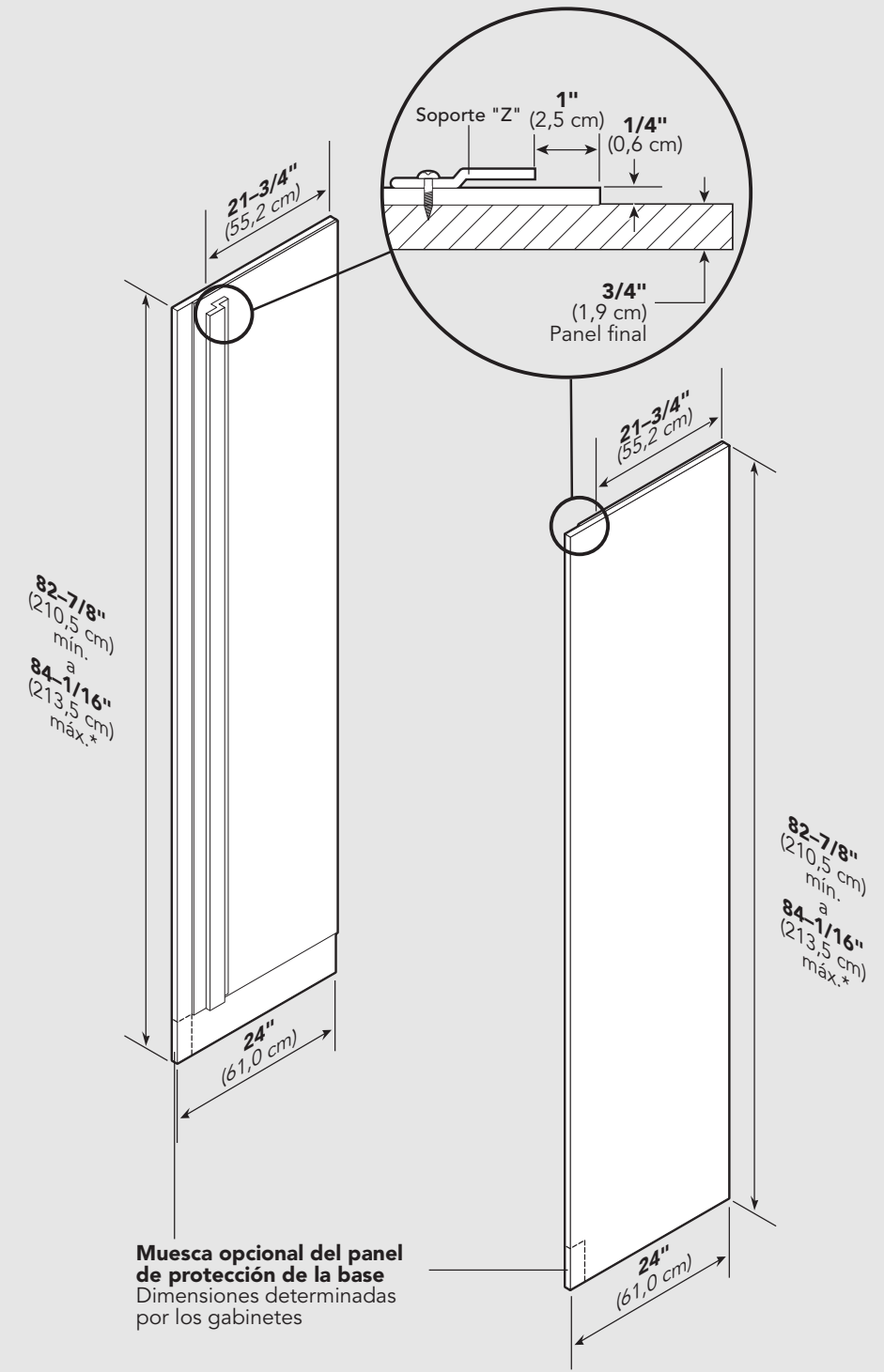

* Dependiendo de qué tan alto se hayan levantado las patas de nivelación y de la altura del gabinete.

Información general

Requisitos del sitio

Compruebe lo siguiente:

- Si la unidad cabe en su residencia y puede pasar por las esquinas y a través de las puertas.
- Si los pisos pueden soportar el peso de la unidad más el peso de los alimentos (aproximadamente 1200 libras [540 kg] por unidad).
- Los pisos debajo del refrigerador están a nivel con el piso final cercano.
- Si la pared trasera es sólida y puede resistir dos soportes de 2" x 4" (5,0 cm x 10,1 cm) (incluidos) montados horizontalmente con tornillos. Las cabezas de los tornillos del tablero de 2" x 4" (5,0 cm x 10,1 cm) deben quedar a ras con el tablero para evitar obstrucción.
- Quite cualquier cosa que esté adherida a la pared trasera o a las paredes de los lados que puedan obstruir la instalación de la unidad.
- Si las dimensiones de los huecos son exactas.
- Si la toma de corriente está en la ubicación correcta.
- Si la tubería del agua está en la ubicación correcta.
- No instale un refrigerador cerca a una fuente de calor, ni en una ubicación en donde la temperatura del ambiente sea inferior a 60 °F (16 °C).

Requisitos eléctricos

El cliente tiene la responsabilidad de:

- conseguir un instalador electricista calificado,
- comprobar que la instalación eléctrica es adecuada y de conformidad con el Código Eléctrico Nacional (National Electrical Code), ANSI/NFPA 70 última edición o el Código Eléctrico Canadiense (Canadian Electrical

Code) C22,1-1998 y C22,2 No. 0-M91 (o última edición) y todas las ordenanzas y códigos locales, Se necesita una conexión eléctrica de 115 voltios, 60 Hz, 15 amperios, con protección de fusible.

Es necesario usar un circuito separado exclusivo para este electrodoméstico. Este electrodoméstico está equipado con un cable de suministro de energía con enchufe de tres clavijas con conexión a tierra. Para reducir el posible riesgo de descargas eléctricas, el cable se debe conectar a una toma de corriente de pared que sea de tres clavijas con conexión a tierra. **No use un alargador.**

Si los códigos permiten que se use un cable de conexión a tierra separado, se recomienda que un electricista calificado compruebe si el cableado de conexión a tierra es adecuado.

NO HAGA la conexión a tierra en un cilindro de gas. Verifique con un electricista calificado en caso de que no esté seguro que la unidad tiene una conexión a tierra apropiada. **NO COLOQUE** un fusible en el circuito neutro o de conexión a tierra.

Requisitos antivolcaduras

Los tableros antivolcaduras deben asegurarse en su ubicación antes de introducir la unidad en la abertura.

Nota: se pueden necesitar tableros adicionales si la unidad no alcanza a tocar la pared trasera de la cavidad en que se va a colocar. Para evitar que la unidad se incline hacia adelante, se debe asegurar en su lugar con un plafón sólido o un bloque de madera.

Información general

Requisitos del suministro de agua

⚠ ADVERTENCIA

Para evitar graves enfermedades o muerte, no use la unidad donde el agua sea microbiológicamente peligrosa o de calidad desconocida, sin desinfectarla adecuadamente antes o después de pasar por el sistema. Para el agua desinfectada que pueda contener esporas filtrables se pueden usar sistemas certificados para la eliminación de esporas. Los contaminantes u otras sustancias que elimina o reduce este sistema de tratamiento de agua no están necesariamente presentes en el agua de su hogar.

Use solamente tubería de cobre de 1/4" (6 mm) para la conexión del agua. No instale tubería de cobre en donde la temperatura caiga por debajo de 35 °F (1,7 °C). Antes de conectar la tubería de cobre a la unidad, haga pasar por lo menos 2 cuartos de galón (1,9 litros) de agua a través de la tubería para limpiarla.

- **Viking Range Corporation no se responsabiliza por los daños materiales ocasionados por la instalación incorrecta de la conexión de agua.**
- Conecte la tubería flexible de cobre de 1/4" (6 mm) a la instalación de agua de la casa, de acuerdo con los códigos y ordenanzas locales.
- La longitud de la tubería debe alcanzar para conectar la unidad al suministro de agua, con un poco más de longitud para facilitar mover la unidad cuando sea necesario limpiarla o darle servicio. La tubería debe ser flexible en vez de rígida y sus extremos no deben tener rebabas.
- La tubería debe estar ubicada en un sitio que tenga una temperatura por encima de 35 °F (1,7 °C), para evitar que se congele.

- **No use tuberías plásticas para conectar la unidad de refrigeración a la llave del suministro de agua.**
- * **No use el sistema de auto perforación de la válvula de abrazadera** El hueco que abre el punzón de esta válvula es demasiado pequeño para el paso de agua que necesita la máquina de hacer hielo.
- Si no se usa la válvula de abrazadera, coloque una llave de cierre del agua en un sitio de fácil localización entre el suministro de agua y la unidad. No coloque la llave de cierre del agua detrás de la unidad.
- La instalación de las unidades Viking con un sistema de ósmosis inversa es aceptable **siempre y cuando la presión del agua se mantenga dentro de los valores de "PSI" (libras por pulgada cuadrada) aceptables, como se indica a continuación.** Es importante tener en cuenta que en muchos sistemas de ósmosis inversa, la presión comienza alta, pero después baja a medida que cae el nivel de agua del área de almacenamiento de ósmosis inversa. Esto debe considerarse en el momento de revisar la presión del agua que entra a la unidad.
- Haga una conexión de 1/2" (1,2 cm) vertical u horizontal a la tubería de agua FRÍA de 1-1/4" (3,2 cm) más cercana.
- Pase la tubería de suministro de agua por el piso, la pared de atrás o el lateral. La tubería debe quedar alineada con el piso, debajo de la unidad. Asegure la tubería a la pared o al piso.
- La presión del agua debe estar por encima de 20 lb/pulg² (1,4 bares) y por debajo de 120 lb/pulg² (8,3 bares) en las unidades sin dispensador y debe ser superior a 35 lb/pulg² (2,4 bares) e inferior a 120 lb/pulg² (8,3 bares) en las que tienen dispensador.

Información general

- La mayor parte del peso de la unidad está en la parte superior. Se necesita tener mucho cuidado al mover la unidad para evitar que esta se vuelque.
- No quite la película protectora hasta que la unidad esté ubicada en el sitio en donde va a funcionar.
- Las cuatro patas de nivelación deben quedar firmemente apoyadas sobre el piso para soportar y estabilizar todo el peso.
- No deje caer la unidad.
- Quite todo el material de embalaje antes de meter la unidad en la casa.
- Para mover e instalar la unidad son necesarias dos personas. No cumplir esta indicación puede causar lesiones en la espalda u otro tipo de lesiones.
- Para evitar daños personales, use guantes al realizar cualquier tarea de instalación y use protección en los ojos cuando corte las bandas metálicas.

Mover la unidad

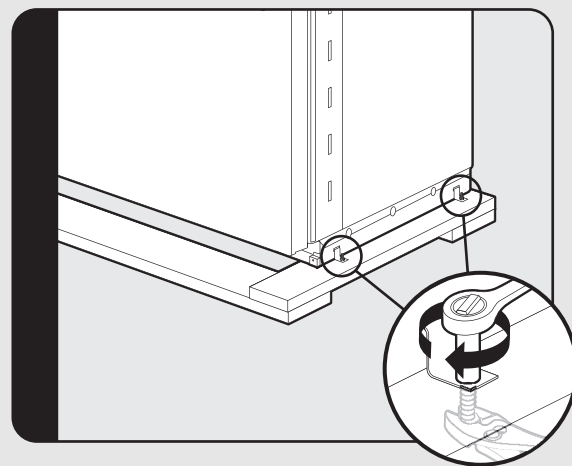

Retire los soportes de la base del embalaje quitando los cuatro tornillos (2 en cada lado) con una llave de tubo de 1/2" (1,2 cm) y un par de alicates.

Nota: no es necesario ladear la unidad para quitar los soportes del embalaje.

PELIGRO DE VOLCADURA

La unidad es inestable y se ladea fácilmente cuando no está completamente instalada. Mantenga las puertas cerradas hasta que la unidad esté completamente instalada y asegurada de acuerdo con las instrucciones. Para mover e instalar este electrodoméstico son necesarias dos o más personas. Omitir esta precaución puede causar la muerte o lesiones graves.

Desembalaje de la unidad

1. Quite las bandas de arriba y de abajo.
2. Quite la tapa superior.
3. Haga un corte en la parte de atrás de la caja de cartón, aproximadamente 1/4" (0,6 cm) a 1" (2,5 cm) desde la esquina derecha, con una navaja extendida de 1/4" (0,6 cm).
4. Quite la caja de cartón y el embalaje exterior. Guarde el material de cartón del embalaje para proteger la superficie del piso al instalar la unidad. Quite el tablero antivolcadura, el panel de protección de la base y las molduras de la puerta (modelos DF) de la parte de atrás de la unidad.

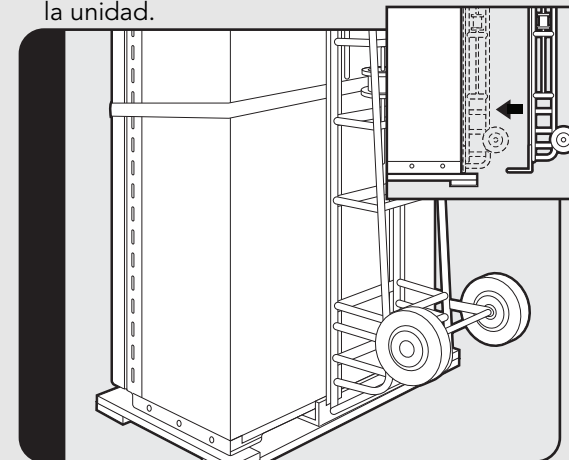

Deslice una carretilla de rodillos entre la unidad y la base del embalaje. Use la carretilla solamente desde la parte de atrás de la unidad para sacarla de la base del embalaje. Después de retirar la unidad de la base del embalaje, se puede usar una carretilla de rodillos por cualquier lado o por la parte de atrás PERO NO POR EL FRENTE.

Nota: use los sobrantes del embalaje para proteger la moldura decorativa; verifique también que las patas de nivelación estén subidas (0" [0 cm] de ajuste).

Instalación de la moldura lateral de instalación al ras

Nota: si la unidad se instalará al ras con los gabinetes, se debe instalar la moldura lateral de instalación al ras. De lo contrario, vaya a la sección "instalación".

Paso 1: quite el kit de la moldura de la parte de atrás de la unidad. La moldura está contenida en una caja con el rótulo "Piezas de la moldura del refrigerador – NO LO DESECHE".

Paso 2: ubique las piezas necesarias: dos (2) piezas de moldura de instalación al ras y un kit de tornillería con veintidós (22) tornillos.

Paso 3: quite la moldura lateral en el refrigerador y deseche la moldura y los tornillos.

Paso 4: alinee la parte superior de la moldura lateral de instalación al ras con la parte superior del compartimiento de la máquina de la unidad. Con los tornillos incluidos en el kit de tornillería, sujete la moldura lateral a la unidad, se deben usar solo los orificios visibles a través de la moldura lateral. **Nota:** no use los orificios de los tornillos del compartimiento de la máquina.

Instalación



Coloque la unidad en frente del corte.

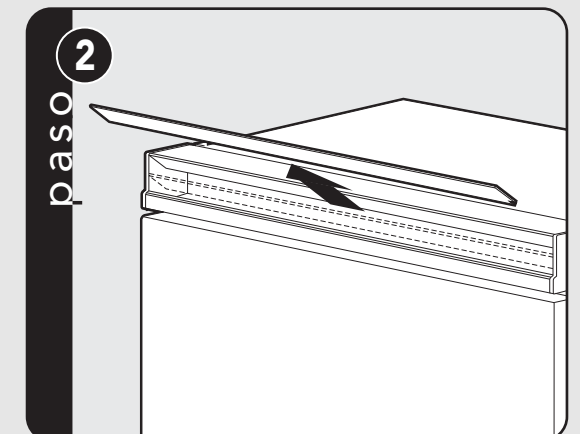

Levante la celosía de ventilación de la rejilla del centro en un ángulo y jálela.

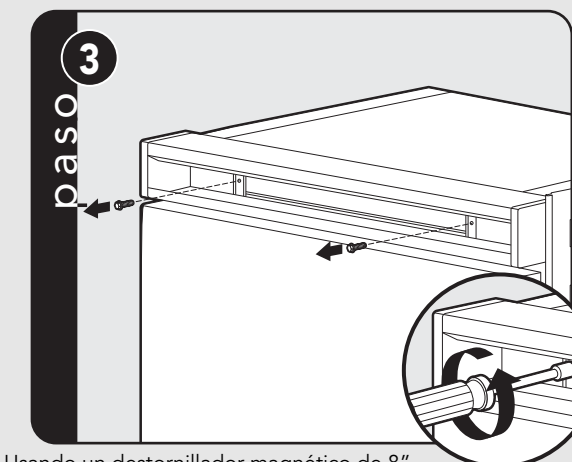

Usando un destornillador magnético de 8" (20,3 cm) quite los dos tornillos de 1/4" (0,6 cm).

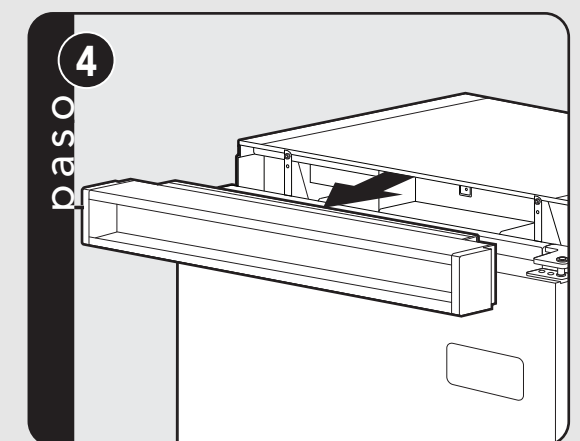

Quite el ensamblaje de la rejilla.

Ajuste de la bisagra

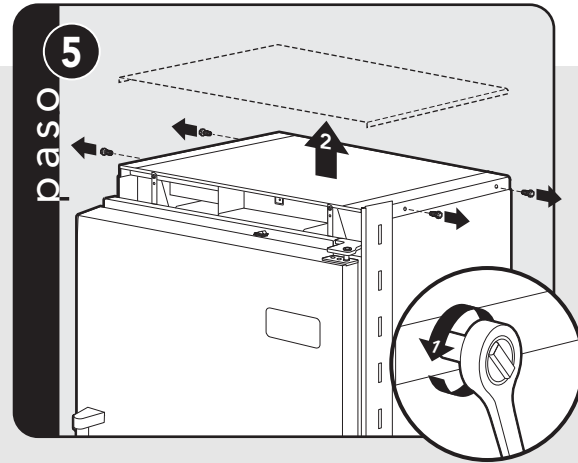

Quite los cuatro tornillos de los lados y quite la tapa de la unidad.

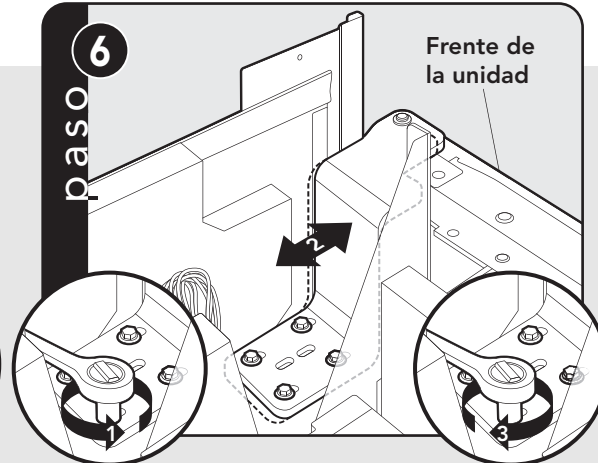

Afloje los cuatro tornillos de la bisagra. Ajuste la puerta. Vuelva a apretar los 4 tornillos de la bisagra.

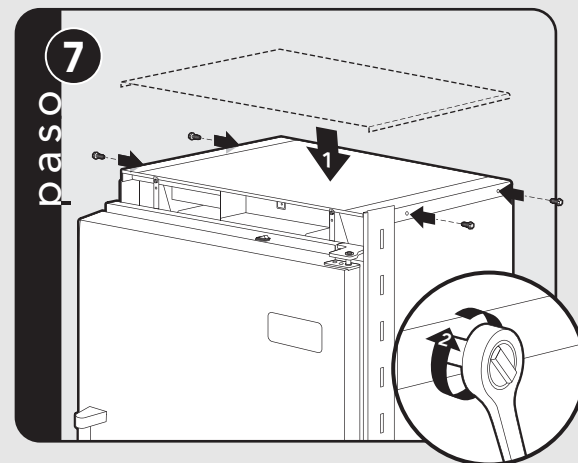

Vuelva a colocar la tapa de la unidad. Vuelva a colocar los 4 tornillos de los lados.

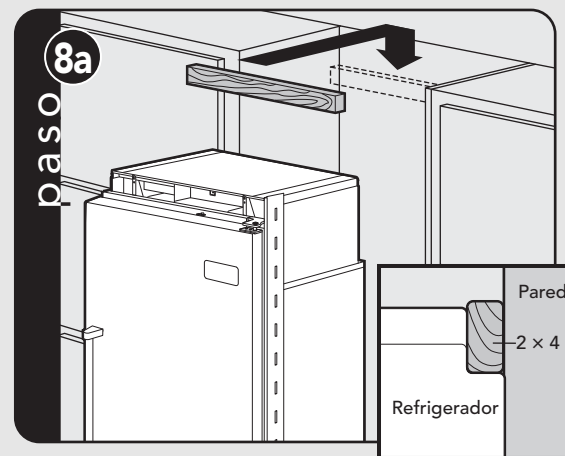

Fije en la pared un soporte de 2" x 4" (5,0 cm x 10,1 cm) (consulte la página de dimensiones para ver la posición exacta).

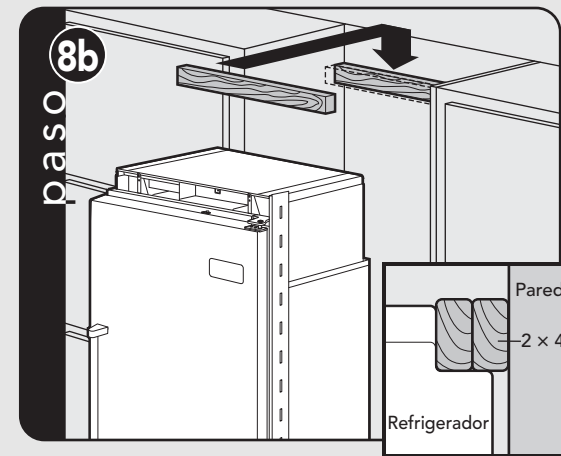

Si es necesario, dependiendo del gabinete y de la profundidad, fije un segundo soporte de 2" x 4" (5,0 cm x 10,1 cm) al primer soporte de 2" x 4" (5,0 cm x 10,1 cm).

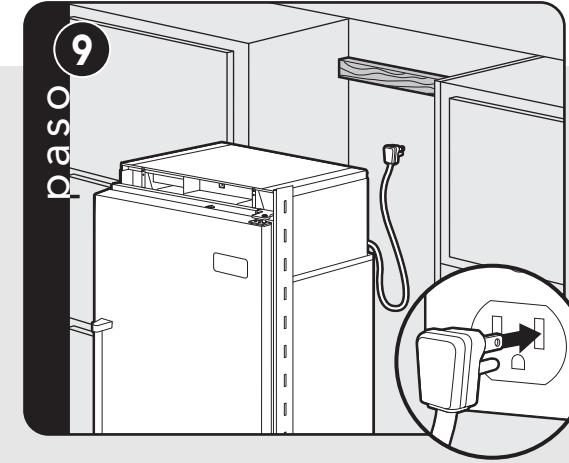

Conecte el cable de la corriente para comprobar el funcionamiento.

Nota: compruebe que el interruptor de la corriente y el interruptor del "showroom" están en la posición "ON" (ENCENDIDO).

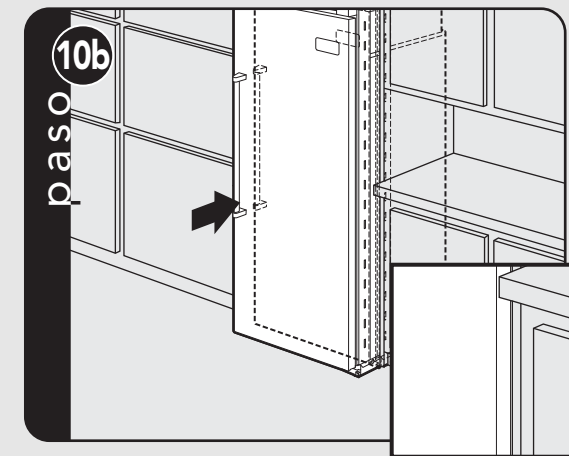

Mueva cuidadosamente la unidad hasta que esté casi a ras con el gabinete (dependiendo de la unidad).

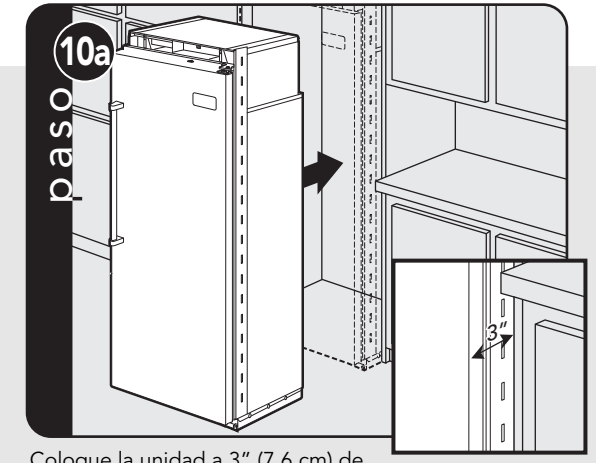

Coloque la unidad a 3" (7,6 cm) de quedar a ras con los gabinetes.

Nota: para evitar que el gabinete se dañe, coloque cartón entre los gabinetes y la unidad. Al mover la unidad, no doble, retuerza o aplaste la tubería de suministro de agua.

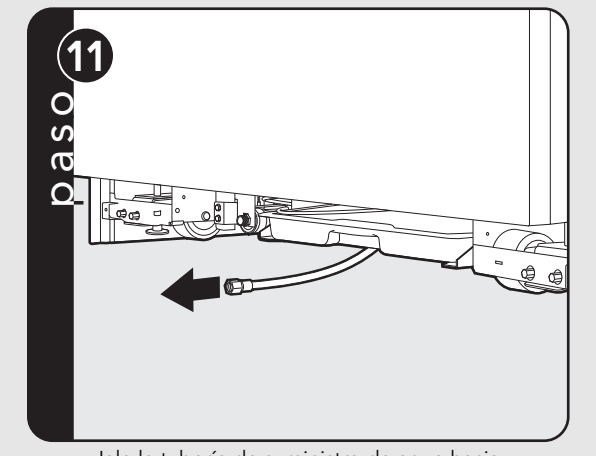

Jale la tubería de suministro de agua hacia adelante por debajo de la unidad.

Nota: NO USE tuberías plásticas.

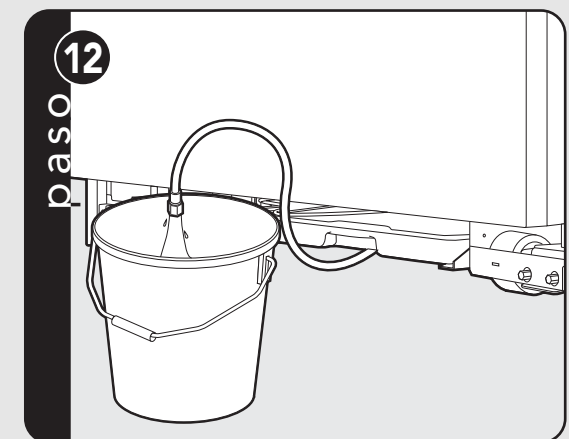

Enjuague la tubería del agua dejando correr dos cuartos de galón de agua dentro de un balde. Cierre el agua.

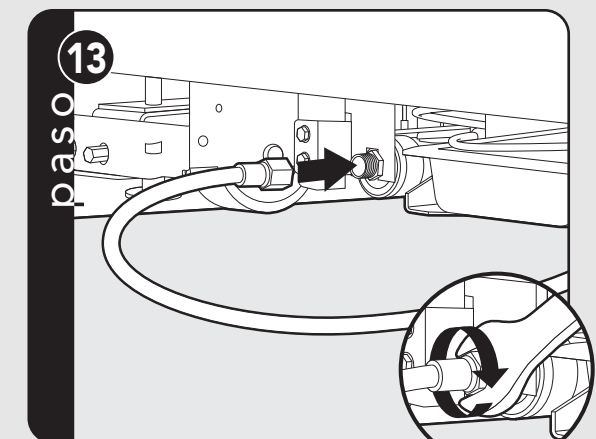

Conecte la tubería a la llave del agua usando una llave de 1/2" (1,2 cm). **Nota:** NO apriete demasiado.

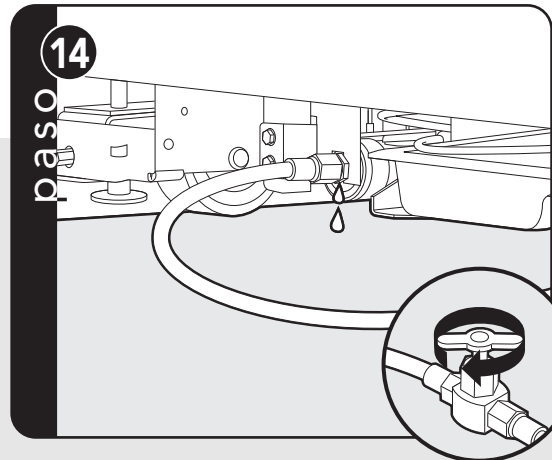

paso 14
Abra la llave del suministro de agua y revise para ver si hay escapes.

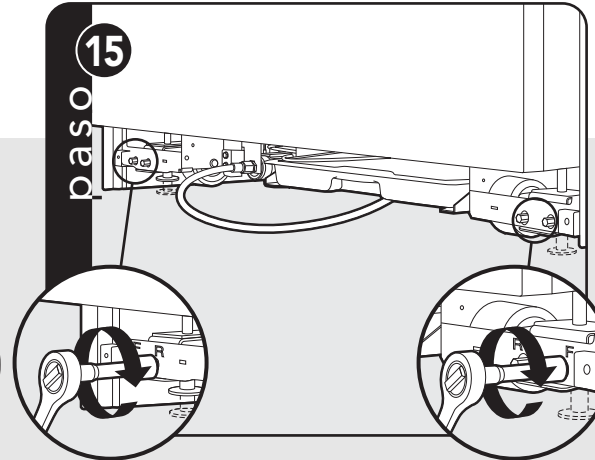

paso 15
Levante los rodillos de la unidad a la altura deseada y nivélela utilizando una llave de 5/16" (0,8 cm).
Nota: NO USE una herramienta eléctrica. Apretar en exceso puede causar daños.

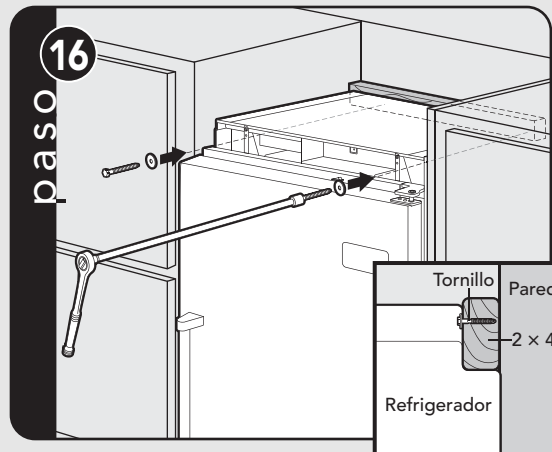

Ponga tornillos autorroscantes de seguridad a los soportes de 2" x 4" (5,0 cm x 10,1 cm) usando una extensión de 22" (55,9 cm).

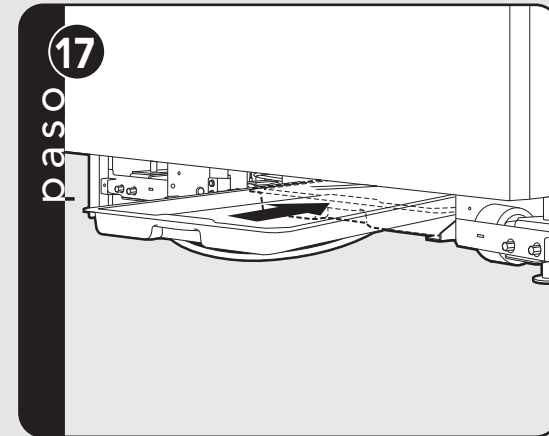

paso 17
Compruebe que la bandeja de drenaje esté instalada y alineada.

Instalación del panel de protección de la base

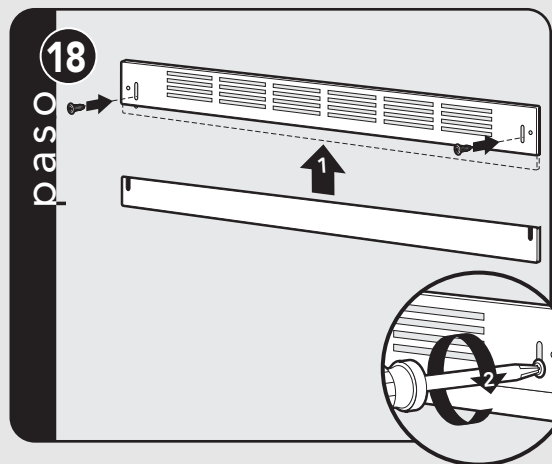

paso 18
Alinee los huecos en ambos extremos de los paneles de ventilación e inserte los tornillos.

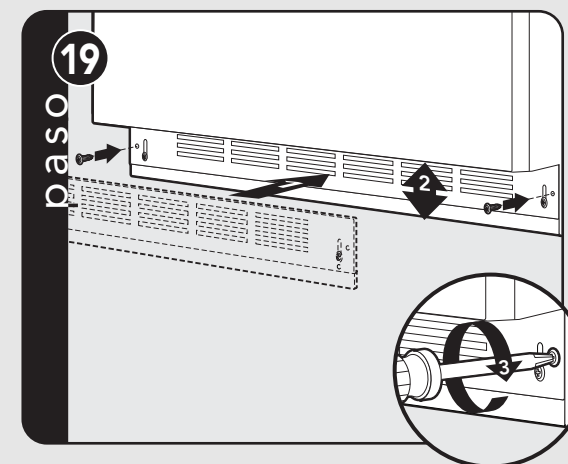

paso 19
Usando un destornillador de estrella, asegure el panel de protección de la base a la unidad y ajústelo a la altura deseada.

Ajuste del tope de la puerta

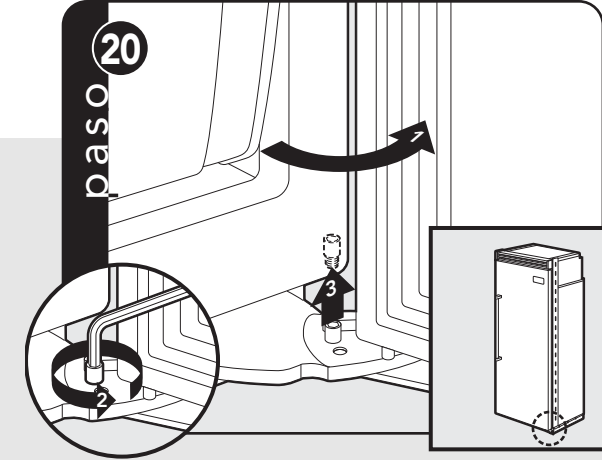

paso 20
Abra la puerta del refrigerador de manera que el tope de la puerta y el tornillo del soporte sean accesibles.
Nota: el tornillo del soporte debe estar en la posición de 110° de apertura de la puerta.

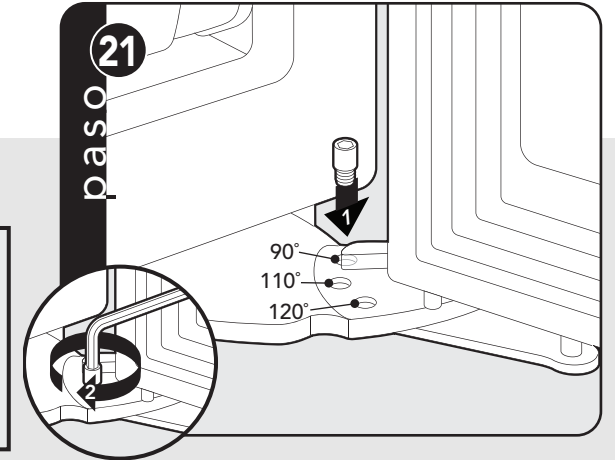

paso 21
Quite el tornillo del soporte y colóquelo en la posición de 90° o 120°.

Instalación final

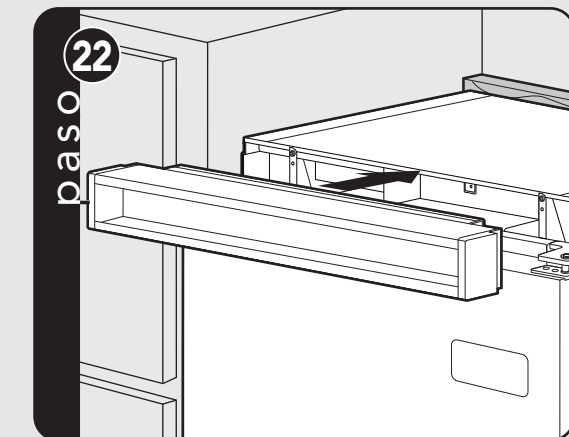

paso 22
Vuelva a colocar la rejilla de ventilación de la parte superior.

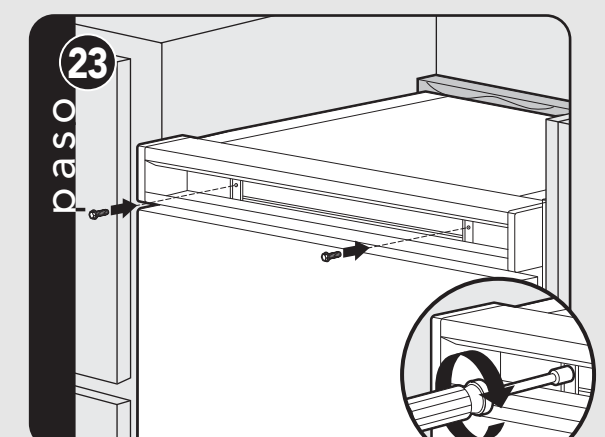

paso 23
Usando un destornillador magnético de 8" (20,3 cm) vuelva a colocar los dos tornillos de 1/4" (0,6 cm).

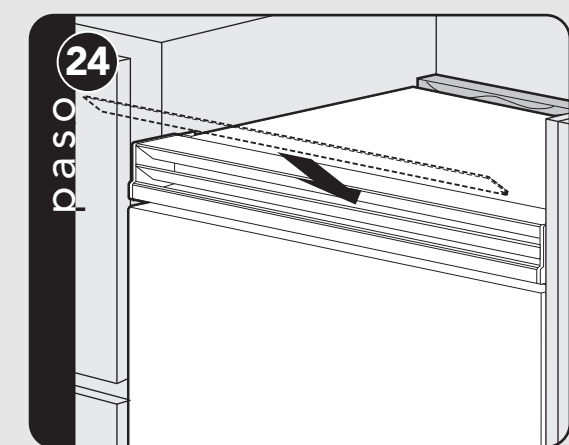

paso 24
Vuelva a colocar la celosía de la rejilla de ventilación central.

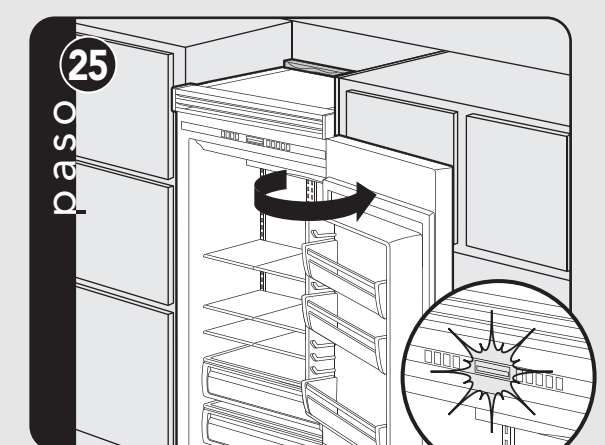

paso 25
Abra la puerta. La pantalla debería parpadear de forma intermitente.

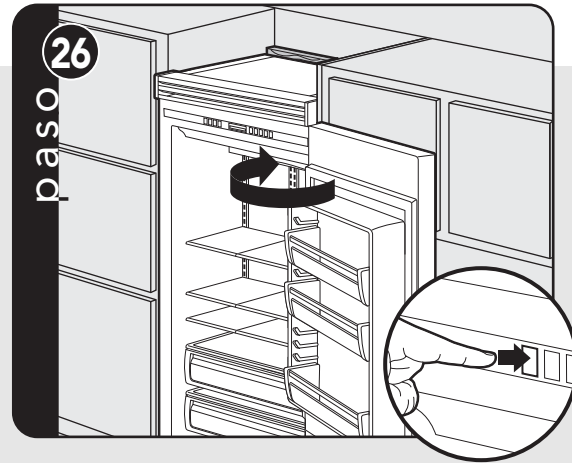

Oprima el pad del botón "ACTIVATE CONTROLS" y cierre la puerta.

Nota: la unidad se demora 6 minutos en comenzar.

Lista de comprobación del desempeño

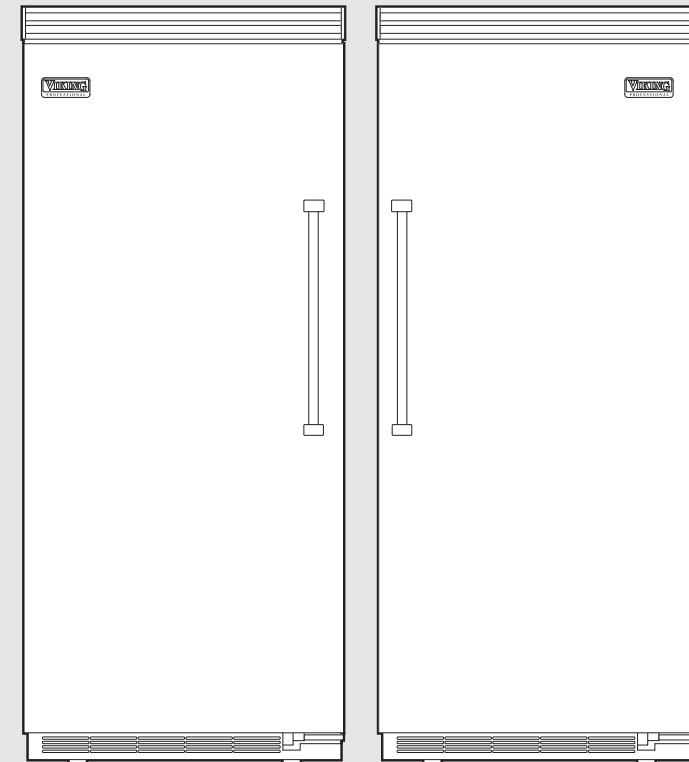

- Compruebe el tamaño del gabinete.
- Compruebe el suministro de corriente y de agua (si es aplicable).
- Instale dispositivo(s) antivolcadura y compruebe la seguridad de la unidad.
- Coloque la unidad en la abertura, nivele a una altura deseada y asegure la unidad.
- Conecte la unidad y compruebe su funcionamiento.
- Conecte el suministro de agua (si es aplicable).
 - Compruebe que el tubo de llenado de la máquina de hacer hielo está insertado correctamente.
 - Compruebe que el brazo de la máquina de hacer hielo está abajo.
 - Compruebe el funcionamiento del dispensador (si corresponde).

- Alinee o cuadre la(s) puerta(s).
- Compruebe que la bandeja de drenaje esté instalada correctamente y que no hay escapes en la conexión del agua.
- Instale el panel de protección de la base.
- Retire todos los embalajes internos y las etiquetas y limpie la unidad.

Información del instalador:

Nombre del instalador: _____

Compañía del instalador: _____

Fecha: _____

Compruebe funcionamientos

Paneles de control

Solo refrigerador

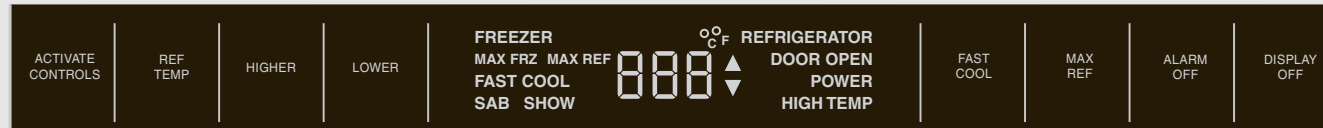

Solo congelador

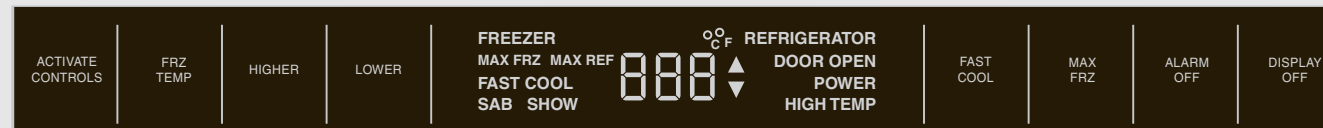

1. Pulse el botón "Activate Controls".
2. Compruebe que la unidad no esté en el modo "Sabbath".
Si está en el modo "Sabbath":
 - A. El modo "Sabbath" desactiva las luces interiores, la pantalla (excepto el indicador SAB, temperatura e indicador de compartimiento) y la alarma.
Para salir del modo "Sabbath":
 - B. Oprima y mantenga oprimido "Activate Controls" y después "Display Off" por 3 segundos. (El control emitirá un sonido beep tres veces para avisar al usuario que se ha salido del sistema "Sabbath").
3. Compruebe que la unidad no esté en el modo "Showroom".
Si está en el modo "Showroom":
 - A. La función "Showroom" desactiva el sistema del refrigerador, pero todas las demás funciones siguen normales. Estas incluyen luces y control. (Si el refrigerador está en el modo "Showroom", se mostrará SHOW.)
Para salir del modo "Showroom":
 - B. Mantenga pulsados los botones "Activate Controls", "Higher" y "Alarm Off" simultáneamente. (El control emitirá un sonido tres veces para avisar al usuario que ha salido del modo "Showroom").
4. Mantenga pulsados los botones "Activate Controls", luego mantenga pulsado "Lower", mientras mantiene pulsado "Display Off" hasta que suene un beep (arranque forzado del compresor).
5. Todos los modelos deben ajustarse en 38 °F (3 °C) y 0 °F (-18 °C) para el refrigerador y el congelador respectivamente, ajuste de fábrica.

Servicio y registro

Solo se pueden utilizar piezas de recambio autorizadas para realizar cualquier tarea de mantenimiento o reparación. No repare ni cambie ninguna pieza de la unidad a menos que esté recomendado específicamente en el manual. Para todos los demás servicios consulte a un técnico calificado.

Escriba la información que se solicita a continuación. Será necesaria en caso de precisar cualquier servicio de reparación. El número de serie y de modelo de su unidad se encuentran en la placa situada detrás de la luz de la parte de arriba.

Número de modelo

Número de serie

Fecha de compra

Fecha de instalación

Nombre del distribuidor

Dirección
