

Guía de Instalación



Integrado de Refrigerador / Congelador

SERIE 7

VBI7360
FBI7360
MVI7360

Índice

Advertencias e información importante	3
Congelador inferior profesional	
Dimensiones	5
Datos técnicos	6
Dimensiones de encastrado	7
De Vuelco	8
Dimensiones antivuelco (36")	9
Información general	
Requisitos eléctricos	10
Requisitos de agua	11
Desempacar y trasladar	12
Instalación	
Ajustes del panel de puerta/cajón	12
Dimensiones del panel delantero personalizado	13
Instalación del panel delantero personalizado	14
Instalación de la línea de agua	15
Unidad de nivelación	17
Instalación del rodapié	17
Revestimiento lateral de montaje empotrado	18
Ajuste de la cuña de la puerta	19
Especificaciones y datos del sistema	20
Lista de comprobación de funcionamiento	21
Paneles de control	21
Servicio técnico y registro	22

IMPORTANTE: lea y siga las instrucciones

- Asegúrese de que el voltaje entrante sea el mismo que el de la clasificación de la unidad. Al producto se adhiere una placa de clasificación eléctrica que especifica el voltaje, la frecuencia, el vatiaje, el amperaje y la fase.
- Para reducir el riesgo de incendio, descarga eléctrica o lesiones a personas, un técnico cualificado debe realizar el trabajo de instalación y el cableado eléctrico de acuerdo con todos los códigos y estándares vigentes, esto incluye la construcción resistente al fuego.
- El instalador debe dejarle estas instrucciones al consumidor, quien debe conservarlas para uso del inspector local y para futuras consultas.

Para obtener información adicional o videos sobre la instalación, visite nuestro sitio web en www.vikingrange.com

Su seguridad y la seguridad de los demás son muy importantes.

Proporcionamos muchos mensajes de seguridad importantes en este manual y en el artefacto. Lea y cumpla SIEMPRE todos los mensajes de seguridad. Este es el símbolo de las alertas de seguridad.



Este símbolo le alerta de los peligros que pueden generarles la muerte o lesiones a usted y a otros.

Todos los mensajes de seguridad se precederán por el símbolo de alerta de seguridad y la palabra "PELIGRO" o "ADVERTENCIA". Estas palabras significan lo siguiente:

PELIGRO

Resultará lesionado grave o mortalmente si no sigue las instrucciones.

ADVERTENCIA

Puede resultar lesionado grave o mortalmente si no sigue las instrucciones.

Todos los mensajes de seguridad identificarán el peligro, le dirán cómo reducir las posibilidades de lesión y le indicarán lo que puede suceder en caso de no seguir estas instrucciones.

Es su responsabilidad hacer lo siguiente:

- Cumplir con las especificaciones y dimensiones de instalación.
- Instalar correctamente la unidad.
- Retirar cualquier moldura o panel decorativo que evite que se dé servicio técnico a la unidad.
- Asegurarse de tener estos materiales (que no se suministran con la unidad), que son necesarios para una instalación adecuada:
 - tubería de cobre de 1/4" (6 mm) con llave de paso
 - 1 válvula auxiliar (no usar la característica de autoperforación de la válvula)
- Asegurarse de que el suelo soporte la unidad, los paneles de puertas y los contenidos (aproximadamente 1200 libras [540 kg]).
- Proporcionar una toma eléctrica con una correcta conexión a tierra.
- Garantizar que la ubicación permitirá que las puertas del artefacto se abran como mínimo a 90°.

Requiere herramientas

- Taladro
- Brocas - 3" Phillips (Ph2), Torx (T15 y T20), 1/4" y 5/16" hexagonal
- Goma Maza
- 3/8" Llave de

IMPORTANTE: lea y siga las instrucciones

Se utilizará un interruptor de protección diferencial (GFI) *si lo exige la norma NFPA-70 (Código Nacional de Electricidad), las leyes federales, estatales o locales, o bien las ordenanzas locales.*

- El uso requerido de un interruptor GFI se relaciona normalmente con la ubicación de un receptáculo con respecto a alguna fuente significativa de agua o humedad.
- Viking Range, LLC **NO** garantizará ningún problema que resulte de las tomas GFI que no estén instaladas correctamente o que no cumplan con los siguientes requisitos.

Si se requiere usar un GFI, debe ser:

- Del tipo de receptáculo (tipo disyuntor o tipo portátil **NO** es recomendable).
- Utilizado solo con cableado permanente (cableado provisorio o portátil **NO** es recomendable).
- En un circuito dedicado (sin otros receptáculos, interruptores ni cargas en el circuito).
- Conectado a un disyuntor estándar del tamaño adecuado (el disyuntor GFI del mismo tamaño **NO** es recomendable).
- Calificado para Clase A (5 mA +/- 1 mA de corriente de disparo) conforme a la norma UL 943.
- En buen estado y sin juntas que queden sueltas (si corresponde en instalaciones exteriores).
- Protegido de la humedad (agua, vapor, alta humedad) lo más razonablemente posible.

⚠ ADVERTENCIA

PELIGRO DE DESCARGAS ELÉCTRICAS



Desconectar la energía o girar el interruptor de desconexión de energía a la posición de APAGADO antes de retirar la rejilla superior. No hacerlo puede tener como resultado la muerte o una descarga eléctrica.

⚠ ADVERTENCIA

PELIGRO DE VUELCO



El artefacto es muy pesado y se vuelca fácilmente cuando no está completamente instalado. Se debe mantener las puertas cerradas hasta que el artefacto esté totalmente instalado y asegurado de acuerdo con las instrucciones de instalación.

Dos o más personas deben trasladar e instalar el artefacto. No hacerlo puede tener como resultado la muerte o una lesión grave.

Interruptor de encendido/apagado

La unidad se envía con el interruptor de encendido activado. Cuando se enchufa por primera vez, la pantalla parpadeará. Pulse cualquier botón para iniciar la pantalla.

El interruptor de encendido/apagado está ubicado a la izquierda del centro detrás del panel de acceso. Se utiliza para apagar en el momento de limpiar o dar servicio al refrigerador.

Para apagar, se debe retirar el panel de acceso. Presione el interruptor de encendido/apagado en la posición de apagado.

Para encender, se debe presionar el interruptor de encendido/apagado en la posición de encendido. Vuelva a colocar el panel de acceso.

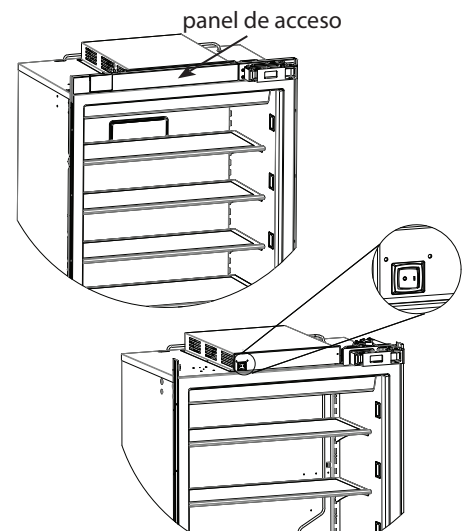

Dimensiones (Congelador inferior integrado)

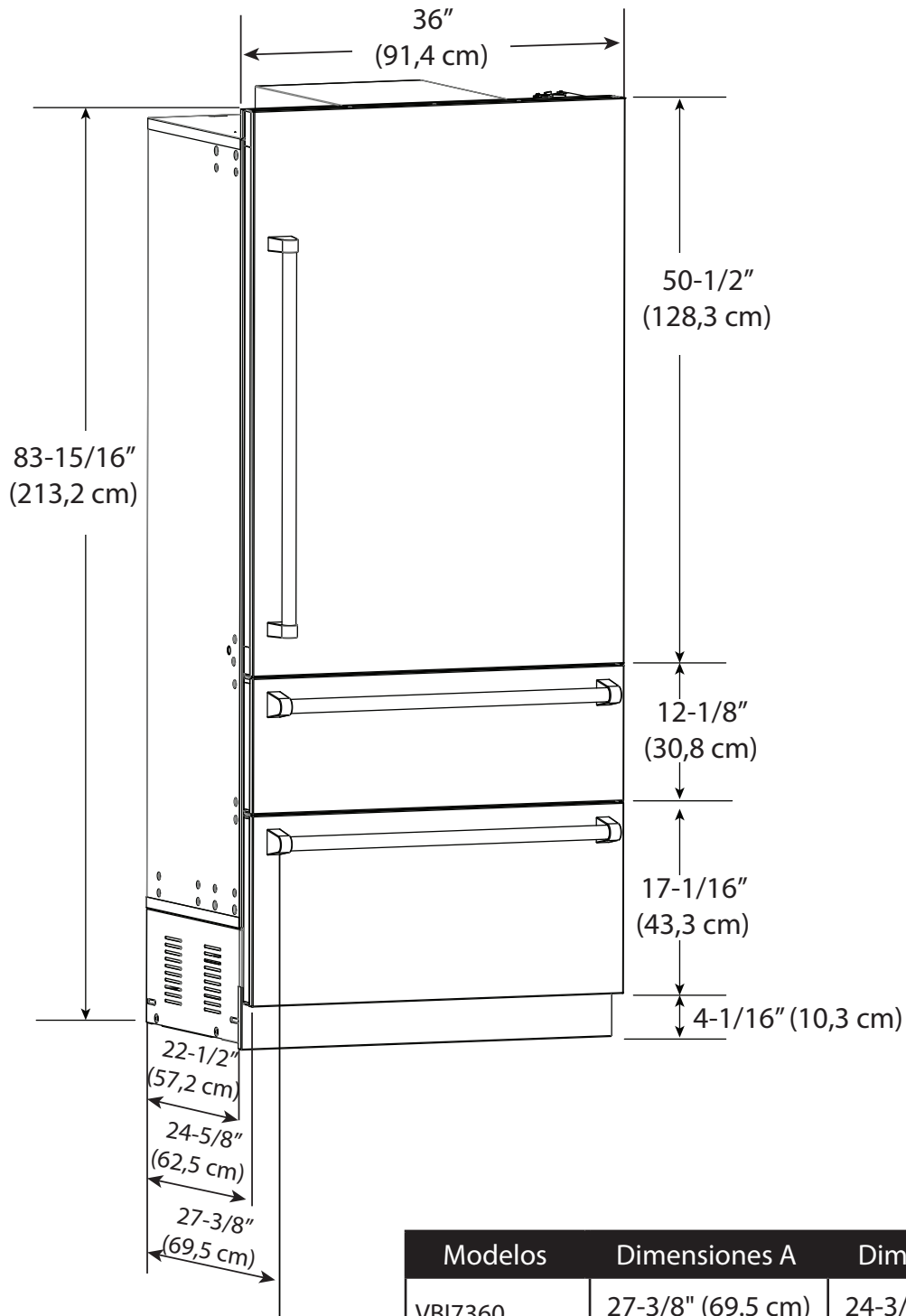

Modelos	Dimensiones A	Dimensiones B
VBI7360	27-3/8" (69.5 cm)	24-3/4" (62.9 cm)
FBI7360	N/A	24" (61.0 cm)
MVBI7360	27" (68.5 cm)	24-3/4" (62.9 cm)

Especificaciones (Congelador inferior integrado)

Congelador inferior integrado de 36"		
Descripción	VBI7360	MVBI7360
Ancho general	36" (91,4 cm)	
Altura general (desde la parte inferior)	83-15/16" (213,2 cm) mín. a 84-3/4" (215,7 cm) máx.	
Profundidad general desde la parte trasera	Hasta el rodapié del borde frontal: 22-1/2" (57,2 cm) Hasta el frente del panel de la puerta: 24-3/4" (62,9 cm)	
	Hasta el frente de la tapa terminal de la manija: 27-3/8" (69,5 cm)	Hasta el frente de la tapa terminal de la manija: 27" (68,5 cm)
Ancho de encastrado	36" (91,4 cm)	
Altura de encastrado	84-3/16" (213,8 cm) mín. a 85-3/16" (216,3 cm) máx.	
Profundidad de encastrado	25" (63,5 cm) mín.	
Requisitos eléctricos	115 voltios, 60 Hz, circuito dedicado de 15 amperios; cable de 3 conectores con un enchufe de 3 puntas con conexión a tierra adherido al producto	
Uso máximo de amperios	9,9 amperios	
Requisitos de agua de entrada	Línea de flotación de entrada de la tubería de cobre de 1/4"; 20 psi mínimo; 120 psi máximo	
Dimensiones interiores generales		
Refrigerador	13,6 pies cúbicos (385,8 litros)	
Congelador	6,35 pies cúbicos (180,1 litro)	
Capacidad total	19,95 pies cúbicos (565,9 litros)	
Peso aproximado de envío	565 libras (254,3 kg)	

Congelador inferior integrado de 36" con paneles personalizados	
Descripción	FBI7360
Ancho general	36" (91,4 cm)
Altura general (desde la parte inferior)	83-15/16" (213,2 cm) mín. a 84-3/4" (215,7 cm) máx.
Profundidad general desde la parte trasera	Hasta el rodapié del borde frontal: 22-1/2" (57,2 cm) Hasta el frente del panel de la puerta: 24" (61,0 cm)
Ancho de encastrado	36" (91,4 cm)
Altura de encastrado	84-3/16" (213,8 cm) mín. a 85-3/16" (216,3 cm) máx.
Profundidad de encastrado	25" (63,5 cm) mín.
Requisitos eléctricos	115 voltios, 60 Hz, circuito dedicado de 15 amperios; cable de 3 conectores con un enchufe de 3 puntas con conexión a tierra adherido al producto
Uso máximo de amperios	9,9 amperios
Requisitos de agua de entrada	Línea de flotación de entrada de la tubería de cobre de 1/4"; 20 psi mínimo; 120 psi máximo
Dimensiones interiores generales	
Refrigerador	13,6 pies cúbicos (385,8 litros)
Congelador	6,35 pies cúbicos (180,1 litro)
Capacidad total	19,95 pies cúbicos (565,9 litros)
Peso aproximado de envío	565 libras (254,3 kg)

Dimensiones de encastrado (Congelador inferior)

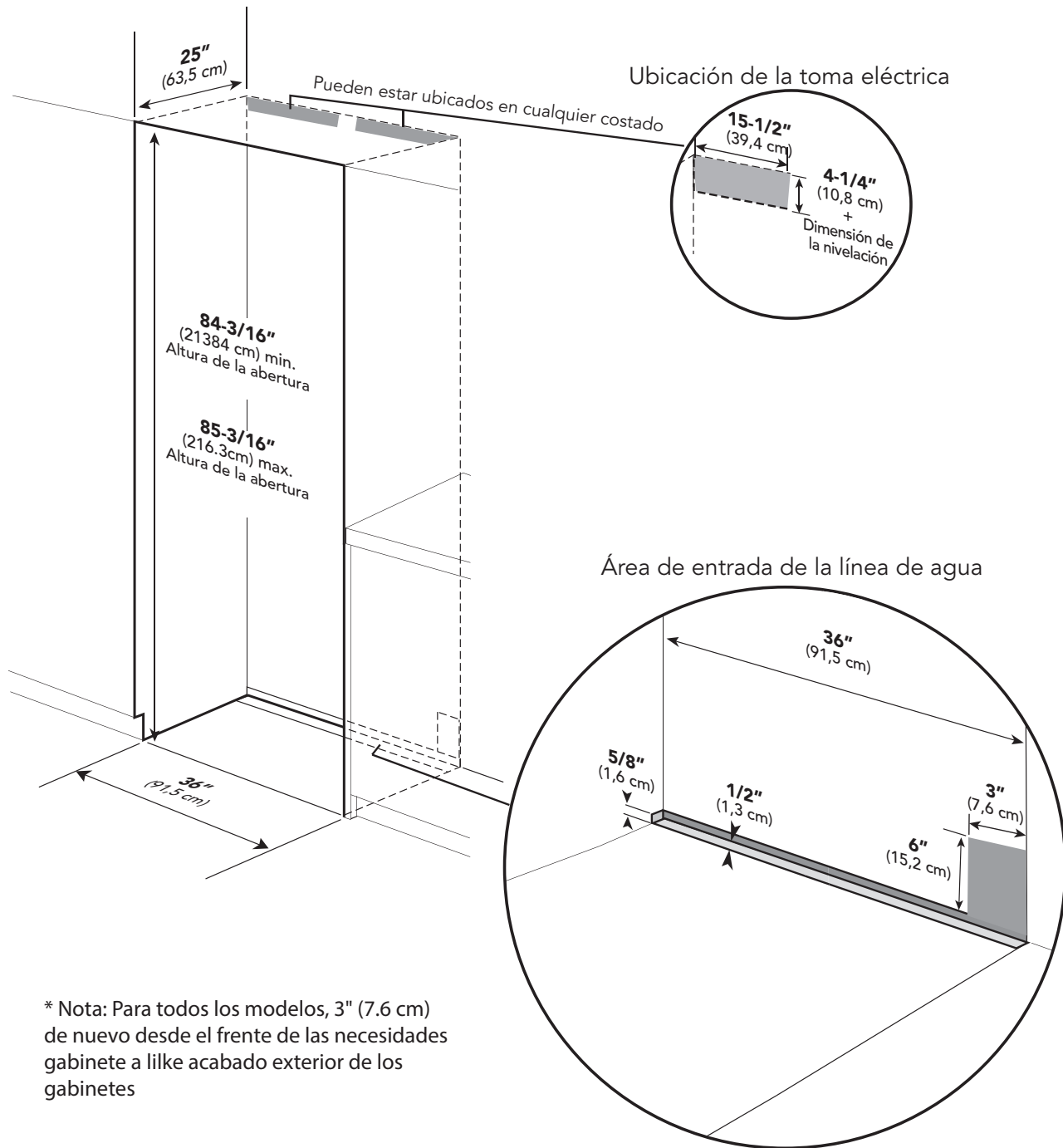

* Nota: Para todos los modelos, 3" (7,6 cm) de nuevo desde el frente de las necesidades gabinete a like acabado exterior de los gabinetes

De Vuelco

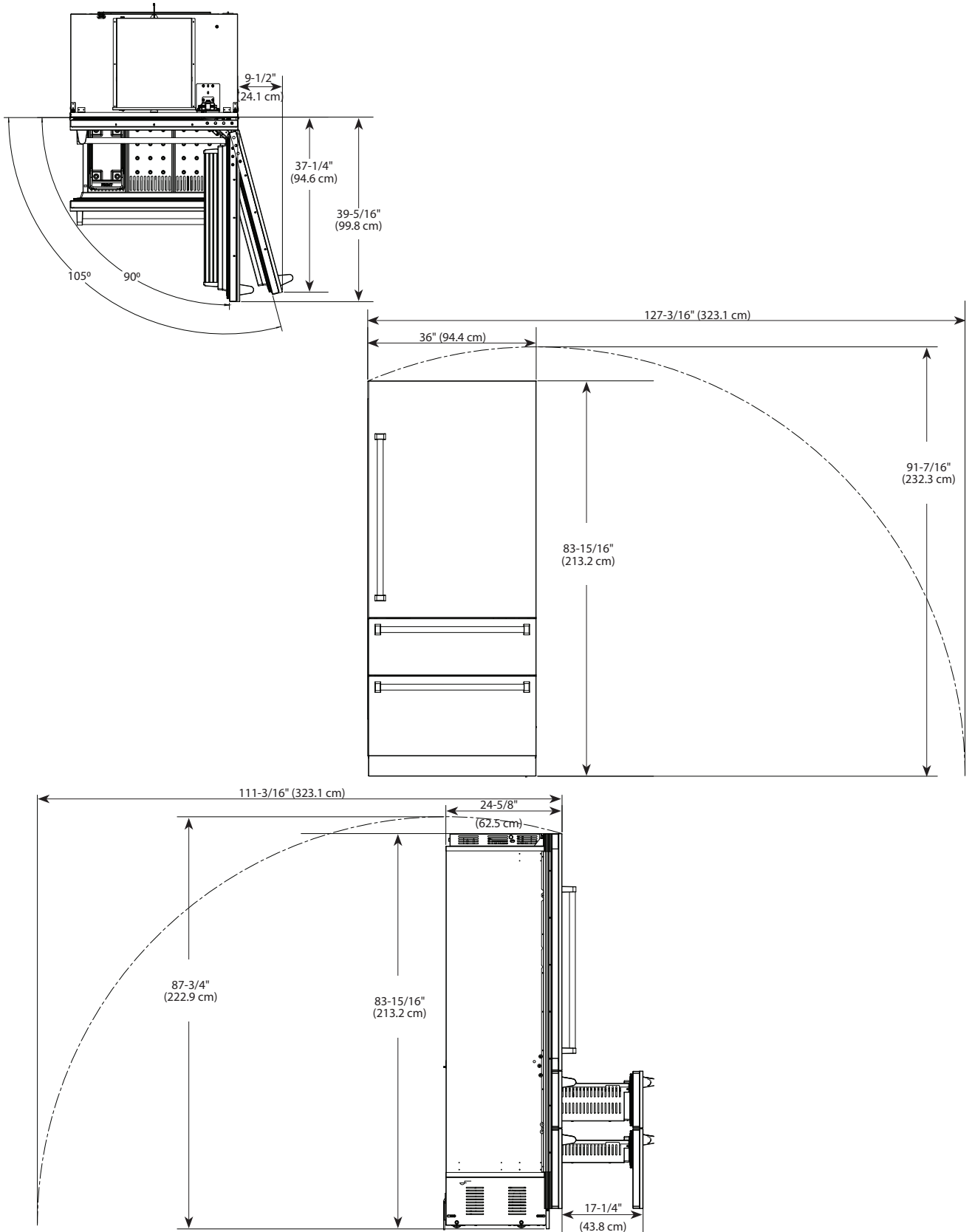

Dimensiones antivuelco (Congelador inferior)

⚠ ADVERTENCIA



PELIGRO DE VUELCO

El artefacto es muy pesado y se vuelca fácilmente cuando no está completamente instalado. Para evitar un peligro debido a la inestabilidad del artefacto, se debe instalar de acuerdo con las instrucciones, incluido el soporte antivuelco.

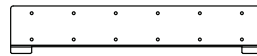
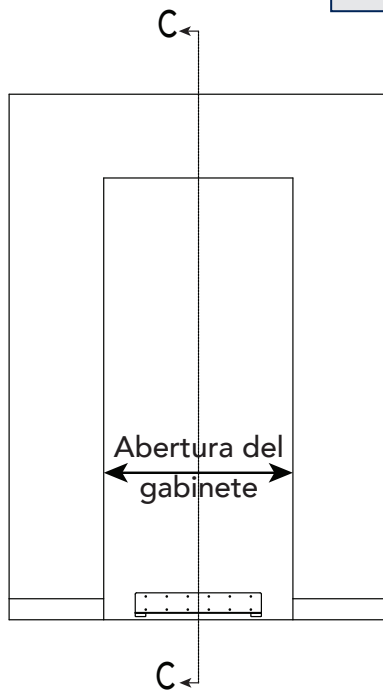

Soporte antivuelco

Hay 12 agujeros en el soporte antivuelco. De esos 12, deben utilizarse por lo menos 4 lugares.

Nota: El número de sujetadores debe ser conveniente para la carga para evitar que se vuelque.

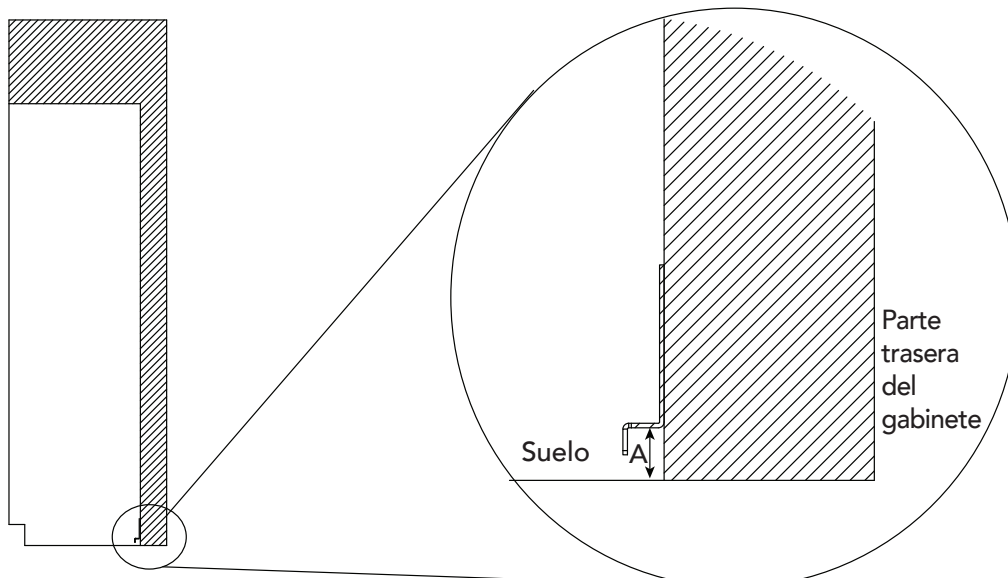

Dimensión A = abertura del gabinete menos la altura del refrigerador + 1-1/4" (3,2 cm)

Información general

Requisitos del área

Verifique lo siguiente:

- Que la unidad quepa en la residencia y se pueda mover alrededor de las esquinas y a través de los umbrales.
- Que los pisos puedan soportar el peso de la unidad más el peso de la comida (aproximadamente 1200 libras [540 kg] por unidad).
- Que los pisos debajo del refrigerador estén nivelados con el piso circundante terminado.
- Que se retire cualquier cosa adherida a la parte trasera o a las paredes laterales que pueda obstruir la instalación de la unidad.
- Que las dimensiones de encastrado sean exactas.
- Que la toma eléctrica esté en la ubicación correcta.
- Que la línea de agua esté en la ubicación correcta.
- **NO** instale una unidad de refrigeración cerca de una fuente de calor, ni en un lugar donde la temperatura circundante caiga por debajo de 60 °F (16 °C).

Requisitos eléctricos

El cliente es responsable de lo siguiente:

- Contactar a un instalador eléctrico cualificado.
- Asegurarse de que la instalación eléctrica sea adecuada y esté en cumplimiento con el Código Nacional de Electricidad, ANSI/NFPA 70, la edición más reciente, o el Código Eléctrico Canadiense C22.1-1998 y C22.2 N.º 0-M91 (o la edición más reciente) y todos los códigos y ordenanzas locales.

Se requiere de un suministro eléctrico de 115 voltios, 60 Hz, 15 amperios, con fusible.

Se requiere que se suministre un circuito independiente que dé servicio sólo a este artefacto. Este artefacto está equipado con un cable de suministro de energía que tiene un enchufe con conexión a tierra de 3 puntas. Para minimizar el posible peligro de descargas, el cable debe estar conectado a un receptáculo de pared con conexión a tierra, de 3 puntas.

Si el cable de suministro está dañado, el fabricante debe reemplazarlo, o su agente de servicio técnico o un técnico de servicio cualificado, para evitar un peligro.

NO utilice un cable alargador o un adaptador (de dos puntas) sin conexión a tierra.

Si los códigos permiten que se utilice un cable separado de conexión a tierra, se recomienda que un electricista cualificado determine qué ruta de conexión a tierra es la adecuada.

NO conecte a una línea de gas. Consulte con un electricista cualificado si no está seguro si el artefacto está correctamente conectado a tierra. **NO** tenga un fusible en el circuito neutral o de conexión a tierra.

Requisitos antivuelco

El dispositivo antivuelco se debe instalar antes de mover la unidad a su lugar:

Requisitos del suministro de agua

ADVERTENCIA

Para evitar una enfermedad grave o la muerte, conecte el artefacto sólo a un suministro de agua potable. **NO** utilice una unidad en donde el agua sea microbiológicamente insegura o de calidad desconocida, sin la desinfección adecuada antes o después del sistema. Los sistemas certificados para reducción de quistes se pueden basar en agua desinfectada que puede contener quistes posibles de filtrar. Los contaminantes u otras sustancias retirados o reducidos gracias a este sistema de tratamiento del agua no necesariamente están en su agua.

PRECAUCIÓN

Asegúrese de tener un cartucho de reemplazo disponible cuando se requiera un cambio de filtro.

- Si se ha permitido un sistema de filtrado del agua, reemplace el cartucho del filtro.
- Si el sistema no se ha utilizado durante varios meses, y el agua tiene un sabor o un olor desagradable, enjuague el sistema administrando 2 o 3 vasos de agua. Si el sabor u olor desagradable persiste, cambie el cartucho del filtro.
- Asegúrese de ajustar el filtro de agua en su posición inicial. Un filtro de agua ajustado incorrectamente no permitirá que el agua fluya.

Utilice sólo una tubería de cobre de 1/4" (6 mm) para la línea de agua. NO instale una tubería de cobre en un área donde las temperaturas caigan por debajo de 35 °F (1,7 °C). Antes de adherir una tubería de cobre a la unidad, purgue al menos 2 cuartos de galón (1,9 l) de agua a través de la tubería de cobre y en un balde para remover cualquier partícula en la línea de agua.

Información general

- **Viking Range, LLC no es responsable del daño a la propiedad debido a una instalación o conexión de agua inadecuadas.**
- Conecte una tubería de cobre flexible de 1/4" (6 mm) a la fontanería de la vivienda de acuerdo con los códigos y ordenanzas locales.
- La longitud de la tubería de cobre debe alcanzar desde la conexión del suministro de agua hasta la conexión de la unidad con una longitud adicional para facilitar el movimiento de la unidad fuera del recinto para la limpieza o el servicio técnico. La tubería debe ser suave en vez de rígida y los extremos deben estar libres de rebaba.
- La ruta de la tubería de cobre debe estar por encima de 35 °F (1,7 °C) para evitar que la línea de agua se congele.
- **NO utilice líneas de agua de plástico desde la fontanería de la vivienda hacia la conexión de la válvula de entrada de agua en la unidad de refrigeración.**
- **NO utilice la característica de autoperforación de una válvula auxiliar.** El orificio hecho por la lanza de perforación es demasiado pequeño para el caudal de agua requerido por la máquina de hielo.
- Si la válvula auxiliar no se utiliza, coloque una llave de paso independiente en un lugar de fácil acceso entre el suministro de agua y la unidad. **NO** instale una llave de paso detrás de la unidad.
- La instalación de unidades Viking Range, LLC con un sistema de ósmosis inversa es aceptable **siempre que la presión de agua permanezca dentro de las PSI permitidas como se indica a continuación.** Es importante destacar que con muchos sistemas de ósmosis inversa, la presión comienza alta, pero luego disminuye a medida que el nivel de agua del área de almacenamiento por ósmosis inversa cae. Esto se debe considerar al revisar la presión de agua que entra a la unidad.
- Conecte una línea de agua FRÍA vertical u horizontal de 1/2" (1,3 cm) a 1-1/4" (3,2 cm) cerca del área de agua.
- Extienda la línea de agua a través del suelo, detrás o por la pared lateral en el área que se muestra en la página 7. Conecte al suministro de agua entrante desde la parte trasera de la unidad del lado izquierdo.
- La presión de agua debe ser mayor que 20 psi y menor que 120 psi en las unidades sin dosificador y mayor que 35 psi y menor que 120 psi en unidades con dispensador.

Requisitos del área

- La mayor parte del peso de la unidad está en la parte superior. Se necesita extremo cuidado al trasladar la unidad para evitar los vuelcos.
- **NO** quite la película de protección hasta que la unidad se encuentre en una posición operativa.
- Las cuatro patas de nivelación deben estar en contacto con el piso para soportar y estabilizar todo el peso.
- **NO** deje caer la unidad.
- Retire los materiales de envío exteriores antes de trasladar la unidad dentro del hogar, excepto el dispositivo de cierre de la puerta.
- Dos o más personas deben trasladar e instalar la unidad. No seguir esta instrucción puede tener como resultado la muerte o otra lesión.
- Para evitar una lesión personal, utilice guantes al realizar cualquier procedimiento de instalación y utilice protección para la vista al cortar correas de metal.

Peligro de vuelco

El artefacto es muy pesado y se vuelca fácilmente cuando no está completamente instalado. Se debe mantener las puertas cerradas hasta que el artefacto esté totalmente instalado y asegurado de acuerdo con las instrucciones de instalación. Dos o más personas deben trasladar e instalar el artefacto. No hacerlo puede tener como resultado la muerte o una lesión grave.

Desempacar la unidad

1. Retire la correa superior e inferior.
2. Retire la tapa superior.
3. Corte el cartón trasero aproximadamente 1/4" (0,6 cm) a 1" (2,5 cm) desde la esquina derecha con un cuchillo multiuso extendido 1/4" (0,6 cm).
4. Retire el cartón y el embalaje exterior. Guarde el material de envío de cartón para proteger la superficie del suelo al instalar la unidad. Retire la tabla antivuelcos, el rodapié y el revestimiento lateral de la parte posterior de la unidad.

Trasladar la unidad

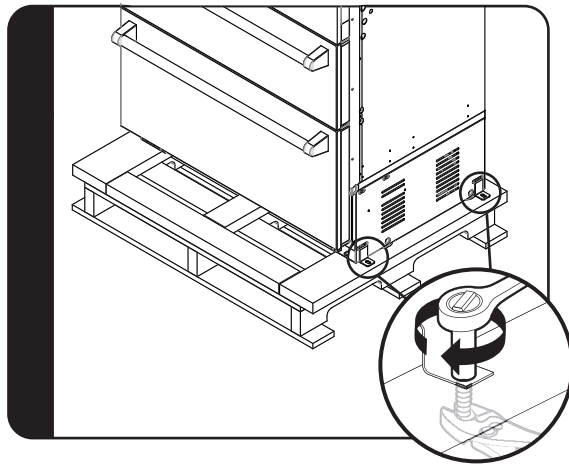

Retire los soportes de envío del patín retirando los cuatro pernos (dos a cada lado) con una llave tubular de pozo profundo de 1/2" (1,3 cm) y un par de pinzas. **Nota:** La unidad basculante no es necesaria para retirar los soportes de envío.

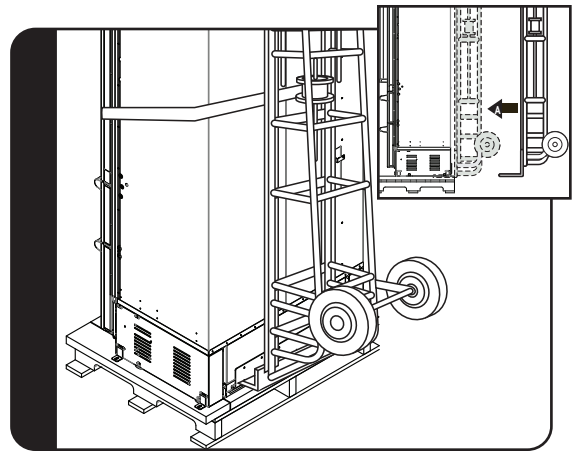

Deslice el carrito del artefacto entre la unidad y el patín. Retire la unidad del patín. **Nota:** Utilice el exceso de embalaje para proteger el revestimiento decorativo; además, revise que las patas de nivelación estén paradas (ajuste de 0°).

Ajustes del panel de puerta/cajón

Al costado de cada panel, en la parte superior e inferior, hay una ranura vertical con un separador de levas para ajustes del frente a la parte trasera. En el centro, hay un ajuste horizontal para arriba y abajo. Todas las piezas de ferretería deben aflojarse antes de ajustarse.

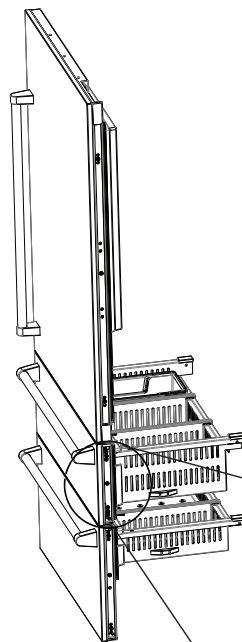

Ranura vertical para el ajuste de la parte delantera a la parte trasera.

Ranura horizontal para el ajuste hacia arriba y hacia abajo.

Ranura vertical para el ajuste de la parte delantera a la parte trasera.

Panel delantero personalizado opcional: dimensiones

Nota: El revestimiento de cada panel deben ser paneles secos, sólidos, rectos, de una pieza. No se recomienda el uso de múltiples piezas de panel para lograr las dimensiones.

Peso máximo del panel:

Panel de la puerta del refrigerador: 39 libras (17,6 kg)

Panel del cajón del congelador superior: 10 libras (4,5 kg)

Panel del cajón del congelador inferior: 13 libras (5,9 kg)

Panel personalizado: ubicaciones de los orificios

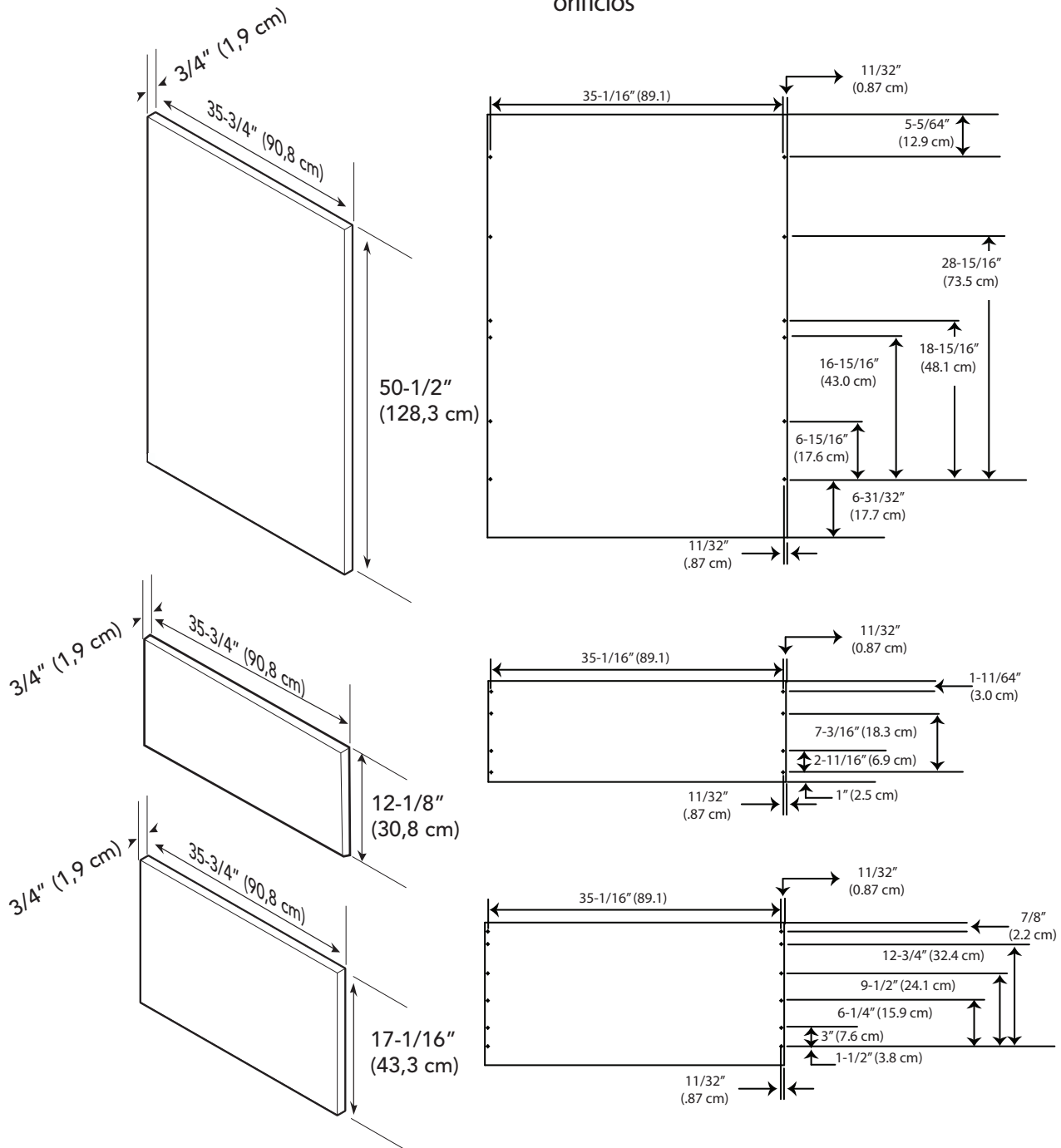

Panel delantero personalizado opcional: instalación

La moldura del panel para cubrir los orificios de montaje se encuentra en una caja pegada con cinta al costado/parte posterior de la unidad.

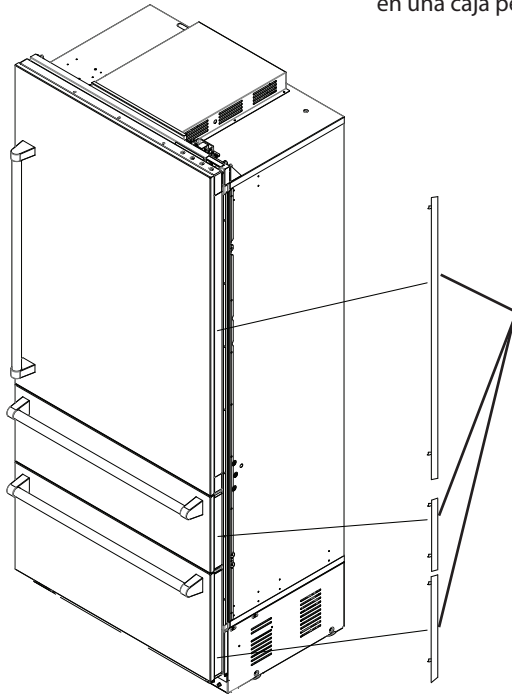

Asegúrese de ajustar el panel de la puerta (vea la página 12) antes de colocar la moldura del panel en su lugar

Revestimiento del panel

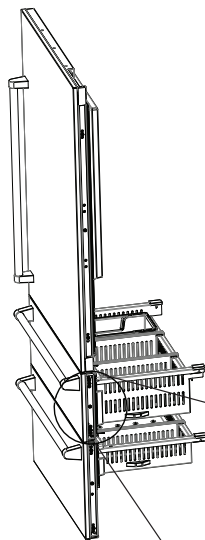

Ubicación del tornillo de sujeción (2 por panel)

! ADVERTENCIA



PELIGRO DE VUELCO

El artefacto es muy pesado y se vuelca fácilmente cuando no está completamente instalado. Para evitar un peligro debido a la inestabilidad del artefacto, se debe instalar de acuerdo con las instrucciones, incluido el soporte antivuelco.

Asegúrese de tener una tubería de cobre de aproximadamente 6 pies (1,8 m) de 1/4" (6 mm) disponible en el lado trasero derecho del refrigerador.

Retire el cajón del congelador inferior.

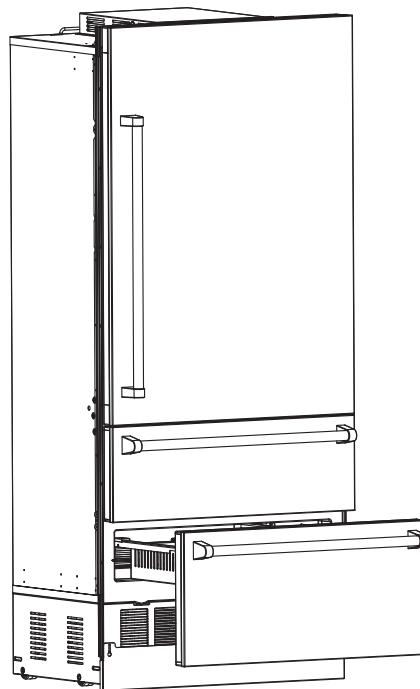

Retire el zócalo quitando los tornillos de cada lado.
Retire la rejilla soltando el panel de la estructura.

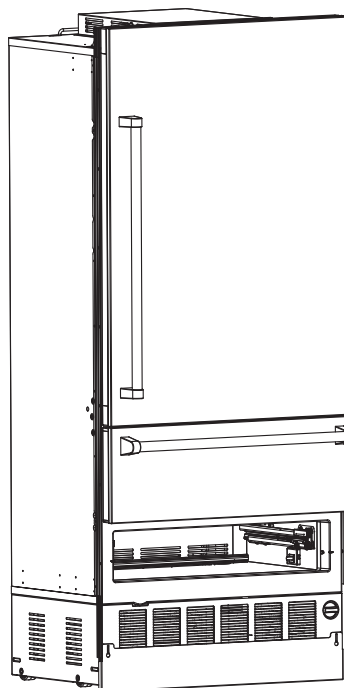

Instalación de la línea de agua

Con el refrigerador en línea con el encastrado, pero fuera de la ebanistería, coloque la tubería de cobre a través del orificio indicado.

Empuje la tubería de cobre a través del compartimiento de la máquina hasta que salga del lado delantero del refrigerador.

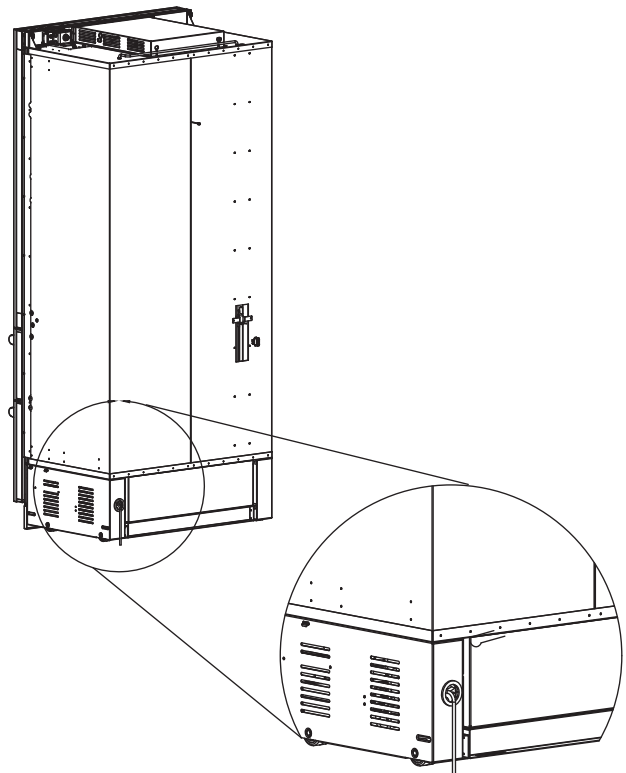

Haga rodar el refrigerador hasta su lugar en el encastrado de la ebanistería.

Enrole la tubería de cobre en el bucle vertical para que el extremo del tubo de cobre se enfrente a la parte trasera del refrigerador.

Inserte el extremo del tubo de cobre en la válvula de agua.

Ajuste la tuerca hasta que el casquillo se ajuste ceñido en el tubo de cobre.

Nivele el refrigerador, vuelva a colocar la rejilla y vuelva a colocar el zócalo.

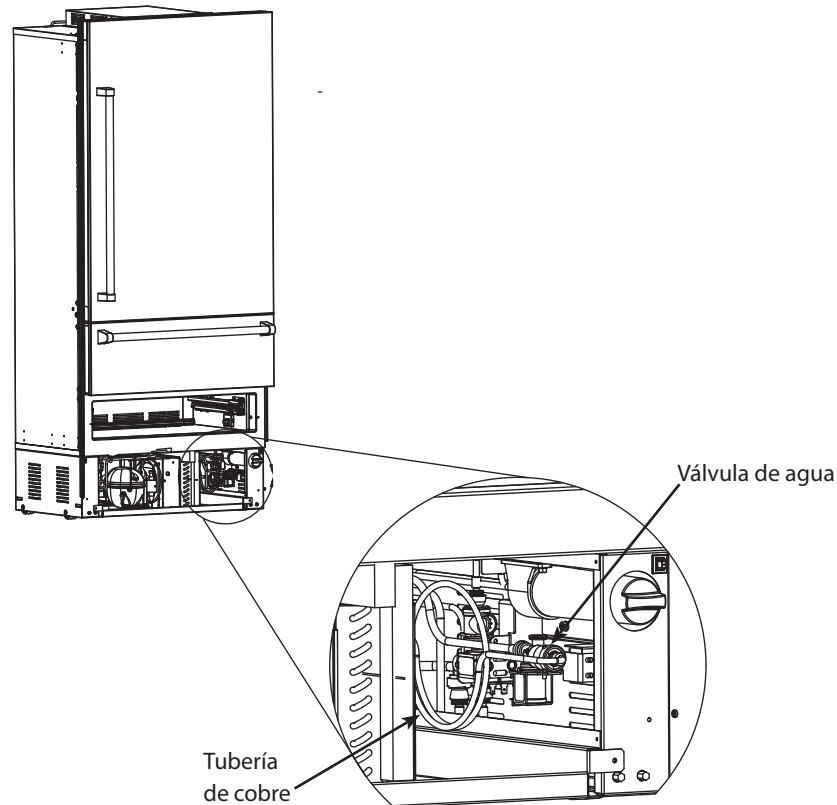

Unidad de nivelación

Una vez que la unidad esté en posición, el ajuste de altura se puede realizar desde la parte delantera. Retire el panel justo debajo del filtro de agua. Utilizando un tornillo Phillips, gire hacia la derecha para elevar la unidad o a la izquierda para bajarla. Utilice el ajuste de torsión más bajo cuando utilice un taladro eléctrico. No gire las patas de nivelación a mano. Cuando la unidad esté correctamente nivelada, es menos probable que se necesiten ajustes de la puerta/cajones.

NOTA IMPORTANTE: Nivele la unidad con respecto al suelo, no a la ebanistería que se encuentre alrededor. Esto podría afectar el funcionamiento de la unidad, como el cierre de la puerta.

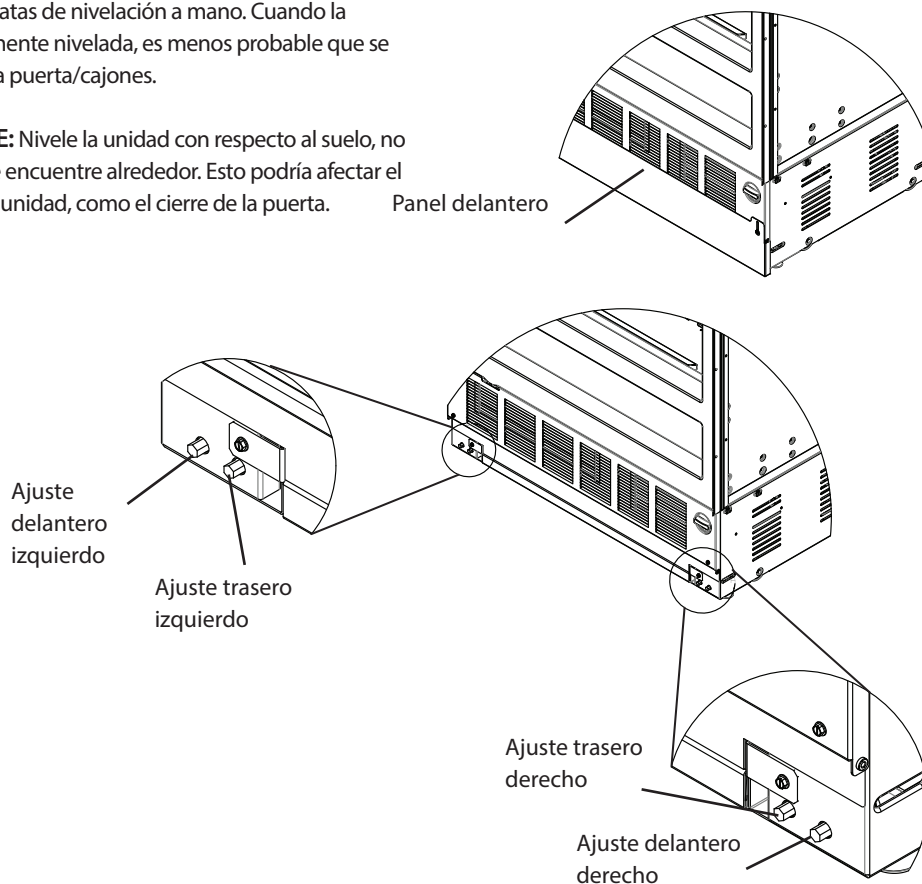

Instalación del rodapié

Después de que la unidad se haya ajustado a la altura adecuada, coloque el rodapié en la parte delantera inferior con los tornillos de ajuste en las ranuras. Permita que el rodapié caiga hasta que golpee el suelo. Ajuste los tornillos.

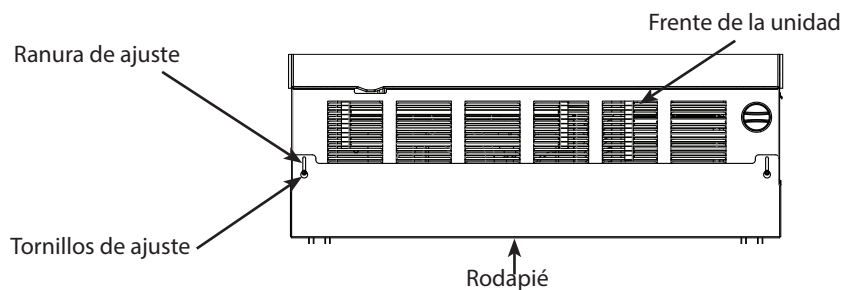

Revestimiento lateral de montaje empotrado

Después de que la unidad se haya colocado en el encastrado, esté nivelada y se hayan completado todas las conexiones, la unidad deberá ajustarse a la ebanistería. **Nota: Sólo use los tornillos suministrados y tenga cuidado al instalar los tornillos de fijación para evitar que rayen el marco.** Abra la puerta y retire los cajones. Utilizando tornillos de madera planos, ajuste la unidad a la ebanistería de ambos lados. Ajuste el revestimiento del montaje empotrado al lado opuesto al movimiento de la puerta. Vuelva a colocar los cajones y cierre la puerta.

Adhiera la unidad a la ebanistería por ambos lados.

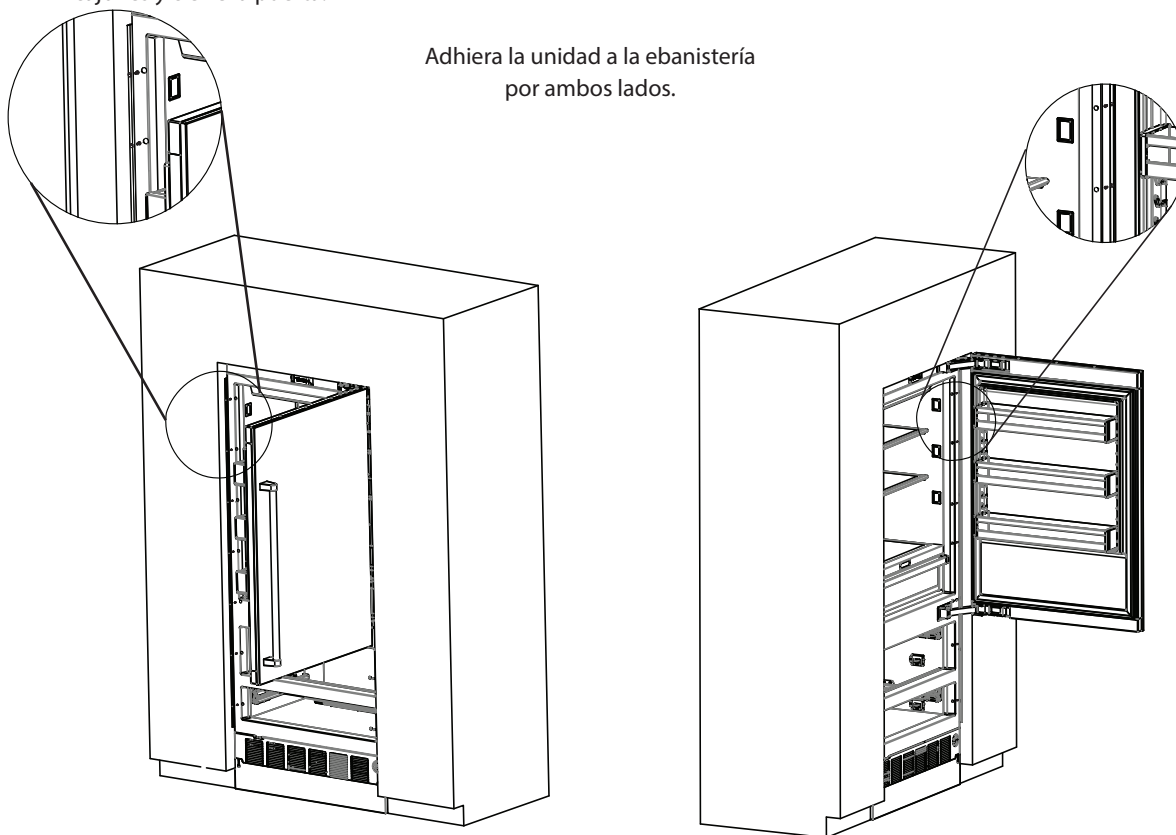

Ajuste el revestimiento del montaje empotrado al lado opuesto al movimiento de la puerta.

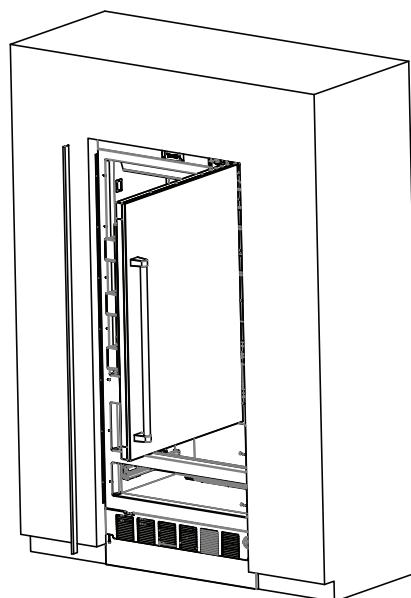

Ajuste de la puerta

Su refrigerador tiene establecida de fábrica una apertura de 90°. La apertura de cuña de puerta de 90 grados se muestra en la ilustración a continuación con el extremo largo de la cuña de la puerta que mira a la dirección contraria de la puerta. Para cambiar a una cuña de puerta de 105°, ubique la cuña de la puerta en la parte superior de la bisagra de la puerta. Retire los dos tornillos y la cuña de la puerta. Gire la cuña de la puerta 180 grados para que el extremo más corto mire hacia el lado contrario de la puerta. Vuelva a colocar la cuña de la puerta y los tornillos.

Para obtener información adicional sobre el ajuste de la cuña de la puerta, visite la pestaña de información del producto para los Refrigeradores de montaje inferior de Serie 7 en línea en vikingrange.com

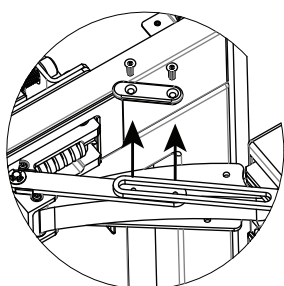
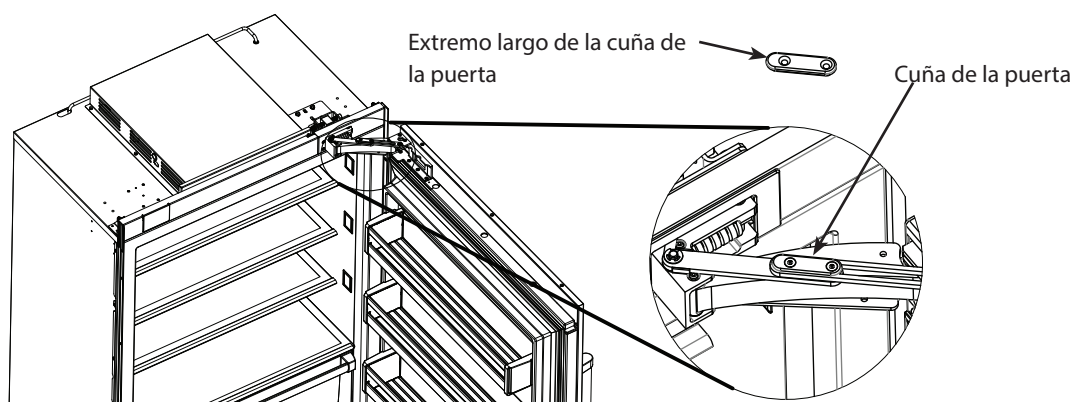

Retire los tornillos y la cuña de la puerta

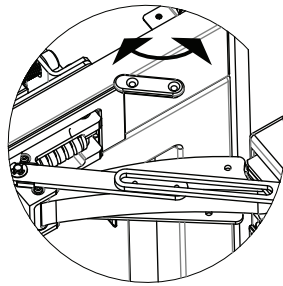

Gire 180 grados

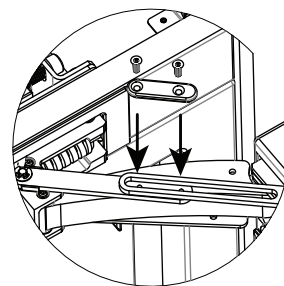

Vuelva a colocar la cuña de la puerta y los tornillos

Especificación del sistema de filtro de agua y hoja de datos de rendimiento

Este sistema se ha probado de acuerdo con NSF/ANSI 42/53 para la reducción de las sustancias enumeradas a continuación. La concentración de las sustancias indicadas en el agua que ingresan al sistema se redujo a una concentración menor o igual que el límite permitido para el agua que sale del sistema, como se especifica en NSF/ANSI 42/53.* (Factores de seguridad al 100 % integrados para el uso sin medir para reclamos de salud únicamente).

Reducción de contaminantes	Influyente promedio	Concentración especificada NSF	Reducción promedio (%)	Concentración de agua de producto promedio	Concentración de agua de producto máxima permitida	Requisitos de reducción de NSF	Informe de prueba de NSF
Sabor y olor a cloro	2,0 mg/l	2,0 mg/l ± 10 %	97,5 %	0,05 mg/L	N/C	≥ 50 %	J-00056501
Clase particular nominal I, ≥0,5 a < 1,0 µm	13 666 667 pts/ml	Al menos 10 000 partículas/ml	98,9 %	143 333 pts/ml	N/C	≥ 85 %	J-00056506
Asbestos	96 mf/l	10 ⁷ a 10 ⁸ fibras/l; fibras mayores que 10 µm en largo	>99 %	<1 mf/l	N/C	≥ 99 %	J-00056511
Atrazina	0,010 mg/l	0,009 mg/l ± 10 %	89,3 %	0,001 mg/l	0,003 mg/l	N/C	J-00056512
Quiste*	122 500 quistes/l	Mínimo 50 000 quistes/l	99,99 %	1 quiste/l	N/C	≥ 99,95 %	J-00056513
Plomo @ pH 6,5	0,153 mg/l	0,15 mg/l ± 10 %	99,3 %	0,001 mg/l	0,010 mg/l	N/C	J-00056515
Plomo @ pH 8,5	0,150 mg/l	0,15 mg/l ± 10 %	99,3 %	0,001 mg/l	0,010 mg/l	N/C	J-00058784
Lindano	0,002 mg/l	0,002 mg/l ± 10 %	97,8 %	0,00004 mg/l	0,0002 mg/l	N/C	J-00058969
Mercurio @ pH 6,5	0,006 mg/l	0,006 mg/l ± 10 %	95,0 %	0,0003 mg/l	0,002 mg/l	N/C	J-00058785
Mercurio @ pH 8,5	0,006 mg/l	0,006 mg/l ± 10 %	88 %	0,0007 mg/l	0,002 mg/l	N/C	J-00058783
Toxafeno	0,015 mg/l	0,015 mg/l ± 10 %	93,2 %	0,001 mg/l	0,003 mg/l	N/C	J-00056531
Turbidez	10,8 NTU	11 ± 1 NTU	98,7 %	0,153 NTU	0,5 NTU	N/C	J-00058972

*Basado en el uso de ooquistes *Cryptosporidium parvum*

Especificaciones operativas

Capacidad: Certificado para hasta 750 galones (2838 l); hasta nueve meses
 Requisito de presión: 20 - 120 psi (1,4 - 8,2 bares)
 Temperatura: 33-100 °F (0,6 - 37,8 °C)
 Caudal: 0,78 gpm (2,9 l/min)

Verifique para ver que se cumpla con las leyes y reglamentaciones estatales y locales.

Nota: Si bien la prueba se realizó bajo condiciones de laboratorio estándar, el rendimiento real puede variar.

Se debe instalar y operar de acuerdo con las pautas y procedimientos recomendados por el fabricante. Las instrucciones de instalación, las piezas y la disponibilidad de servicio técnico, y la garantía estándar se incluyen con el producto cuando se envía. Este sistema de agua potable se debe mantener de acuerdo con la instrucción del fabricante, esto incluye el reemplazo de los cartuchos de filtro.

Fabricado por:
 3M Purification Inc.
 400 Research Parkway
 Meriden, CT 06770

Sistema probado y certificado por NSF Internacional en función de la norma 42 para la reducción del sabor y olor a cloro, clase particular I y norma 53 para la reducción de plomo, lindano, atrazina, mercurio, toxafeno, quiste, turbidez y asbestos.



Lista de comprobación de funcionamiento

- Verifique el tamaño del gabinete.
- Verifique el suministro eléctrico y el suministro de agua (si corresponde).
- Instale el o los dispositivos antivuelco y verifique que la unidad esté asegurada.
- Ubique la unidad en el encastrado, nivélela a la altura deseada y asegure la unidad.
- Conecte la unidad y verifique el funcionamiento.
- Conecte el suministro de agua (si corresponde).
 - Verifique que el tubo de llenado de la máquina de hielo esté insertado correctamente.
 - Verifique que el brazo de gancho de la máquina de hielo esté hacia abajo.
 - Verifique la operación del dosificador (si corresponde).
- Alinee/encuadre las puertas.
- Verifique que la bandeja de drenaje esté instalada correctamente y que no haya pérdidas en la conexión de agua.
- Instale el rodapié.
- Retire el embalaje interno y las etiquetas y pase un trapo a la unidad.



Verificar operaciones

Panel de control



1. Cuando la unidad se enchufa por primera vez, la pantalla parpadeará. "PL". Presione el botón selector del refrigerador dos veces para iniciar la pantalla.
2. Verifique que la unidad no esté en modo Sabbat.
Si está en modo Sabbat:
 - A. El modo Sabbat desactivará las luces interiores, la pantalla (excepto el indicador SAB, la temperatura y el indicador del compartimento) y la alarma. En el Modo Sabbat, SAB estará encendido.
Para salir del Modo Sabbat:
 - B. Presione el botón SAB
3. Verifique que la unidad no esté en Modo de Exposición.
Si está en Modo de Exposición:
 - A. El Modo de Exposición desactivará el sistema del refrigerador pero todas las funciones permanecen normales. Esto incluye las luces y el control. Si el refrigerador está en Modo de Exposición, SHOW ROOM (exposición) estará encendido.
Para salir del Modo de Exposición:
 - B. Presione el botón SHOW ROOM
4. Todos los modelos deben configurarse en 38 °F y 0 °F para el refrigerador y el congelador, respectivamente, configuración de fábrica. Espere 24 horas antes de cambiar las temperaturas.

Servicio técnico y registro

Si se requiere servicio, llame a su agencia de servicio autorizado.

Tenga a mano la siguiente información.

- Número de modelo
- Número de serie
- Fecha de compra
- Nombre del distribuidor al que compró la unidad

Describa claramente el problema que está teniendo. Si no puede obtener el nombre de un centro de servicio autorizado o si continúa teniendo problemas de servicio, póngase en contacto con Viking Range, LLC llamando al 1-888-(845-4641), o escriba a:

**VIKING RANGE, LLC
PREFERRED SERVICE
111 Front Street
Greenwood, Mississippi 38930 EE. UU.**

Anote la información que se indica a continuación. La necesitará si alguna vez debe solicitar servicio técnico para su unidad.

El número de serie y el número de modelo de su artefacto se hallan en la placa de identificación montada detrás de la luz superior.

Anote la información que se indica a continuación. La necesitará si alguna vez debe solicitar servicio técnico para su unidad.

Número de modelo _____

Número de serie _____

Fecha de compra _____

Fecha de instalación _____

Nombre del distribuidor _____

Dirección _____

Si el servicio técnico requiere instalar piezas, utilice solamente piezas autorizadas para asegurar la protección en virtud de la garantía.

CONSERVE ESTE MANUAL PARA FUTURAS CONSULTAS.

Viking Range, LLC
111 Front Street
Greenwood, Mississippi 38930 EE. UU.
(662) 455-1200

Para obtener información del producto
llame al 1-888-(845-4641),
o visite nuestro sitio web en vikingrange.com

