

Utilisation et entretien MANUEL



Intégré de Réfrigérateur / Congélateur

SÉRIE 7

*VBI7360
FBI7360
MVI7360*

Félicitations

Nous espérons que vous allez aimer et apprécier le soin et l'attention que nous avons apportés à chaque détail de votre nouveau réfrigérateur.

Votre appareil est conçu pour vous offrir des années de service fiable. Ce guide d'utilisation et d'entretien vous fournira les informations nécessaires pour vous familiariser avec le fonctionnement et l'entretien de votre réfrigérateur. Pour en savoir plus et visionner des vidéos de l'utilisateur, visitez-nous en ligne sur www.vikingrange.com

Notre objectif ultime est votre complète satisfaction. Si vous avez des questions ou des commentaires à propos de ce produit, veuillez contacter notre centre d'assistance à la clientèle au 1-888-845-4641.

Nous apprécions votre choix d'acquérir un réfrigérateur et nous espérons que vous reviendrez vers nous pour vos autres besoins d'appareils ménagers principaux.

Pour plus de renseignements sur la liste complète des produits, visitez-nous en ligne sur www.vikingrange.com

Table des matières

Mise en route

Avertissements	3
Information importantes	4
Élimination correcte (de votre ancien réfrigérateur)	4
Caractéristiques	5

Commandes du produit

Réglages et fonctions	6
-----------------------	---

Fonctionnement

Réfrigérateur	8
Congélateur	10
Machine à glaçons automatique	10
Guide de conservation des aliments	11

Entretien du produit

Nettoyage et entretien	12
Dépannage	15
Informations sur l'entretien	16
Garantie	17

Avertissements



Votre sécurité est très importante. Ce manuel d'utilisation et d'entretien contient des symboles et des messages de sécurité. Veuillez être attentif à ces symboles et suivre les instructions données. Ces symboles vous alertent sur les risques d'incendie, de décharge électrique ou toute autre blessure.

AVERTISSEMENT

Pour diminuer le risque d'incendie, de décharge électrique ou de blessure pendant l'utilisation de votre appareil, veuillez respecter ces précautions de base :

- Lisez l'intégralité des instructions avant d'utiliser l'appareil.
- **NE LAISSEZ JAMAIS** les enfants utiliser l'appareil, jouer avec ou grimper à l'intérieur de celui-ci.
- **NE NETTOYEZ JAMAIS** les pièces de l'appareil avec des liquides inflammables. Les émanations peuvent provoquer un incendie ou une explosion.
- **POSITIONNEZ TOUJOURS** l'interrupteur général (situé sur la gauche par rapport au centre de l'appareil, derrière le panneau d'accès) sur la position ARRÊT (OFF) avant de nettoyer ou d'entretenir l'appareil.

POUR VOTRE SÉCURITÉ

N'ENTREPOSEZ PAS OU N'UTILISEZ PAS D'ESSENCE OU TOUT AUTRE LIQUIDE OU GAZ INFLAMMABLE PRÈS DE CET APPAREIL OU TOUT AUTRE APPAREIL. LES ÉMANATIONS PEUVENT PROVOQUER UN INCENDIE OU UNE EXPLOSION.

AVERTISSEMENT

Pour éviter les maladies graves, voire la mort, n'utilisez pas l'appareil lorsque l'eau est impropre à la consommation ou de qualité suspecte sans désinfection adéquate du filtre avant ou après utilisation.

AVERTISSEMENT

Pour éviter les décharges électriques pouvant entraîner des blessures personnelles graves, voire la mort, positionnez l'interrupteur général sur la position ARRÊT (OFF) avant le nettoyage. Après le nettoyage, positionnez l'interrupteur général sur la position MARCHÉ (ON) à nouveau.

AVERTISSEMENT

RISQUE DE DÉCHARGE ÉLECTRIQUE



Débranchez l'alimentation ou positionnez l'interrupteur général sur la position ARRÊT (OFF) avant de retirer la grille supérieure. Le non-respect de cette consigne peut entraîner la mort ou occasionner des décharges électriques.

AVERTISSEMENT



RISQUE DE DÉCHARGE ÉLECTRIQUE

- Branchez l'appareil sur une prise triphasée.
- En cas de prise biphasée, veuillez contacter un électricien qualifié.
- **NE RETIREZ PAS** la broche de mise à la terre.
- L'appareil doit être relié à la terre à tout moment.
- **N'UTILISEZ PAS** d'adaptateur.
- **N'UTILISEZ PAS** de rallonge.
- Le non-respect de ces consignes peut entraîner la mort, occasionner un incendie ou des décharges électriques.

AVERTISSEMENT



RISQUE DE BRÛLURE

NE TOUCHEZ PAS les serpentins réfrigérants près du bac de dégivrage. Cela peut occasionner des brûlures.

MISE EN GARDE



Garder les doigts hors des zones de « point de pincement ». Espaces libres entre les portes et entre les portes et les armoires sont nécessairement petits. Veuillez à fermer les portes quand les enfants sont dans la région.

Consignes de sécurité importantes

- Installez et mettez votre réfrigérateur à niveau sur un sol pouvant supporter son poids ainsi que le poids des aliments (environ 1200 livres [540 kg]) et à un endroit adapté à sa taille et son utilisation.
- **N'INSTALLEZ PAS** d'appareil réfrigérant près d'une source de chaleur, ni dans un emplacement où la température ambiante peut baisser en dessous de 60 °F (16 °C).
- **N'EXPOSEZ PAS** votre réfrigérateur aux intempéries ou éléments extérieurs.
- Branchez votre réfrigérateur uniquement sur une prise électrique adéquate possédant une alimentation et une mise à la terre adaptées. (*Reportez-vous à la section Exigences en matière d'électricité des Instructions d'installation.*)
- Utilisez le réfrigérateur uniquement aux fins décrites dans ce manuel.
- Entretenez correctement le réfrigérateur.
- Assurez-vous que le réfrigérateur est utilisé uniquement par des personnes capables de le faire fonctionner correctement.

Élimination correcte (de votre ancien réfrigérateur)

IMPORTANT :

Vous possédez désormais un nouveau réfrigérateur et il est important de vous débarrasser correctement de votre ancien appareil de manière à éviter que les enfants ne le trouvent. Dans le passé, de nombreux enfants sont grimpés dans des réfrigérateurs jetés et abandonnés et y sont restés coincés ou y ont suffoqué.

Veillez prendre contact avec vos autorités d'élimination des déchets locales pour savoir quelle est la meilleure façon, et la plus sûre, d'éliminer votre ancien réfrigérateur.

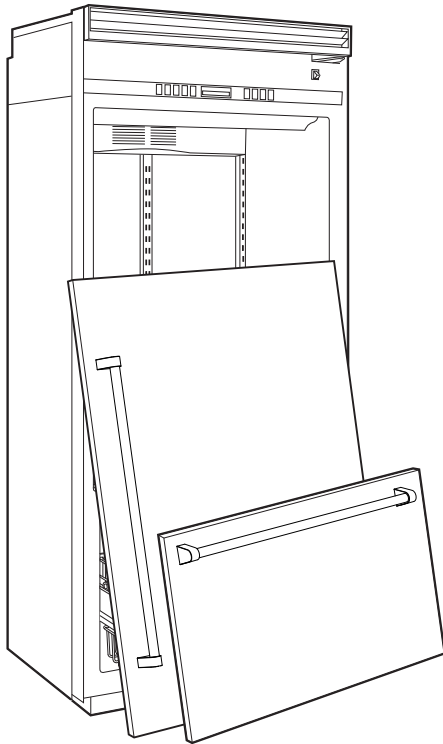

⚠ AVERTISSEMENT

DANGER D'EMPRISONNEMENT D'ENFANTS

Avant de jeter votre ancien réfrigérateur ou congélateur :

- Enlevez les portes.
- Laissez les tablettes en place afin que les enfants ne puissent pas grimper facilement à l'intérieur.

Caractéristiques

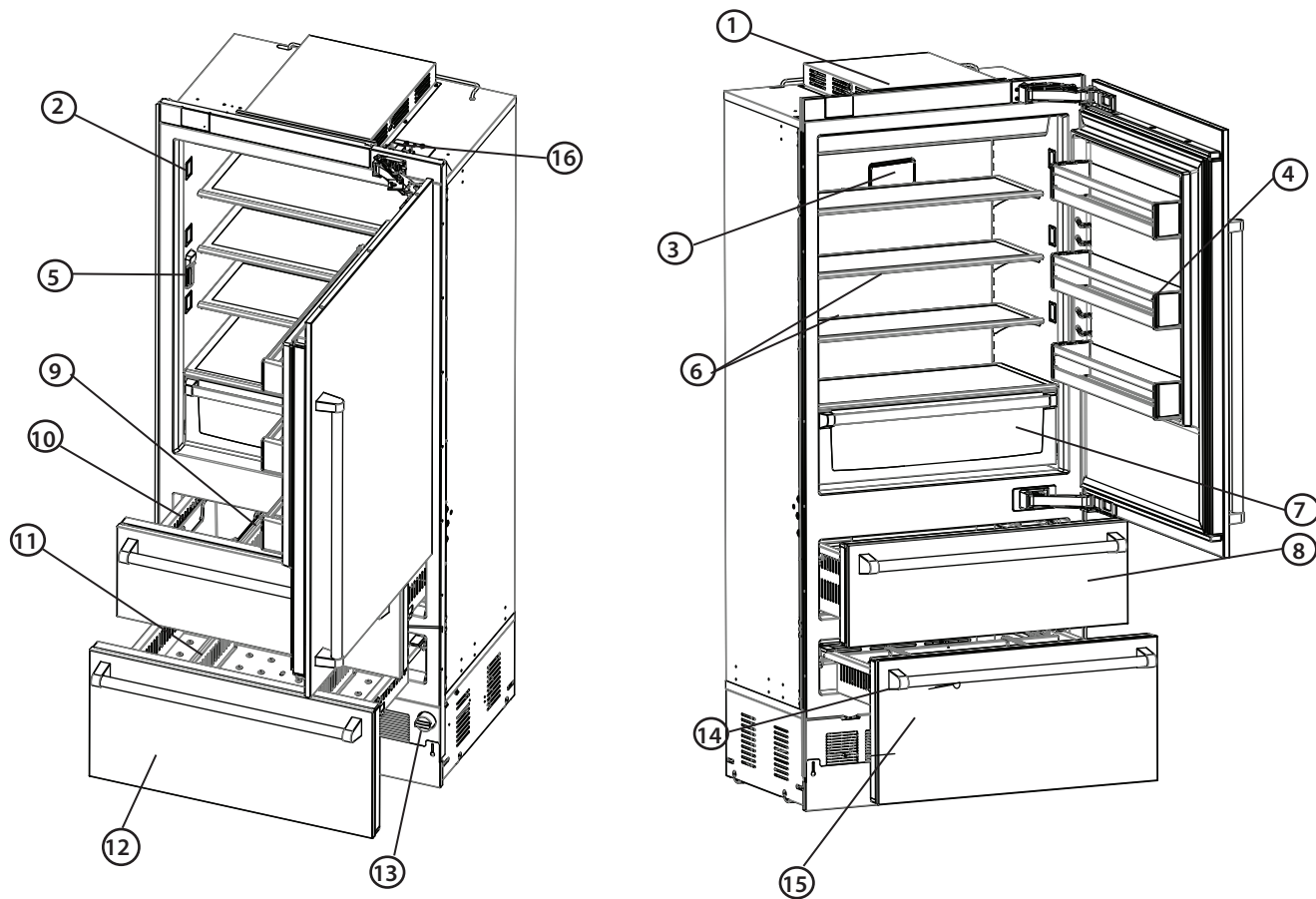

- 1 Panneau de commande
- 2 Éclairage LED sur rampe
- 3 Technologie de conservation au frais Bluezone®** (Paroi intérieure arrière)
- 4 Balconnets de porte (3)
- 5 Distributeur d'eau interne
- 6 Tablettes anti-gouttes avec nanotechnologie (3)
- 7 Bac à légumes
- 8 Tiroir supérieur de congélateur amovible
- 9 Séparateurs du tiroir supérieur de congélateur (non ajustables)
- 10 Bac à glaçon
- 11 Tiroir inférieur de congélateur amovible
- 12 Séparateurs du tiroir inférieur de congélateur (ajustables)
- 13 Filtre à eau
- 14 Panneau d'accès
- 15 Garde-pieds
- 16 Butée de porte

*Bluezone est une marque déposée de Primaira, LLC

Réglages et fonctions

Pour que votre nouveau réfrigérateur fonctionne correctement, il est important de comprendre quelles sont ses nombreuses fonctions, commandes et comment les utiliser.

Interrupteur général Marche/Arrêt (On/Off)

Votre appareil est livré avec l'interrupteur général en position de marche. Lors de son premier branchement, l'écran d'affichage clignote. Appuyez sur n'importe quel bouton pour initialiser l'écran d'affichage.

L'interrupteur général est situé sur la gauche par rapport au centre de l'appareil, derrière le panneau d'accès. Il est employé pour mettre l'appareil hors tension pendant le nettoyage ou l'entretien du réfrigérateur.

Pour mettre l'appareil hors tension, déposez le panneau d'accès. Appuyez sur l'interrupteur général pour le placer en position d'arrêt.

Pour mettre l'appareil sous tension, appuyez sur l'interrupteur général pour le placer en position de marche. Remettez le panneau d'accès en place.

IMPORTANT : Assurez-vous que l'interrupteur général est sur la position Marche (On) après le nettoyage ou l'entretien.

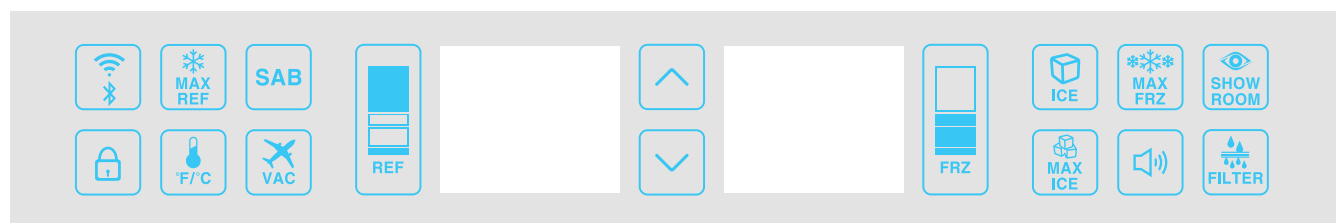
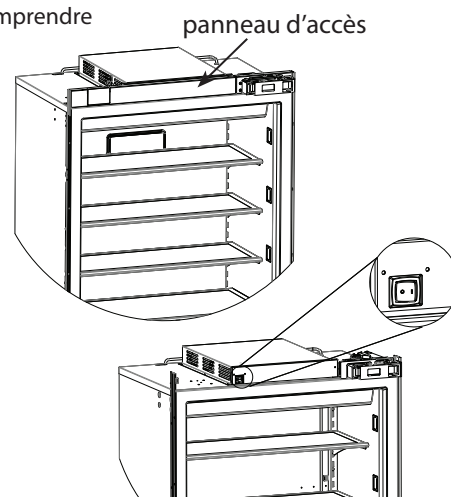

(Certains modèles uniquement) L'application de connexion « Connect App » de Viking Range, LLC permet de se connecter à partir d'un téléphone portable afin de contrôler les températures, les réglages et pour créer diverses alertes qui seront envoyées sur le téléphone.



Activation de la fonctionnalité de verrouillage empêchera l'utilisation de toute autre opération de clavier. Lorsque le verrouillage est activé, le verrouiller le clavier s'allume bleu. Le statut du verrouillage n'est pas conservé après la perte de puissance. Pour désactiver la fonction de verrouillage, appuyez à nouveau sur le clavier de la serrure.



Le mode de réfrigération maximale permet de régler la température du réfrigérateur sur son réglage le plus froid pendant quatre heures, après quoi le réglage de la température du réfrigérateur revient automatiquement à son réglage précédent. Pour activer le mode de réfrigération maximale, appuyez simplement sur le bouton « MAX REF ». Le voyant « MAX REF » s'allume pour indiquer que vous venez d'activer le mode de réfrigération maximale. Pour désactiver le mode de réfrigération maximale avant la fin du cycle de quatre heures, appuyez sur le bouton « MAX REF » et le voyant bleu s'éteindra.

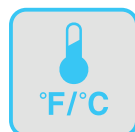

Bouton de modification de la température. Lors du premier branchement de votre nouveau réfrigérateur, vous constaterez que la température réglée en usine est de 38 °F (3,33 °C) pour le réfrigérateur, et 0 °F (-17,7 °C) pour le congélateur. Après le branchement, patientez 24 heures pour que les éléments atteignent cette température. Après 24 heures, vous pouvez régler les commandes à votre convenance. Pour passer des degrés Fahrenheit à Celsius, appuyez sur le bouton « °F/°C ». Pour revenir en arrière, appuyez à nouveau sur le bouton « °F/°C ».



Le mode « Sabbath » (Chabbat) permet de désactiver l'éclairage interne et les alarmes pour respecter le shabbat. Pour accéder au mode « Sabbath », appuyez sur le bouton « SAB ». Le bouton s'allume en bleu pour indiquer que le mode « SAB » est activé. Lorsque votre réfrigérateur est en mode « SAB », l'éclairage interne, l'écran d'affichage (à l'exception du voyant SAB, de la température, et du voyant de compartiment) ainsi que les alarmes sont désactivées. Le bouton « SAB » s'allume en bleu. Si votre réfrigérateur est mis hors tension lorsqu'il est en mode « Sabbath », il reviendra en mode « Sabbath » une fois l'alimentation rétablie. Pour quitter le mode « Sabbath », appuyez sur le bouton « SAB ».



Le mode « Vacation » (Vacances) permet d'optimiser la consommation énergétique du réfrigérateur pendant les périodes où il n'est pas utilisé. Appuyez sur le bouton « VAC » pour activer ce mode. Appuyez à nouveau sur le bouton pour que le réfrigérateur revienne à un fonctionnement normal.

Réglages et fonctions



Le bouton « Ice » (Glaçons) permet d'activer ou de désactiver la production de glaçons. Par défaut, ce réglage est activé. Le bouton s'allume en bleu. Appuyez pour désactiver la production de glaçons.



Le bouton « MAX ICE » permet de régler la machine à glaçons sur sa capacité maximale. Appuyez sur le bouton « MAX ICE » pour activer. Le mode de production de glaçons maximale définit le congélateur sur son réglage le plus froid (-5 °F/-20 °C) pendant 48 heures et s'arrête une fois la fonction terminée.



Le mode de congélation maximale permet de régler la température du congélateur sur son réglage le plus froid pendant six heures, après quoi le réglage de la température du congélateur revient automatiquement à son réglage précédent. Pour activer le mode de congélation maximale, appuyez sur le bouton « MAX FRZ ». Le voyant « MAX FRZ » s'allume pour indiquer que vous venez d'activer le mode de congélation maximale. Pour désactiver le mode de congélation maximale avant la fin du cycle de six heures, appuyez simplement sur le bouton « MAX FRZ ».



L'alarme retentit et le voyant ALARM clignote si la porte ou le tiroir reste ouvert plus de trois minutes. Pour désactiver l'alarme d'ouverture de porte, appuyez sur le bouton « ALARM » ou fermez la porte restée ouverte. Lorsque l'alarme retentit, un numéro s'affiche sur un des écrans d'affichage numériques REF ou FRZ. Reportez-vous à la section Dépannage pour consulter l'explication des codes.



Pour activer / désactiver mode Showroom, simultanément maintenez enfoncé la touche VAC et la clé de l'alarme pendant 3 secondes. L'icône du mode showroom illuminera en bleu. L'icône ne sera pas visible lorsque désactivé. Tous les contrôles, y compris la régulation de la température seront désactivés en Mode Showroom, sauf pour les feux d'intérieur. Aucun code d'erreur ou de défaut ne s'affichera en ce mode.



Le bouton « FILTER » (Filtre) s'allume lorsque le filtre à eau doit être remplacé. Une fois le filtre remplacé, appuyez sur le bouton pour remettre à zéro. Pour le remplacement du filtre à eau, reportez-vous à la page 9. Pour en savoir plus, visitez-nous en ligne sur www.vikingrange.com



La technologie Bluezone est conçue pour enlever les odeurs, diminuer les transferts de goûts, supprimer les moisissures dans l'air et conserver la couleur, la texture et le goût des fruits et légumes plus longtemps. Lorsque l'ampoule Bluezone doit être remplacée, le message Bluezone apparaît en bas de l'écran d'affichage du réfrigérateur. Pour le remplacement de l'ampoule, reportez-vous à la page 14. Pour en savoir plus, visitez-nous en ligne sur www.vikingrange.com

Éclairage LED

Les balconnets du réfrigérateur et du congélateur sont équipés d'un éclairage LED sans entretien. Pour les remplacer, contactez un technicien agréé.

Réglage de la température

Lors du premier branchement de votre nouveau réfrigérateur, vous constaterez que la température réglée en usine est de 38 °F (3,33 °C) pour le réfrigérateur, et 0 °F (-17,7 °C) pour le congélateur. Après le branchement, patientez 24 heures pour que les éléments atteignent cette température. Après 24 heures, vous pouvez régler les commandes à votre convenance.

Pour régler la température, appuyez sur le bouton « REF » pour le réfrigérateur, et sur le bouton « FRZ » pour le congélateur. Utilisez les touches fléchées HAUT/BAS pour régler la température souhaitée.

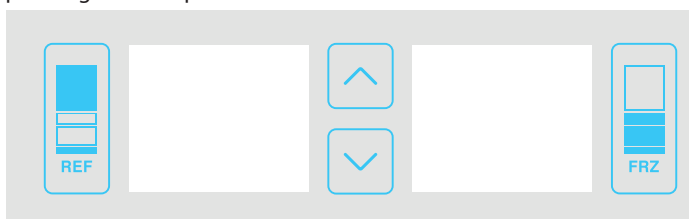

Réfrigérateur

Tablettes anti-gouttes avec nanotechnologie

Les tablettes anti-gouttes avec nanotechnologie retiennent les liquides sans avoir recours à des bords surélevés, fournissant ainsi une capacité de rangement supplémentaire.

Remarque : Les aliments et les boissons disposés sur la tablette supérieure sous la grille d'aération peuvent congeler.

Réglage de tablette

Les tablettes peuvent être réglées pour s'adapter à votre utilisation du réfrigérateur. Pour retirer une tablette, poussez-la vers le haut, faites la basculer vers le haut à partir de l'avant pour libérer les crochets sur le support de la tablette, puis sortez entièrement la tablette.

Pour remettre une tablette en place, guidez les crochets arrière de la tablette dans leurs fentes sur les supports de la tablette. Ensuite, faites basculer la tablette à partir de l'avant jusqu'à ce que les crochets tombent dans les fentes, puis abaissez l'avant de la tablette jusqu'à ce qu'elle soit à niveau.

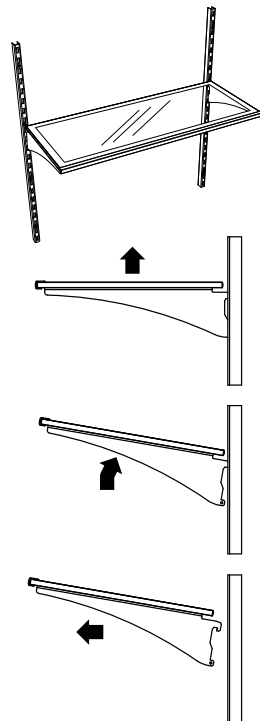

Tablette non ajustable

Une tablette en verre non ajustable est située au-dessus du bac à légumes.

⚠ MISE EN GARDE

Pour éviter les blessures personnelles et tout dommage matériel, assurez-vous que les tablettes sont bien fixées avant d'y placer des aliments.

⚠ MISE EN GARDE

Pour éviter les blessures personnelles et tout dommage matériel, manipulez les tablettes en verre trempé avec précaution. Les tablettes peuvent se briser soudainement si elles sont ébréchées, rayées ou exposées à un changement de température brutal.

Réglage des balconnets de porte

Les balconnets de porte de votre réfrigérateur contiennent deux bouteilles de deux litres et peuvent être placés à n'importe quelle position dans la porte du réfrigérateur.

Pour retirer un balconnet, saisissez-le par les côtés, poussez-le vers le haut en poussant sur les côtés, puis tirez-le vers l'extérieur. **NE TIREZ PAS** sur la partie supérieure du balconnet.

Pour remettre le balconnet en place, positionnez-le sur les glissières de la porte du réfrigérateur, puis poussez-le vers le bas pour le fixer en place.

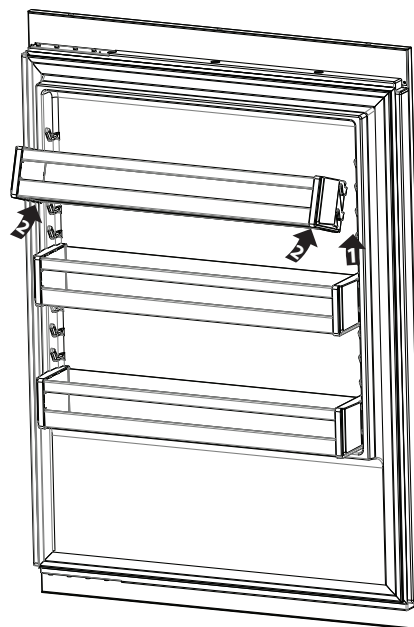

NE PAS TIRER sur la partie supérieure du balconnet

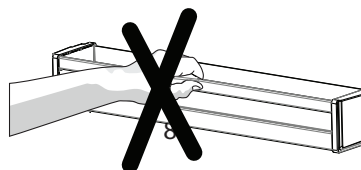

Réfrigérateur

Distributeur d'eau interne

Le distributeur d'eau est situé à l'intérieur du réfrigérateur sur la paroi gauche. Une fois le réfrigérateur installé, laissez l'eau refroidir pendant quelques heures avant de vous servir. Pour vous servir, appuyez un verre contre le levier du distributeur. L'eau cessera de couler lorsque vous retirez le verre.

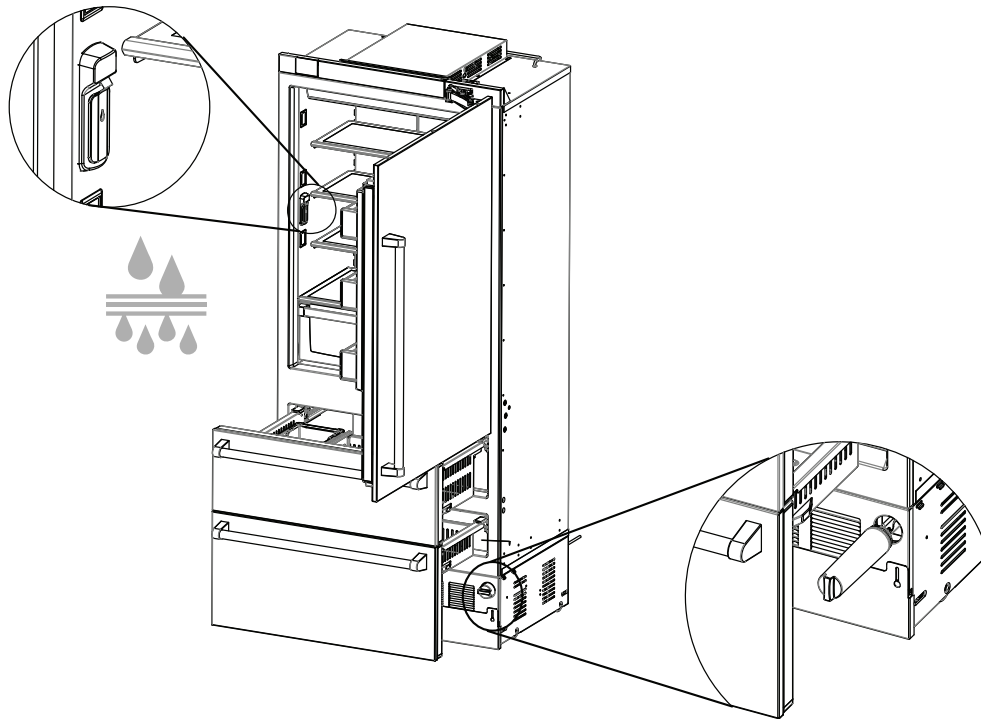

Filtre à eau

Le filtre à eau est situé dans le coin en bas à droite, derrière le tiroir inférieur du congélateur.

Pour déposer le filtre à eau, poussez-le vers l'intérieur et tournez d'un quart de tour dans le sens inverse des aiguilles d'une montre, puis sortez-le.

Pour remettre le filtre à eau en place, poussez-le vers l'intérieur et tournez d'un quart de tour dans le sens des aiguilles d'une montre, puis relâchez.

Pour en savoir plus sur le remplacement ou pour commander des filtres de remplacement RWFDISP en ligne, rendez-vous sur l'onglet « Informations sur le produit » des Réfrigérateurs à fixation inférieure Série 7, sur www.vikingrange.com ou appelez le 1-888-845-4641.

Congélateur

Séparateurs du congélateur

Les séparateurs du congélateur séparent le congélateur en sections pour faciliter le rangement des aliments. Chaque tiroir contient deux séparateurs amovibles mais non interchangeables. Les séparateurs du panier supérieur ne sont pas ajustables. Les séparateurs du panier inférieur sont ajustables.

Pour sortir les séparateurs, poussez le séparateur arrière vers le fond du tiroir jusqu'à ce que la languette avant se libère du panneau du tiroir avant. Pivotez légèrement puis tirez vers le haut. Pour remettre en place, positionnez la languette arrière à l'arrière du tiroir, poussez puis abaissez l'avant du séparateur dans la fente à l'avant du panneau avant.

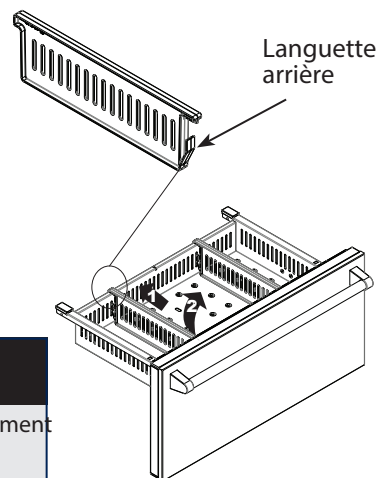

⚠ AVERTISSEMENT

Si les séparateurs du panier inférieur du congélateur ont été retirés, l'espace est suffisamment grand pour qu'un enfant puisse y grimper. Pour éviter qu'un enfant ne reste piégé accidentellement, **NE LAISSEZ PAS** les enfants jouer dans le tiroir.

Tiroirs du congélateur

Les deux tiroirs sont amovibles.

Tirez entièrement le tiroir vers l'extérieur.

Retirez les agrafes sur les deux côtés du tiroir.

Soulevez le tiroir vers le haut puis sortez-le.

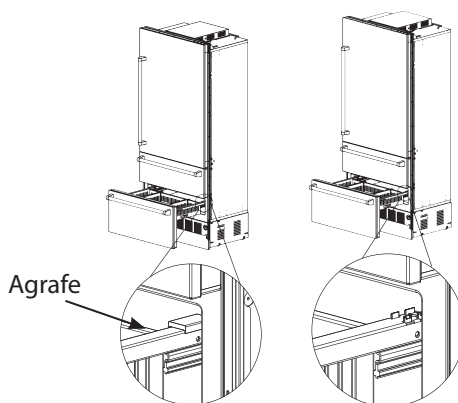

Machine à glaçons automatique

La machine à glaçons est située sur la gauche au-dessus du tiroir supérieur du congélateur.

Lorsque le réfrigérateur a atteint sa température normale, la machine à glaçons se remplit d'eau et commence à fonctionner. Dans des conditions normales, la machine à glaçons produit sept à neuf lots de glaçons par période de 24 heures.

Remarque : Après installation, patientez 24 à 48 heures avant de chercher des glaçons dans votre bac à glaçons. Les trois premiers bacs pleins de glaçons produits par votre réfrigérateur devront être jetés. De même, le premier bac plein de glaçons produits par votre réfrigérateur après une longue période d'inactivité devra également être jeté.

Pendant la production de glaçons, le levier de la machine à glaçons se lève et s'abaisse. Lorsque le bac est plein, le levier de la machine à glaçons éteint automatiquement la machine. Pour arrêter manuellement la production de glaçons, levez le levier de la machine à glaçon. Lorsque le levier est en bonne position, un clic bien défini retentit. La machine ne produira pas de glaçons tant que vous n'abaissez pas le levier à nouveau.

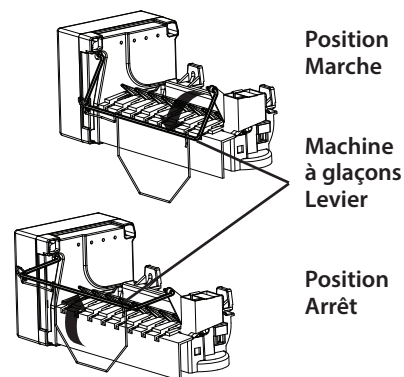

⚠ MISE EN GARDE

Pour éviter tout endommagement de la machine à glaçons, veuillez respecter les consignes suivantes :

- **NE FORCEZ PAS** le levier de la machine à glaçons vers le haut ou le bas au-delà de sa position d'arrêt.
- **NE PLACEZ OU NE RANGEZ RIEN** dans le bac à glaçons.

Retrait du bac à glaçons

Pour retirer le bac à glaçons, ouvrez le tiroir supérieur du congélateur. Relevez les poignées des deux côtés puis soulevez. Lorsque vous remettez le bac à glaçons en place, abaissez les poignées avant de fermer le tiroir.

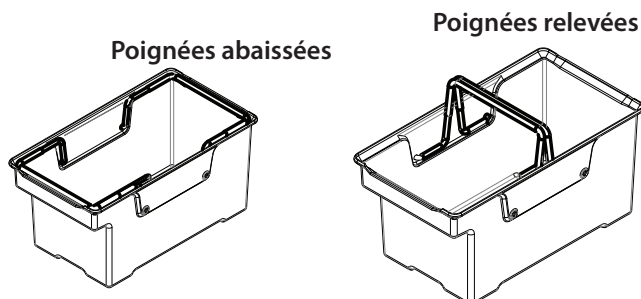

Guide de rangement des aliments

Votre réfrigérateur est équipé de la technologie Bluezone®, un système de conservation de fraîcheur unique augmentant la durée de conservation et maintenant la qualité des fruits et légumes dans votre réfrigérateur. La technologie Bluezone supprime le gaz éthylène dans l'air du réfrigérateur, un agent de maturation naturel émanant des fruits comme les pommes, poires, melon et fruits à noyaux. Le gaz éthylène accélère de la maturation des fruits, les décolore et les rend amers. Cette technologie supprime les microbes dans l'air comme les moisissures ou les bactéries, permettant ainsi de conserver vos aliments frais plus longtemps. La technologie Bluezone dispose d'une ampoule germicide et d'un catalyseur supprimant les odeurs et diminuant les transferts de goûts des aliments odorants dans votre réfrigérateur. Elle ne fonctionne que lorsque votre réfrigérateur est en marche. Lorsque l'ampoule doit être remplacée (tous les deux ans environ), le logo Bluezone s'allume sur l'écran d'affichage de température du réfrigérateur. Pour le remplacement de l'ampoule, reportez-vous à la page 14.

Conservation des aliments frais

- Emballez ou rangez les aliments dans le réfrigérateur dans des récipients hermétiques et résistants à l'humidité. Cela permet d'éviter les transferts d'odeur et de goût des aliments. Pour les aliments avec date de péremption, vérifiez les dates pour garantir leur fraîcheur.
- Enlevez les emballages commerciaux des légumes-feuilles. Ensuite, coupez les parties abîmées ou décolorées. Placez-les dans un sac ou un récipient en plastique et conservez-les dans le bac à légumes.
- Les légumes à peau, comme les carottes et les poivrons, doivent être conservés dans des sacs ou récipients en plastique.
- Avant de réfrigérer ou de congeler des fruits, lavez-les et laissez-les sécher. Conservez les fruits dans des sacs en plastique. Lavez et équeutez les baies uniquement au moment de les consommer. Avant cela, triez-les et conservez-les dans leur emballage d'origine dans le tiroir humide/tempéré, ou conservez-les dans un sachet en papier légèrement ouvert sur la tablette du réfrigérateur.
- Les œufs se conservent sans les laver. Conservez les œufs dans leur emballage d'origine ou dans le bac à œufs de votre réfrigérateur.
- Essuyez les briques de lait. Pour une conservation optimale, placez le lait sur une tablette interne.
- Conservez le beurre dans un plat couvert ou un compartiment fermé. Pour conserver le beurre au congélateur, emballez-le dans un emballage pour congélation.
- Couvrez les restes de repas avec du film alimentaire, du papier d'aluminium, ou conservez-les dans des récipients en plastique avec couvercle hermétique.
- Conservez la viande dans son emballage d'origine à condition que celui-ci soit hermétique et résistant à l'humidité. Reconditionnez la viande si nécessaire.

Remarque : Si vous devez conserver de la viande pour une durée supérieure à celle recommandée, congelez-la.

Durées de conservation recommandées :

Poulet	1-2 jours	Bacon	5-7 jours
Bœuf haché	1-2 jours	Viandes froides	3- jours
Steaks/Rôtis	3-5 jours	Abats	1-2 jours
Charcuterie	7-10 jours		

Remarque : Le poisson frais et les crustacés doivent être consommés le jour même de l'achat.

Conditionnement des aliments pour congélation

Le secret d'une congélation réussie repose sur le conditionnement : les emballages de vos aliments doivent être fermés et scellés de sorte que l'air ou l'humidité ne puissent pas s'en échapper, ni y pénétrer, au risque de voir la qualité des aliments se détériorer pendant la congélation.

N'utilisez pas les emballages suivants pour la congélation :

- Emballages de pain
- Récipients en plastique non-polyéthylène
- Récipients sans couvercle
- Papier ciré ou emballage pour congélation ciré
- Emballage fin et semi-imperméable

Emballages recommandés :

- Récipients en plastique rigide avec couvercles hermétiques
- Conserves à bords droits/Bocal de congélation
- Papier aluminium robuste
- Papier plastifié
- Emballages plastiques non perméables (fabriqué avec du film alimentaire en sarin)
- Sacs congélation avec glissière

Suivez les instructions sur les emballages et les récipients pour une méthode de congélation optimale.

Congélation des aliments

Votre congélateur **NE PEUT PAS** congeler rapidement de grande quantité d'aliments. **NE CHARGEZ PAS** plus de 2 ou 3 livres (910-1100 g) d'aliments non congelés par pied cube (28,3 l) par période de 24 heures. Laissez suffisamment d'espace pour que l'air puisse circuler entre les emballages, et prévoyez suffisamment d'espace à l'avant du congélateur pour que ses portes ferment hermétiquement.

Un congélateur plein reste froid plus longtemps qu'un congélateur partiellement rempli. Un congélateur rempli de viande reste froid plus longtemps qu'un congélateur rempli de produits de boulangerie-pâtisserie. Les aliments contenant des cristaux de glaces peuvent être recongelés en toute sécurité, bien que leur qualité et leur goût puissent être altérés. Si les aliments sont en mauvais état, ou si vous pensez qu'ils ne sont pas sûrs, jetez-les. Les temps de conservation peuvent varier en fonction de la qualité des aliments, du type d'emballage utilisé (hermétique et résistant à l'humidité), et de la température de conservation qui doit être comprise entre 0 et 2 °F (-18 et -17 °C).

Nettoyage et entretien

⚠ MISE EN GARDE

Pour éviter les blessures personnelles et tout dommage matériel, lisez et respectez toutes les consignes du fabricant de produits de nettoyage.

⚠ AVERTISSEMENT



RISQUE DE DÉCHARGE ÉLECTRIQUE

Pour éviter les décharges électriques pouvant entraîner des blessures personnelles graves, voire la mort, positionnez l'interrupteur général sur la position ARRÊT (OFF) avant le nettoyage. Après le nettoyage, positionnez l'interrupteur général sur la position MARCHE (ON) à nouveau.

Votre réfrigérateur est conçu pour vous apporter des années de service en toute fiabilité. Toutefois, vous avez la possibilité d'agir pour augmenter sa durée de vie. Cette section vous explique comment nettoyer votre réfrigérateur et comment faire lorsque vous partez en vacances, déménagez ou bien en cas de coupure de courant.

Surfaces intérieures

Lavez les surfaces intérieures de votre réfrigérateur avec quatre cuillères à soupe de bicarbonate de soude dilué dans une pinte (0,5 l) d'eau chaude. Utilisez un chiffon doux et propre. Rincez les surfaces à l'eau chaude et séchez-les à l'aide d'un chiffon propre et doux.

N'UTILISEZ PAS ce les objets suivants pour nettoyer les surfaces intérieures :

- Détergents abrasifs ou forts, comme l'ammoniac ou l'eau de javel
- Détergents ou solvants concentrés
- Tampons à récurer métalliques

Ces produits peuvent rayer, fissurer ou décolorer les surfaces de votre réfrigérateur. Aussi, **NE LAVEZ JAMAIS** le bac à glace ou les tablettes au lave-vaisselle. Ces derniers doivent être lavés à la main.

Tableau d'entretien

Partie	Avec quoi nettoyer	Comment nettoyer
Pièces amovibles (tablettes, tiroirs)	Éponge ou chiffon avec un détergent doux et de l'eau chaude	Lavez à la main, rincez et séchez minutieusement.
Panneaux avant de la porte • Acier inoxydable • Peint	• Nettoyant pour acier inoxydable Éponge ou chiffon avec un détergent doux et de l'eau chaude N'UTILISEZ PAS de détergents contenant de l'eau de javel.	Nettoyez avec un chiffon doux. Lavez à la main, rincez et séchez minutieusement.
Parois intérieures (laissez le congélateur se réchauffer afin que le chiffon ne colle pas)	Éponge, chiffon doux ou essuie-tout avec du bicarbonate de soude ou un détergent doux et de l'eau chaude	Lavez à la main, rincez et séchez minutieusement.
Porte-étagère et joints d'étanchéité	Éponge, chiffon doux ou essuie-tout avec un détergent doux et de l'eau chaude. N'UTILISEZ PAS de cires de nettoyage, de détergents concentrés ou de produits contenant de l'eau de javel sur les joints d'étanchéité.	Lavez, nettoyez et séchez minutieusement.
Pièces en plastique (caches, panneaux)	Éponge ou chiffon propre et doux avec un détergent doux et de l'eau chaude. N'UTILISEZ PAS d'essuie-tout, de détergent pour les vitres ou de tampons à récurer. Ces produits peuvent rayer et endommager la finition.	Lavez, nettoyez et séchez minutieusement.
Condensateur*	Aspirateur avec accessoire d'aspiration étroit	Enlevez les peluches et la poussière visibles sur le serpentin.

* Le nettoyage du condensateur n'est pas couvert par la garantie

Nettoyage et entretien

Indicateur de nettoyage du condensateur*

Lorsque le serpentin du condensateur doit être nettoyé, « CL » clignote sur l'écran d'affichage de la température du réfrigérateur.

Nettoyage du condensateur :

Le condensateur peut s'encrasser à cause de poussières dans l'air, de poils d'animaux, etc. Le nettoyage du condensateur est recommandé tous les 6 mois. Il est préférable de nettoyer le serpentin du condensateur dès que vous effectuez des travaux de construction ou des travaux générant beaucoup de poussière près de l'appareil.

Nettoyage du condensateur :

1. Désactivez l'interrupteur général situé en haut de l'appareil, derrière le panneau d'accès supérieur comme indiqué dans la section Réglages et fonctions - Interrupteur général Marche/Arrêt (On/Off) à la page 6.

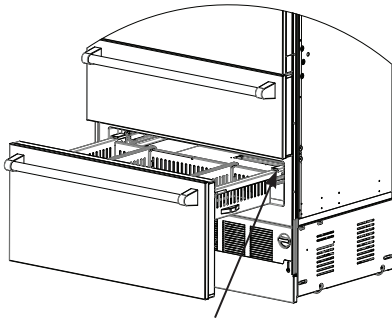

2. Sortez le tiroir inférieur du congélateur en le tirant entièrement vers l'extérieur, en enlevant les agrafes arrière et en le soulevant. Reportez-vous à la section Congélateur page 10 pour plus de détails.

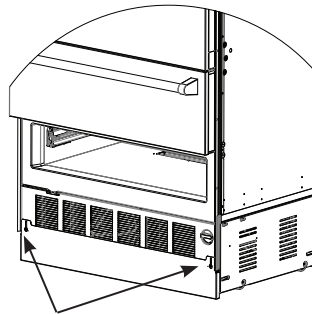

3. Déposez le garde-pieds en desserrant les deux vis et en le faisant glisser par l'ornière.

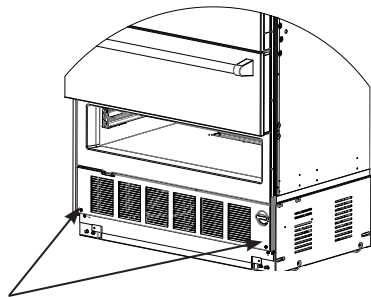

4. Déposez le panneau d'accès en retirant les deux vis comme illustré et tirez fortement pour libérer le panneau.

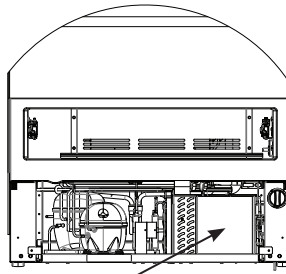

5. Aspirez la surface avant du serpentin du condensateur à l'aide d'un accessoire d'aspirateur domestique. Il est recommandé d'utiliser un aspirateur pour nettoyer le serpentin, plutôt qu'un essuie-meuble. Les essuie-meubles peuvent endommager les ailettes. Assurez-vous de bien nettoyer toute la poussière présente autour du serpentin.

6. Remettez le panneau d'accès et le garde-pieds en place.
7. Placez l'interrupteur général en position de marche. Remettez le panneau d'accès supérieur en place.
8. Réinitialisez l'écran d'affichage de la température pour supprimer le « CL » clignotant en appuyant simultanément sur les flèches haut et bas pendant 3 secondes.

Tablettes en verre

Pour nettoyer une tablette en verre de votre réfrigérateur, sortez-la en la soulevant à l'avant et en libérant les crochets du rail métallique. Ensuite, sortez l'étagère. Assurez-vous que les tablettes en verre se réchauffent à température ambiante avant de les nettoyer. Utilisez un détergent doux et de l'eau pour le nettoyage. Séchez le verre minutieusement et remettez les étagères en place en insérant les crochets sur le rail métallique et en abaissant la partie avant.

Joint d'étanchéité de la porte

Nettoyez les joints de la porte tous les trois mois en suivant la procédure indiquée pour les surfaces intérieures. Appliquez une légère couche de vaseline pour conserver la souplesse des joints.

⚠ MISE EN GARDE

Pour éviter les blessures personnelles et tout dommage matériel, manipulez les tablettes en verre trempé avec précaution. Les tablettes peuvent se briser soudainement si elles sont ébréchées, rayées ou exposées à un changement de température brutal.

Nettoyage et entretien

Remplacement de l'ampoule Bluezone

Lorsque l'ampoule Bluezone doit être remplacée, le voyant Bluezone apparaît en bas de l'écran d'affichage numérique du réfrigérateur. Vous devrez vous procurer une trousse d'ampoule (N° de pièce : RBZB7) auprès de Viking Range, LLC. La nouvelle trousse d'ampoule peut être commandée en ligne sur www.vikingrange.com, ou en appelant le 1-888-845-4641.

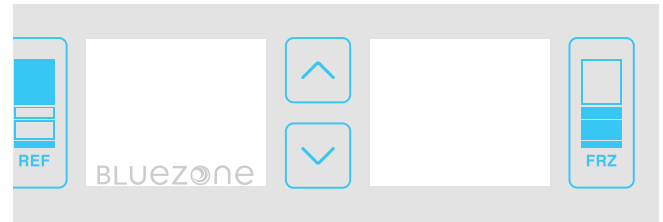

Remplacement de l'ampoule Bluezone® – Guide rapide

Pour votre sécurité, veuillez lire et suivre attentivement ces instructions.

Retirer l'ancienne ampoule

IMPORTANT :
Avant de remplacer l'ampoule, il sera peut-être nécessaire d'enlever l'étagère.



1. Faites glisser le couvercle vers le bas.



2. Insérez vos doigts dans l'encoche prévue à cet effet et tirez fermement pour extraire la cartouche.



3. Retirez la cartouche de l'ampoule en la tirant fermement et en la remuant vers le haut.

Mettez la nouvelle ampoule en place

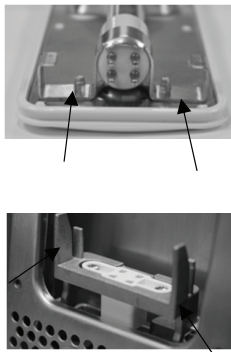

4. Alignez les clips de la cartouche de l'ampoule avec le support prévu à cet effet.



5. Faites entrer la cartouche de l'ampoule dans le support en la poussant vers le bas.



6. Poussez la cartouche de l'ampoule vers le bas pour la faire entrer.



7. Faites glisser le couvercle vers le haut.

Éteignez le code d'alerte



8. Lorsque l'ampoule devra être remplacée, l'icône Réfrigérateur deviendra bleue et clignotera.



9. Après avoir remplacé l'ampoule, appuyez sur l'icône Réfrigérateur et tenez-la enfoncée pendant trois secondes. L'icône deviendra blanche et le compteur de l'ampoule aura donc été réinitialisé.

Recyclez l'ancienne ampoule

Cette ampoule peut être recyclée dans n'importe quelle installation de recyclage d'ampoules fluorescentes compactes. Pour trouver le centre de recyclage d'ampoules fluorescentes compactes le plus proche de chez vous, visitez le : search.earth911.com et cherchez « CFL ».

Nettoyage et entretien

Réglage de la butée de porte

L'angle d'ouverture de votre réfrigérateur est réglé en usine sur 90°, la partie la plus longue de la butée de porte étant opposée à la porte. Pour modifier l'angle de la butée de porte sur 105°, localisez l'emplacement de la butée de porte au-dessus de la charnière de la porte. Déposez les deux vis et la butée de porte. Faites pivoter la butée de 180° afin que l'extrémité la plus courte soit opposée à la porte. Remettez la butée de porte et les vis en place. Pour en savoir plus sur le réglage de la butée de porte, rendez-vous sur l'onglet « Informations sur le produit » des Réfrigérateurs à fixation inférieure Série 7, sur www.vikingrange.com

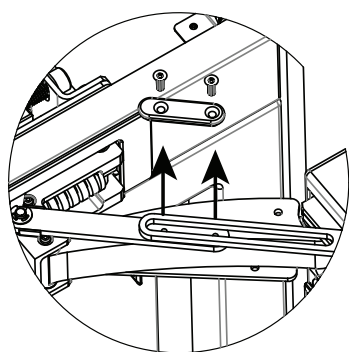
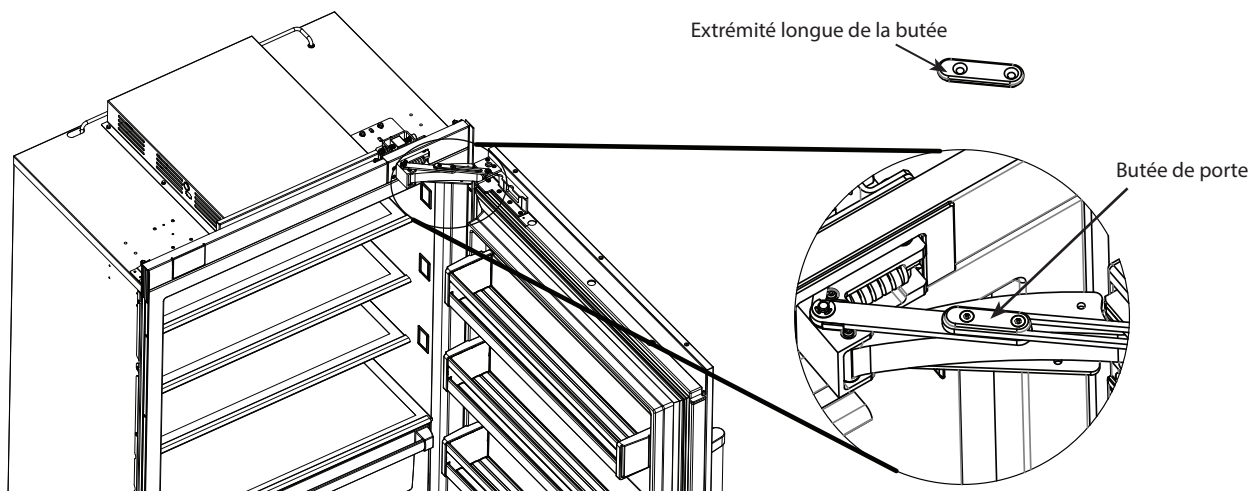

Déposer les vis et la butée de porte

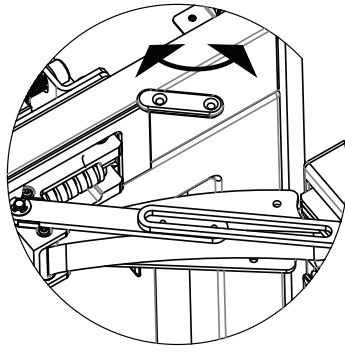

Pivoter de 180°

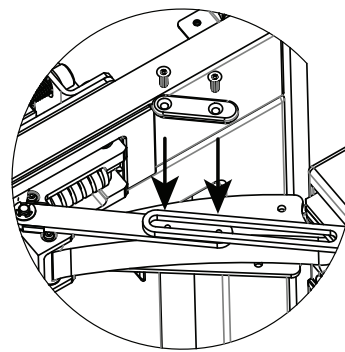

Remettre en place la butée et les vis

Économie d'énergie

En suivant ces conseils simples, votre réfrigérateur consommera moins d'électricité.

- Ouvrez la porte le moins souvent possible. Réfléchissez à ce dont vous avez besoin avant d'ouvrir la porte. Sortez tout ce dont vous avez besoin en une seule fois. Organisez vos aliments afin de ne pas avoir à rechercher ce que vous voulez. Fermez la porte dès que les aliments sont sortis.
- **NE REMPLISSEZ PAS TROP** l'appareil car cela pourrait bloquer la circulation de l'air.
- **NE RÉGLEZ PAS** l'appareil sur une température plus froide que nécessaire.

Conseil lors d'une longue absence

Lorsque vous vous absentez pour une courte période (moins de quatre semaines), il n'est pas nécessaire d'éteindre votre réfrigérateur. Toutefois, assurez-vous de :

- Consommer toutes les denrées périssables.
- Congeler les autres aliments.
- Activer le mode « Vacation » (Vacances).
- Éteindre la machine à glaçons.

Si vous vous absentez plus d'un mois, suivez ces consignes :

- Sortez tous les aliments.
- Placez l'interrupteur général sur la position Arrêt (Off).
- Nettoyez l'appareil et les joints d'étanchéité conformément au tableau de « Nettoyage et entretien » page 12.
- Maintenez les portes ouvertes avec des blocs en caoutchouc ou en bois afin que l'air puisse circuler. Ainsi, les odeurs et les moisissures ne pourront pas se développer.
- Éteignez la machine à glaçons et coupez l'alimentation en eau en relevant le levier de la machine. Reportez-vous à la page 10.

Dépannage

Comprendre les bruits entendus

Les bruits émis par votre nouveau réfrigérateur peuvent être différents de ceux de votre ancien réfrigérateur. Les surfaces dures, comme les plafonds, les murs et les menuiseries autour de l'appareil peuvent amplifier ces bruits. Cependant, ces bruits sont normaux et vous vous y familiariserez vite. Ils indiquent que votre réfrigérateur fonctionne correctement.

Voici une liste des bruits que vous pouvez entendre et ce qu'ils signifient :

- Ventilateur pour aliments frais du congélateur ou réfrigérateur : bruit ressemblant à un souffle d'air.
- Flux de liquide de refroidissement du système étanche (évaporateur et échangeur de chaleur) : bruits ressemblants à des gargouillements, des claquements ou de l'eau en ébullition.
- Chauffage du dégivrage : crépitements, sifflements ou claquements.
- Ventilateur du condensateur : souffle d'air.
- Compresseur : bourdonnement aigu ou bruit pulsatif.
- Raccordement de la valve de machine à glaçons : bourdonnement lorsque la machine se remplit d'eau. Ce bruit survient même si la machine n'est pas raccordée à l'alimentation en eau. Si l'appareil n'est pas connecté à une alimentation en eau, vous pouvez faire cesser le bruit en relevant le levier de la machine à glaçons en position d'arrêt.

Coupages de courant

Si l'alimentation électrique de votre réfrigérateur est interrompue moins de 24 heures, maintenez les portes du congélateur fermées. Les aliments resteront ainsi congelés.

Si l'alimentation est interrompue plus de 24 heures, sortez tous les aliments congelés et conservez-les dans un casier pour denrées congelées, ou placez environ 12 livres (5,5 kg) de glace sèche à l'intérieur du congélateur. Les aliments resteront ainsi congelés pendant 2 à 4 jours. Pour conserver les aliments frais dans le réfrigérateur, retirez tous les aliments du bac à légumes et placez-y environ 1 livre (450 g) de glace sèche. Assurez-vous de porter des gants pour protéger vos mains des brûlures de glace sèche. Si vous ne disposez pas d'un casier pour denrées congelées ou de glace sèche, consommez vos denrées périssables immédiatement.

La plupart des problèmes de performance de votre nouveau réfrigérateur seront sans gravité et vous aurez la possibilité d'y remédier vous-même sans l'aide d'outils.

Les tableaux suivants présentent les problèmes liés aux appareils les plus fréquents rencontrés par les consommateurs. Veuillez les consulter et déterminer si vous pouvez résoudre le problème avant d'appeler le service d'entretien.

Problèmes fréquents liés aux réfrigérateurs

Problème	Cause probable et/ou solution
L'appareil ne fonctionne pas.	Le câble d'alimentation est-il branché sur un circuit actif et à la bonne tension ? Un fusible ménager a-t-il sauté, ou un disjoncteur est-il déclenché ? L'interrupteur général est-il sur la position Marche (On) ?
L'appareil fait des bruits bizarres.	Reportez-vous à la section « Comprendre les bruits entendus » page 14 pour consulter les descriptions de bruits normaux et leurs origines.
Présence d'eau dans le bac de dégivrage.	Cette présence d'eau est normale pendant les journées chaudes et humides. Assurez-vous que le bac est à niveau pour éviter qu'il ne déborde.
La machine à glaçons ne fonctionne pas, ou les glaçons ne se forment pas assez rapidement.	La fonction « Glaçons » est-elle activée ? Le congélateur a parfois besoin d'une nuit entière pour atteindre la bonne température. Le levier indicateur est-il en position marche (abaissé) ? Le robinet d'eau est-il ouvert ? L'eau arrive-t-elle dans le robinet d'eau ? Vérifiez si la conduite d'eau ne présente pas de fuite.
L'éclairage ne fonctionne pas.	Un fusible ménager a-t-il sauté, ou un disjoncteur est-il déclenché ? L'ampoule LED est-elle grillée ? Contactez un centre de réparation agréé.
Le moteur semble fonctionner trop longtemps.	Il est normal que le moteur fonctionne plus longtemps lorsqu'il fait chaud, si la température de la pièce est trop élevée, si de grandes quantités d'aliments ont été ajoutées ou si les portes sont ouvertes fréquemment.
L'écran d'affichage de la température ne correspond pas à la température réglée.	Vous venez de brancher votre appareil, ou des aliments trop chauds viennent d'être placés dans l'appareil, ou la porte est ouverte fréquemment ou pendant une période prolongée. Laissez l'appareil se stabiliser pendant 24 heures.
Les glaçons restent attachés dans les coins.	Ceci est normal. Ils se séparent facilement. Secouez occasionnellement le bac pour que les glaçons restent séparés.
Les glaçons ont un drôle de goût ou d'odeur.	De nouveaux branchements de canalisations peuvent décolorer ou donner un drôle de goût aux glaçons. Jetez les trois premières productions de glaçons. Les glaçons ont été conservés trop longtemps. Jetez-les et lancez une nouvelle production. Les aliments ne sont pas emballés correctement. Le congélateur et le bac à glace doivent être nettoyés. L'eau peut contenir des minéraux. Un filtre peut s'avérer nécessaire pour les extraire. Le filtre à eau doit-il être remplacé ?

Codes d'alarme de l'écran d'affichage numérique

Code de l'alarme	Explication du code
Alarme de température élevée	Une alarme retentit et l'écran d'affichage clignote lorsque la température dépasse la température maximale autorisée. Appuyez sur le bouton de l'alarme. Le bruit cessera mais l'écran d'affichage continuera à clignoter jusqu'à ce que la température maximale normale soit atteinte.
Alarme du filtre à eau	Le bouton du filtre à eau s'allume en bleu lorsque celui-ci doit être remplacé. Une fois le filtre remplacé, le bouton s'éteindra.
Alarme de porte ouverte	Si une porte ou un tiroir reste ouvert plus de 3 minutes, l'alarme de porte ouverte retentit. Le fait de fermer la porte désactive l'alarme.
Alarme de perte d'alimentation sur une longue période	Après une interruption d'alimentation sur une période prolongée, l'écran d'affichage de la température affiche une perte d'alimentation. Appuyez sur n'importe quelle touche pour effacer le voyant de perte d'alimentation.
Voyant de remplacement de l'ampoule Bluezone®	Lorsque l'ampoule Bluezone doit être remplacée, un voyant Bluezone® sous la forme d'une fine bande bleue apparaît en bas de l'écran d'affichage du réfrigérateur. Une fois l'ampoule remplacée, maintenez la touche de sélection du réfrigérateur enfoncée pendant 3 secondes pour effacer l'alarme.
Voyant de nettoyage du serpentin du condensateur	Lorsque les serpentins du condensateur doivent être nettoyés, « CL » clignote sur l'écran d'affichage de la température du réfrigérateur.

Informations sur l'entretien

Si un entretien est nécessaire, contactez un centre de réparation agréé.

Préparez les informations suivantes de manière à ce qu'elles soient facilement disponibles :

- Numéro de modèle
- Numéro de série
- Date d'achat
- Nom du distributeur qui vous a vendu le produit

Décrivez clairement votre problème. Si vous n'arrivez pas à obtenir le nom d'un centre de réparation agréé, ou si les problèmes d'entretien persistent, contactez Viking Range au (888) 845-4641, ou écrivez à :

**VIKING RANGE, LLC
PREFERRED SERVICE
111 Front Street
Greenwood, Mississippi 38930 É.-U.**

Veillez conserver les informations ci-dessous. Elles vous seront nécessaires en cas d'entretien. Le numéro de série et le numéro de modèle de votre réfrigérateur se trouvent sur la paroi supérieure, derrière l'éclairage :

N° de modèle _____ N° de série _____

Date d'achat _____ Date d'installation _____

Nom du distributeur _____

Adresse _____

Si l'entretien nécessite l'installation de pièces, utilisez uniquement des pièces autorisées pour être couvert par la garantie.

Conservez ce manuel pour référence ultérieure.

GARANTIE DU RÉFRIGÉRATEUR CONGÉLATEUR INFÉRIEUR ENCASTRÉ

GARANTIE COMPLÈTE DE DEUX ANS

Les réfrigérateurs congélateurs inférieurs encastrés et toutes leurs pièces, à l'exception de ce qui est détaillé ci-dessous*†‡, sont garantis contre tout défaut de matériaux ou de fabrication en utilisation résidentielle normale pendant deux (2) ans à partir de la date d'achat d'origine ou la date de clôture pour une construction neuve, la période la plus longue étant à retenir. Le garant, Viking Range, LLC, réparera ou remplacera, à sa discrétion, toute pièce en panne ou défectueuse pendant la période de garantie.

***GARANTIE ESTHÉTIQUE COMPLÈTE DE QUATRE-VINGT-DIX (90) JOURS** : le produit est garanti contre tout défaut esthétique de matériaux ou de fabrication (tels qu'égratignures sur l'acier inoxydable, imperfection sur peinture/porcelaine, etc.) pour une période de quatre-vingt-dix (90) jours à partir de la date d'achat d'origine ou la date de clôture pour une construction neuve, la période la plus longue étant à retenir. Tout défaut doit être signalé au revendeur dans les quatre-vingt-dix (90) jours suivant la date d'achat d'origine. Viking Range, LLC utilise des processus et des matériaux de haute qualité pour réaliser les finitions de couleur. Cependant, une légère variation de couleur peut être remarquée à cause des différences inhérentes aux pièces peintes et en porcelaine ainsi que des différences liées à l'éclairage de la cuisine, à l'emplacement du produit et à d'autres facteurs. Par conséquent, cette garantie ne s'applique pas aux variations de couleur liées à ces facteurs.

†GARANTIE COMPLÈTE DE QUATRE-VINGT-DIX (90) JOURS POUR LES APPLICATIONS « RÉSIDENNELLE PLUS » : cette garantie complète couvre les applications où l'utilisation du produit dépasse l'utilisation résidentielle normale, mais la période de garantie pour les produits utilisés dans de telles applications est de quatre-vingt-dix (90) jours. Les applications couvertes par cette garantie sont par exemple des chambres d'hôtes, des casernes de pompiers, des clubs privés, des églises, des yachts, etc. Avec la garantie « résidentielle plus », le produit, ses pièces et ses accessoires sont garantis contre tout défaut de matériaux ou de fabrication pour une période de quatre-vingt-dix (90) jours à partir de la date d'achat d'origine. Cette garantie exclut l'utilisation du produit dans tous les lieux commerciaux tels que les restaurants, les lieux de restauration et les lieux de restauration collective.

‡GARANTIE COMPLÈTE D'UN AN POUR LA MACHINE À GLAÇONS INTÉGRÉE : la machine à glaçons intégrée est garantie contre tout défaut de matériaux ou de fabrication en utilisation résidentielle normale pendant un (1) an à partir de la date d'achat d'origine ou la date de clôture pour une construction neuve, la période la plus longue étant à retenir. Le garant, Viking Range, LLC, réparera ou remplacera, à sa discrétion, toute pièce en panne ou défectueuse pendant la période de garantie.

SIX ANS DE GARANTIE COMPLÈTE SUR LES PIÈCES DE RÉFRIGÉRATION SCELLÉES COMME INDIQUÉ

Toute pièce du système de réfrigération scellée est garantie contre tout défaut de matériaux ou de fabrication en utilisation résidentielle normale entre la troisième et la sixième année à partir de la date d'achat d'origine. Le garant, Viking Range, LLC, réparera ou remplacera, à sa discrétion, toute pièce en panne ou défectueuse pendant la période de garantie.

Composants du système de réfrigération scellés : compresseur, évaporateur, condensateur, tuyaux de branchement, sécheur/tamis

DOUZE ANS DE GARANTIE LIMITÉE SUR LES PIÈCES DE RÉFRIGÉRATION SCELLÉES COMME INDIQUÉ

Tout composant du système de réfrigération scellé, tel qu'énuméré ci-dessus, qui tombe en panne à cause de défaut de matériau ou de fabrication en utilisation résidentielle normale entre la septième et la douzième année à partir de la date d'achat d'origine seront réparés ou remplacés, sans frais concernant la pièce, tous les autres coûts y compris la main d'œuvre restant à la charge du propriétaire.

CONDITIONS GÉNÉRALES

Cette garantie s'applique à l'acheteur d'origine du produit garanti selon les modalités définies et à chaque acquéreur du produit pendant la période de garantie et elle s'applique aux produits achetés et se trouvant aux États-Unis, au Canada, au Mexique et dans les Caraïbes (à l'exception de Cuba, de la République Dominicaine et de Haïti). Les produits doivent avoir été achetés dans le pays où vous demandez un entretien. Si le produit ou l'une de ses pièces contient un défaut ou fonctionne mal pendant la période de garantie complète après que le garant a tenté un nombre raisonnable de fois de remédier au défaut ou au mauvais fonctionnement, le propriétaire obtiendra un remboursement ou le remplacement du produit ou de la (des) pièce(s). Le remplacement d'une pièce comprend son installation gratuite, à l'exception de ce qui est spécifié dans la garantie limitée. Selon cette garantie, l'entretien doit être effectué par un agent d'entretien ou un représentant agréé par Viking Range, LLC. L'entretien sera réalisé pendant les heures normales de travail et le travail effectué en heures supplémentaires ou en tarif majoré ne sera pas couvert par cette garantie.

Le propriétaire est responsable de l'installation correcte, doit s'assurer qu'un entretien nécessaire et raisonnable est réalisé, doit fournir une preuve d'achat sur demande et rendre l'appareil raisonnablement accessible pour l'entretien. Le renvoi de la carte d'enregistrement de propriétaire n'est pas une condition de couverture de garantie. Il est cependant conseillé de renvoyer la carte d'enregistrement de propriétaire pour que Viking Range, LLC puisse vous contacter si vous avez des questions concernant la sécurité.

Cette garantie vous donne des droits légaux spécifiques et vous pouvez également avoir d'autres droits, qui varient d'une juridiction à l'autre.

EXCLUSION DE GARANTIE : Cette garantie ne s'applique pas aux dommages qui résultent d'abus, d'absence d'entretien nécessaire et raisonnable, d'accident, de livraison, de négligence, de catastrophe naturelle, de perte d'alimentation électrique sur le produit pour quelque raison que ce soit, de modifications, d'une utilisation extérieure, d'une installation incorrecte, d'un fonctionnement incorrect ou de réparations ou d'entretien du produit réalisés par toute autre personne qu'un agent d'entretien ou un représentant autorisé par Viking Range, LLC. Cette garantie ne s'applique pas à un usage commercial.

LIMITATION DES RECOURS ET DURÉE DE LA GARANTIE IMPLICITE

LE RECOURS UNIQUE ET EXCLUSIF DU PROPRIÉTAIRE POUR UNE RÉCLAMATION DE QUELQUE NATURE QUE CE SOIT CONCERNANT CE PRODUIT SERA L'ENSEMBLE DES RECOURS DÉFINIS CI-DESSUS. VIKING RANGE, LLC N'EST PAS RESPONSABLE DES DOMMAGES CONSÉCUTIFS OU INDIRECTS, INCLUANT MAIS NE SE LIMITANT PAS À LA PERTE D'ALIMENTS OU DE MÉDICAMENTS, À CAUSE D'UNE PANNE DU PRODUIT, SURVENANT EN VIOLATION DE GARANTIE, EN VIOLATION DE CONTRAT OU AUTRE. Certaines juridictions n'autorisent pas l'exclusion ou la limitation de dommages indirects ou consécutifs, dans un tel cas, cette disposition ne s'appliquera pas. **TOUTE GARANTIE IMPLICITE DE QUALITÉ MARCHANDE OU D'ADAPTATION À UN USAGE PARTICULIER APPLICABLE À CE PRODUIT A UNE DURÉE LIMITÉE À LA PÉRIODE COUVERTE PAR LES GARANTIES LIMITÉES ÉCRITES EXPLICITES APPLICABLES DÉFINIES CI-DESSUS.** Certains états n'autorisent pas les limitations de durée de garantie implicite. Dans ce cas, cette disposition ne s'appliquerait pas.

ENTRETIEN SOUS GARANTIE

Pour obtenir un entretien sous garantie, contactez un agent d'entretien autorisé par la société Viking Range, ou la société Viking Range, 111 Front Street, Greenwood, Mississippi 38930, (888) 845-4641. Fournir les numéros de modèle et de série et la date d'achat d'origine ou la date de clôture pour une construction neuve. Pour obtenir le nom de l'agence d'entretien autorisée par Viking Range, LLC la plus proche, appelez Viking Range, LLC.

IMPORTANT : Conservez la preuve d'achat d'origine pour établir la période de garantie.

Les spécifications sont sujettes à modification sans préavis.

Viking Range, LLC
111 Front Street
Greenwood, Mississippi 38930 É.-U.
(662) 455-1200

Pour obtenir des informations sur le produit, appelez au 1-888-(845-4641)
ou visitez notre site Web sur vikingrange.com