

Guide d'installation/utilisation Viking

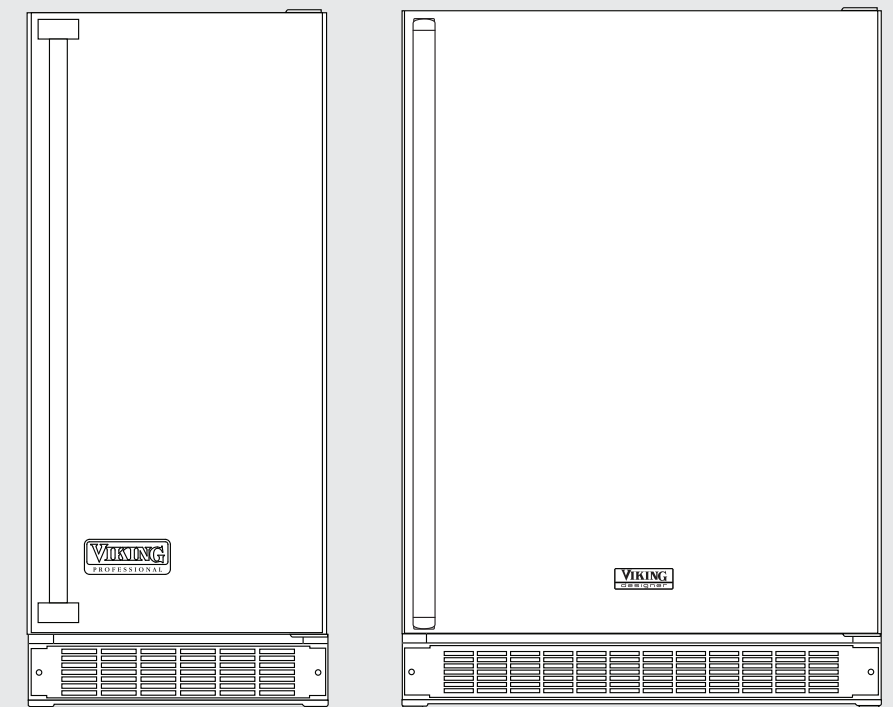

Viking Range Corporation
111 Front Street
Greenwood, Mississippi 38930 États-Unis
(662) 455-1200

Pour des informations sur les produits,
appelez le 1-888-VIKING1 (845-4641)
ou allez sur le site Web Viking
vikingrange.com



Caves à vin Encastrées/Indépendantes



IMPORTANT – LISEZ ET SUIVEZ CES INSTRUCTIONS!

- Avant de commencer, lisez entièrement et attentivement ces instructions.
- Ne retirez PAS les étiquettes, avertissements ou plaques fixées sur le produit; cela pourrait annuler la garantie.
- Respectez tous les codes et décrets locaux et nationaux.
- Assurez-vous que ce produit est correctement mis à la terre.
- L'installateur devra laisser ces instructions au consommateur, qui devra les conserver pour pouvoir les présenter à un inspecteur local ou s'y référer ultérieurement.

Une prise GFI **devra être utilisée si exigée par NFPA-70 (Code électrique national), les lois fédérales/d'État/locales ou les décrets locaux.**

- L'utilisation obligatoire d'une prise GFI est normalement liée à l'emplacement de la prise par rapport à une source significative d'eau ou d'humidité.
- La Viking Range Corporation ne garantit PAS les problèmes résultant de prises GFI mal installées ou non conformes aux exigences ci-dessous.

Si l'emploi d'une prise GFI est requis, celle-ci devra être :

- Du type prise murale (type disjoncteur ou portable DÉCONSEILLÉ)
- Utilisée avec un câblage permanent seulement (câblage temporaire ou portable DÉCONSEILLÉ)
- Sur un circuit dédié (pas d'autres prises, commutateurs, charges dans le circuit)
- Connectée à un disjoncteur standard de calibre approprié (disjoncteur GFI de même calibre DÉCONSEILLÉ)
- De classe A (intensité de déclenchement 5 mA +/- 1 mA) conformément à la norme UL 943
- En bon état et sans joints desserrés (cas d'une utilisation à l'extérieur)
- Protégée de l'humidité (eau, vapeur, haute humidité) autant que raisonnablement possible

⚠ AVERTISSEMENT

Pour réduire le risque d'incendie, d'électrocution ou de blessures lors de l'utilisation de l'appareil, prenez ces précautions de base :

- Lisez toutes les instructions avant d'utiliser l'appareil.
- Ne laissez jamais un enfant utiliser l'appareil, jouer avec ou pénétrer à l'intérieur.
- Ne nettoyez jamais les composants de l'appareil avec des fluides inflammables. Les vapeurs risquent de déclencher un incendie ou une explosion.
- Éteignez toujours l'appareil (interrupteur situé derrière la grille d'aération en haut à droite sur la position Arrêt) avant d'essayer de remplacer des ampoules, de nettoyer ou d'effectuer une maintenance sur l'appareil.

POUR VOTRE SÉCURITÉ

NE RANGEZ ET N'UTILISEZ PAS D'ESSENCE OU D'AUTRES VAPEURS ET LIQUIDES INFLAMMABLES À PROXIMITÉ DE CET APPAREIL OU D'UN AUTRE APPAREIL. LES VAPEURS RISQUENT DE DÉCLENCHER UN INCENDIE OU UNE EXPLOSION.

Il est de votre responsabilité de vous assurer que votre appareil est :

- placé de sorte que rien n'obstrue l'avant, ce qui empêcherait la circulation d'air.
- correctement calé.
- situé à un endroit bien ventilé.
- branché sur le bon type de prise, avec alimentation électrique et mise à la terre adéquates. Une alimentation électrique à fusible de 115 V, 60 Hz, 15 A est requise. **Remarque :** L'utilisation d'un fusible à fusion lente ou d'un coupe-circuit est recommandée.
- utilisé uniquement par quelqu'un qui sait s'en servir correctement.
- utilisé uniquement aux fins prévues.
- correctement entretenu.

• CONSERVEZ CES INSTRUCTIONS •

MISE AU REBUT CORRECTE (D'UN PRODUIT DE RÉFRIGÉRATION USAGÉ)

⚠ DANGER

RISQUE D'EMPRISONNEMENT D'ENFANT

Avant de jeter votre appareil de réfrigération usagé :

- Retirez les portes.
- Laissez les clayettes en place de sorte que les enfants ne puissent pas facilement monter dedans.

IMPORTANT : Les risques d'emprisonnement et de suffocation ne sont pas des problèmes révolus. Les appareils de réfrigération abandonnés sont toujours dangereux... même s'ils doivent rester en place « pendant quelques jours seulement ».

IMPORTANT : Maintenant que vous avez une nouvelle cave à vin, il est extrêmement important de mettre correctement au rebut votre ancien appareil de manière à minimiser son risque de découverte par des enfants. Il y a eu par le passé de nombreux cas d'enfants qui se sont glissés à l'intérieur d'appareils de réfrigération abandonnés ou en décharge et qui, y étant restés coincés, sont morts de suffocation.

Contactez votre service municipal de ramassage des déchets pour trouver la méthode la meilleure et la plus sûre de mettre au rebut votre appareil de réfrigération usagé.

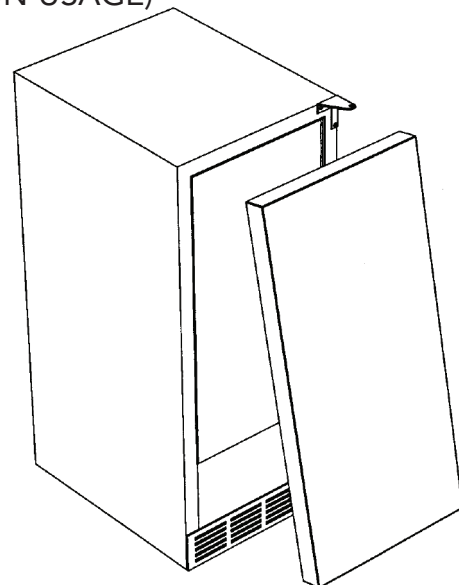

INFORMATIONS GÉNÉRALES

Déballage

1. Retirez le cerclage du bas du carton. Soulevez le carton et dégagez-le de l'appareil.
2. Retirez tout le ruban adhésif et le matériel d'emballage de l'extérieur et de l'intérieur de l'armoire.
3. Conservez tout l'emballage en carton jusqu'à ce que votre cave à vin ait été minutieusement inspectée et confirmée en bon état.

EXIGENCES DE SURFACE

1. Placez l'appareil de sorte que rien ne fasse écran sur l'avant pour assurer la bonne circulation d'air. L'appareil pourra être fermé sur le dessus et les trois côtés, mais l'avant **NE DOIT PAS** être obstrué pour assurer la circulation d'air et le bon fonctionnement. L'installation devra permettre le déplacement de l'armoire en cas de maintenance nécessaire.
2. L'appareil doit être à un endroit bien ventilé, à une température ambiante comprise entre 55 et 110 °F (13 et 43 °C). Les meilleurs résultats s'obtiennent à des températures comprises entre 65 et 80 °F (18 et 27 °C) pour les modèles encastrés et 65 et 90 °F (18 et 32 °C) pour les modèles indépendants.
3. Assurez-vous qu'une prise électrique adéquate est disponible avant de mettre l'appareil en place.

Appareils certifiés pour une utilisation extérieure – les modèles d'extérieur ont un T à la suite du numéro de modèle de base (ex. VUWC144T) et une armoire extérieure en inox.

1. Placez l'appareil de sorte que rien ne fasse écran sur l'avant pour assurer la bonne circulation d'air. L'appareil pourra être fermé sur le dessus et les trois côtés, mais l'avant **NE DOIT PAS** être obstrué pour assurer la circulation d'air et le bon fonctionnement. L'installation devra permettre le déplacement de l'armoire en cas de maintenance nécessaire.
2. L'appareil doit être à un endroit bien ventilé, à une température ambiante comprise entre 40 et 110 °F (4 et 43 °C). Les meilleurs résultats s'obtiennent à des températures comprises entre 60 et 100 °F (16 et 38 °C).
3. Assurez-vous qu'une prise électrique adéquate est disponible avant de mettre l'appareil en place.

DÉCOUPE D'ARMOIRE SOUS LE COMPTOIR

	Modèles 15"W.	Modèles 24"W.
A	15 po (38,1 cm)*	24 po (61,0 cm)*
B	Min. 34-1/4 po (87,0 cm) Max. 35 po (88,9 cm)	Min. 34-1/4 po (87,0 cm) Max. 35 po (88,9 cm)
C	24 po (61,0 cm)	24 po (61,0 cm)

*Ajoutez 1/4 po (0,64 cm) à la largeur de découpe si la porte est en retrait par rapport aux placards.

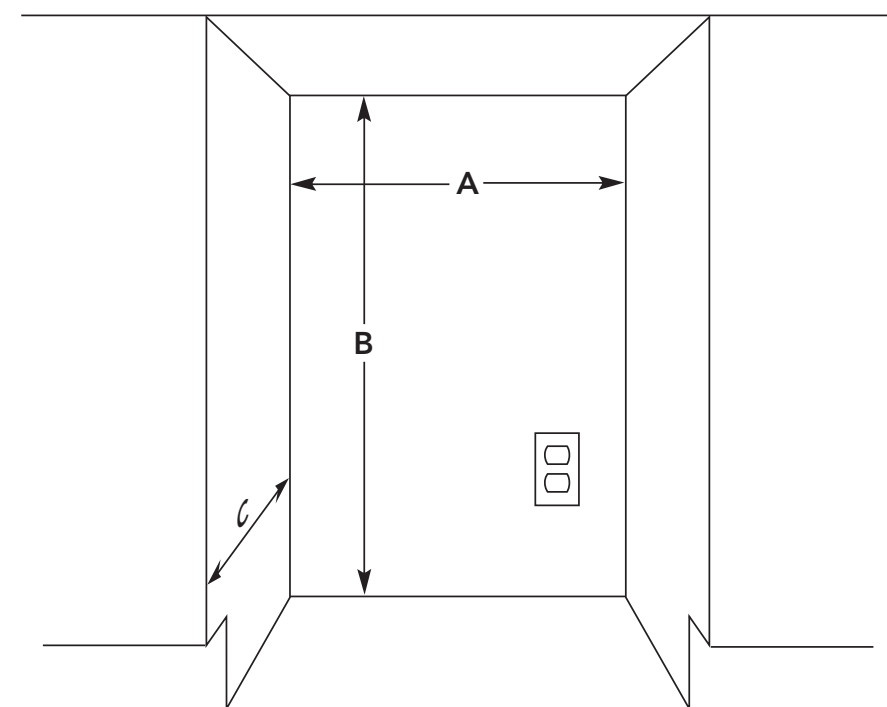

CARACTÉRISTIQUES TECHNIQUES/DIMENSIONS

Modèles PROFESSIONAL – 15" W.

Données électriques de base

- 115 V c.a./60 Hz
- Intensité maximum – 3 A

Poids d'embarquement approximatif – 110 lb (49,5 kg)

Dimensions

VUWC 15" W.

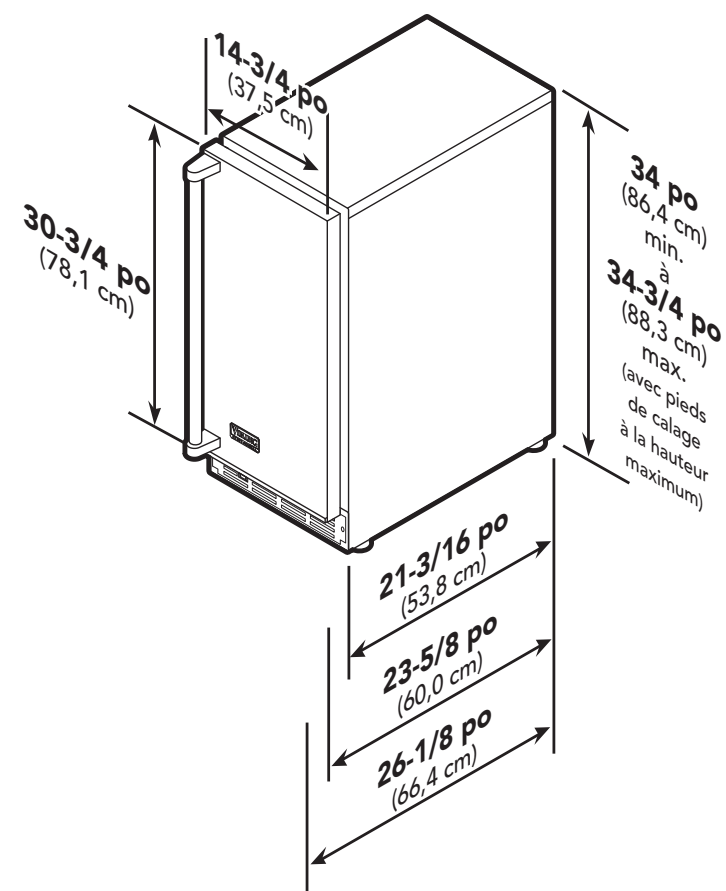

Basculement de la porte VUWC 15" W.

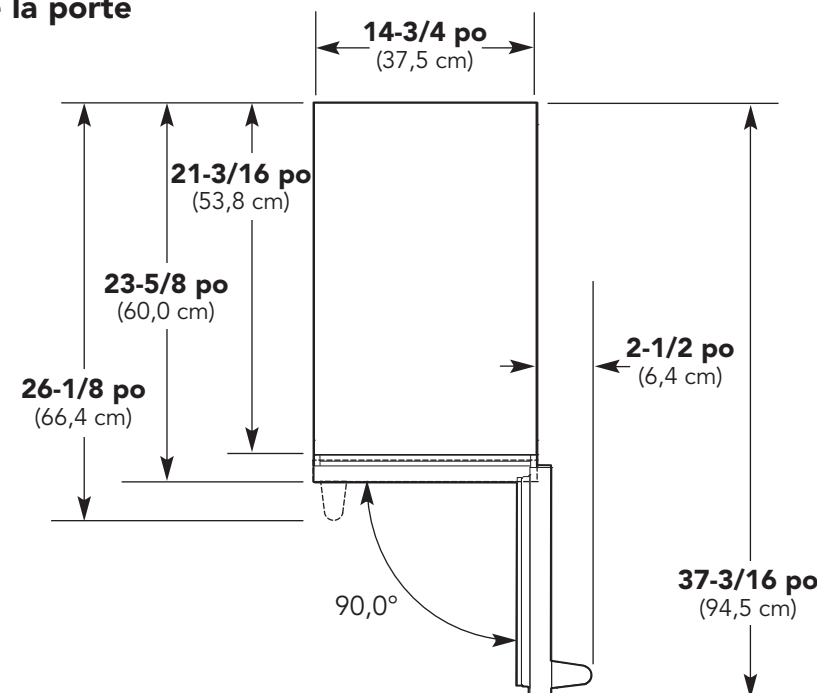

CARACTÉRISTIQUES TECHNIQUES/DIMENSIONS

Modèles DESIGNER - 15" W.

Données électriques de base

- 115 V c.a./60 Hz
- Intensité maximum – 3 A

Poids d'embarquement approximatif – 110 lb (49,5 kg)

Dimensions

DUWC 15" W.

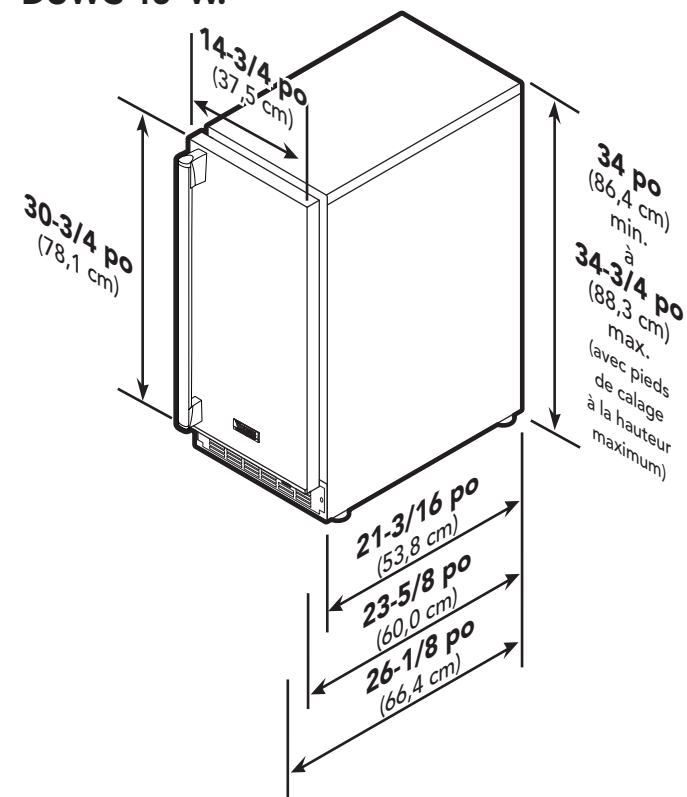

Dimensions DFUW 15" W.

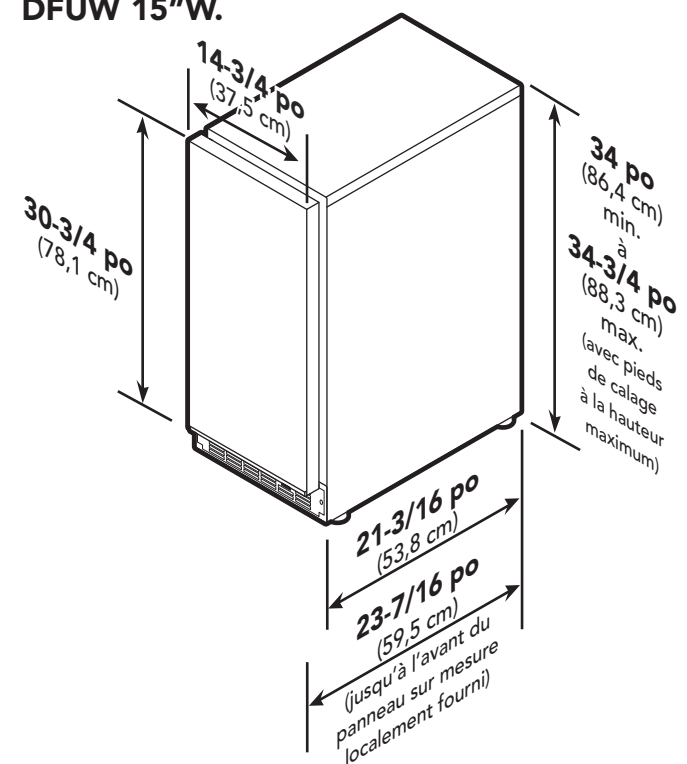

Basculement de la porte DUWC 15" W.

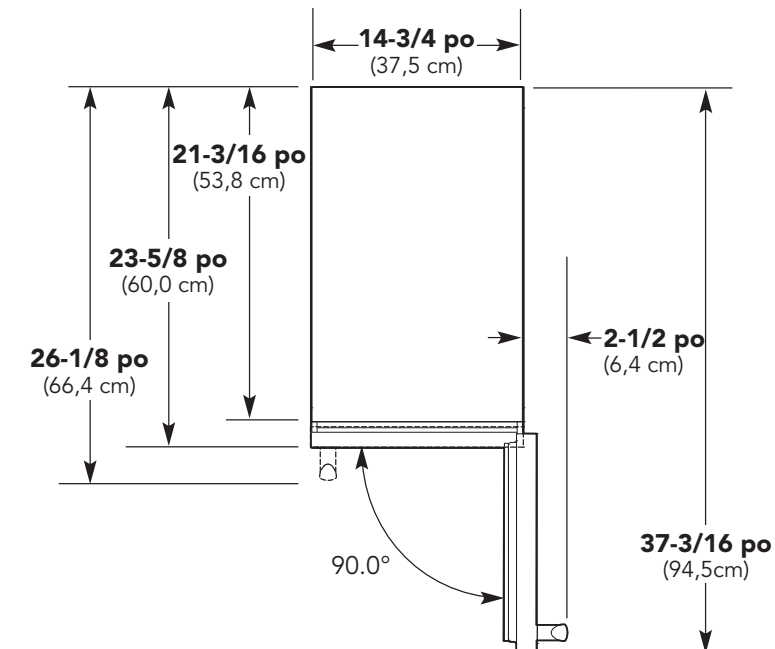

Basculement de la porte DFUW 15" W.

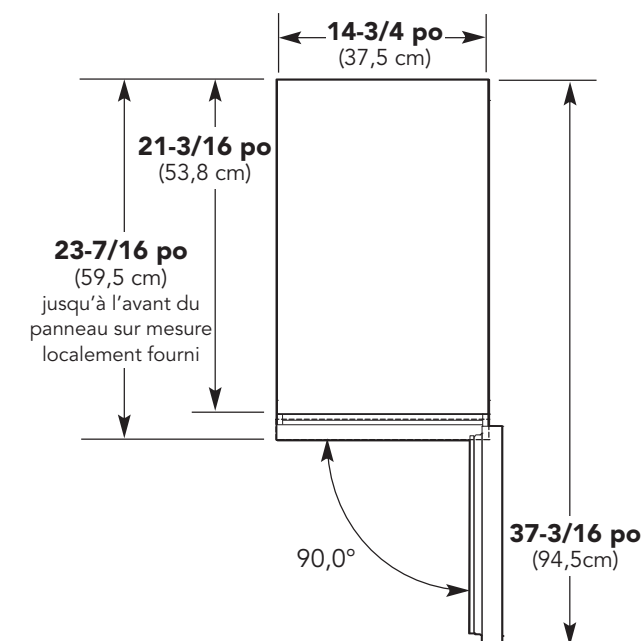

CARACTÉRISTIQUES TECHNIQUES/DIMENSIONS

Modèles PROFESSIONAL - 24"W.

Données électriques de base

- 115 V c.a./60 Hz
- Intensité maximum – 3,3 A
- Poids d'embarquement approximatif
Zone simple – 140 lb (63,2 kg)
Zone double – 170 lb (76,5 kg)

Dimensions VUWC 24"W. – Zone simple

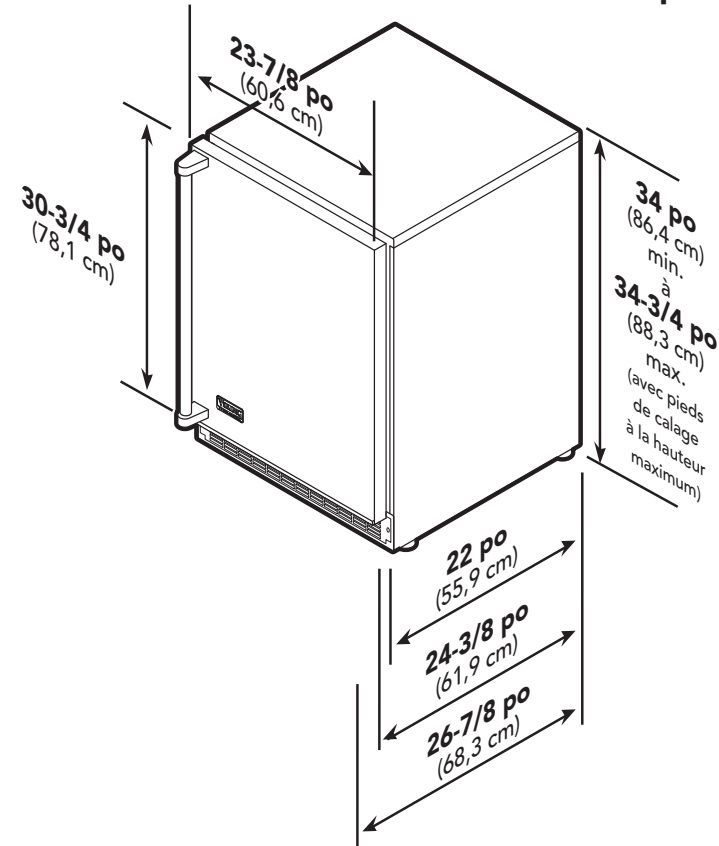

Dimensions DUWC 24"W. – Zone double

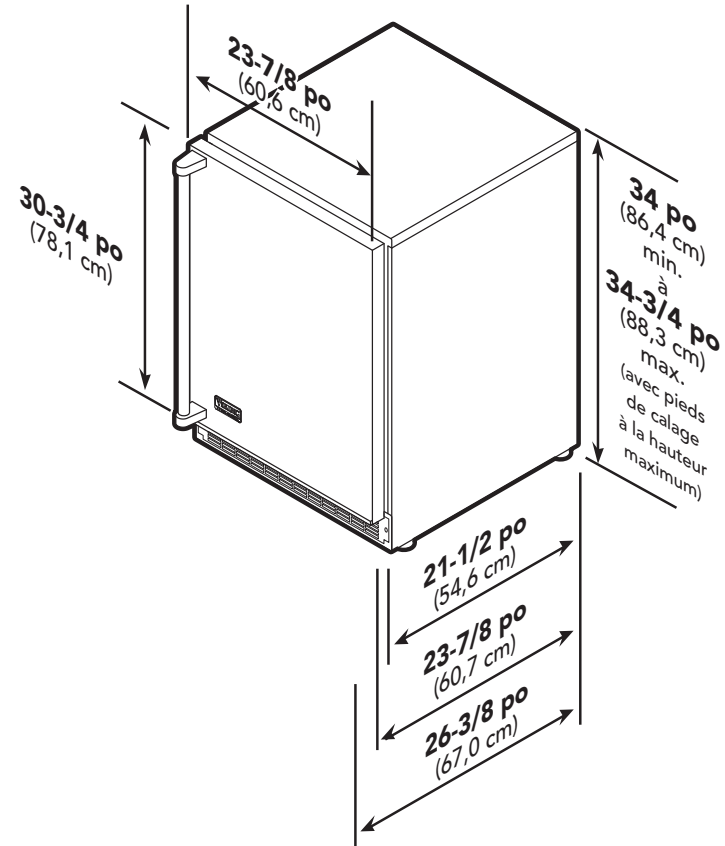

Basculement de la porte VUWC 24"W. – Zone simple

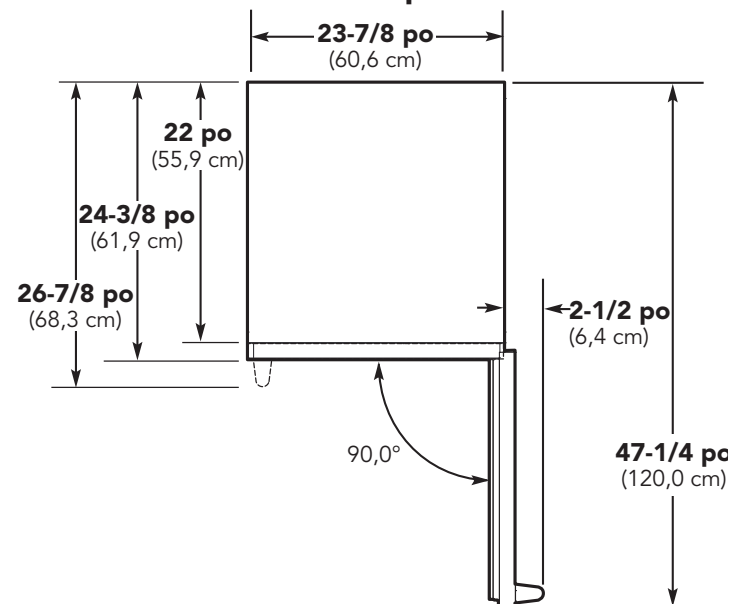

Basculement de la porte VUWC 24"W. – Zone double

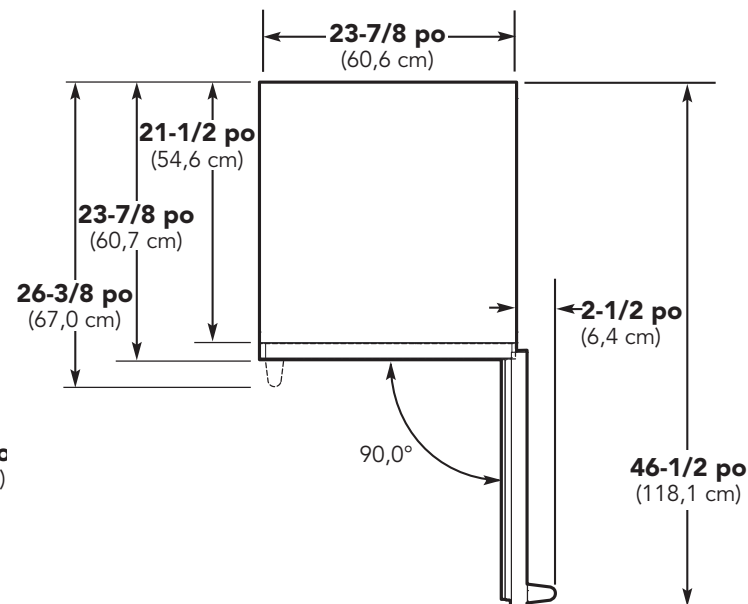

CARACTÉRISTIQUES TECHNIQUES/DIMENSIONS

Modèles DESIGNER - 24"W.

Données électriques de base

- 115 V c.a./60 Hz
- Intensité maximum – 3,3 A
- Poids d'embarquement approximatif
Zone simple – 140 lb (63,2 kg)
Zone double – 170 lb (76,5 kg)

Dimensions DUWC 24"W. – Zone simple

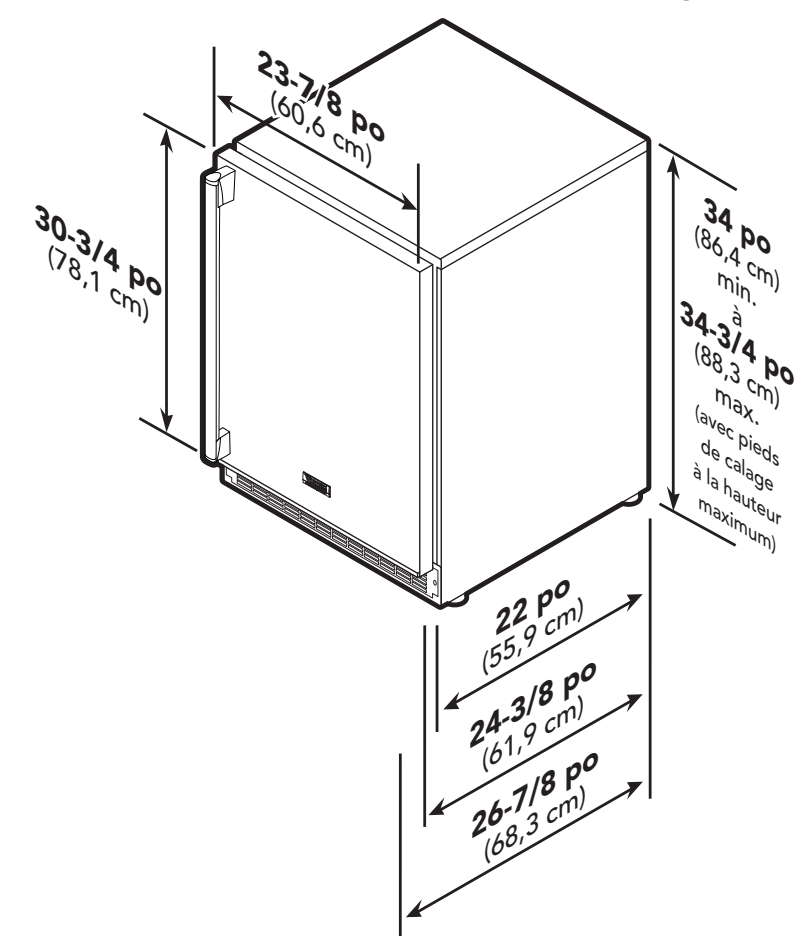

Basculement de la porte DUWC 24"W. – Zone simple

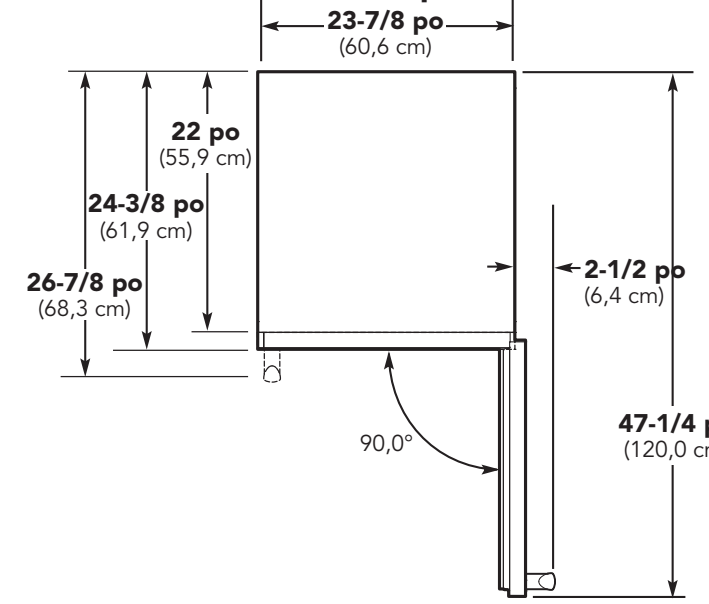

Basculement de la porte DFUW 24"W. – Zone simple

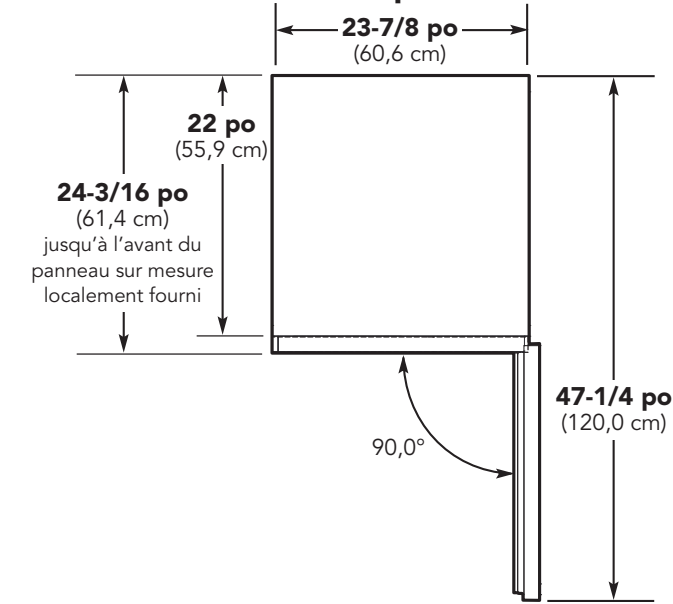

CARACTÉRISTIQUES TECHNIQUES/DIMENSIONS

Modèles DESIGNER - 24"W.

Données électriques de base

- 115 V c.a./60 Hz
- Intensité maximum – 3,3 A
- Poids d'embarquement approximatif
Zone simple – 140 lb (63,2 kg)
Zone double – 170 lb (76,5 kg)

Dimensions DFUW 24"W. – Zone double

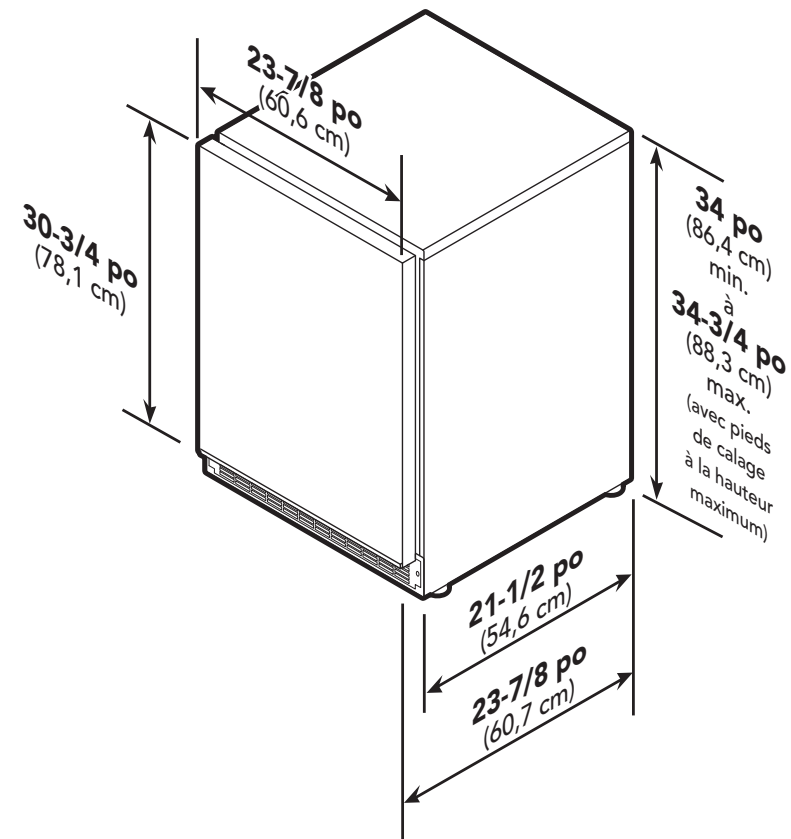

Basculement de la porte DFUW 24"W. – Zone double

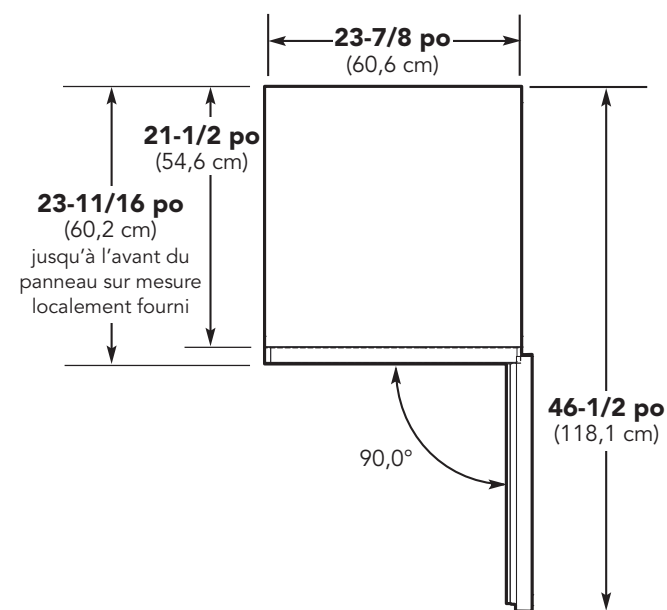

INSTRUCTIONS D'INSTALLATION DANS UN CADRE EN BOIS SUR MESURE (MODÈLE DFUW)

Remarque : Le poids du panneau en bois ne doit pas dépasser 9 kg.

Étape 1 : Vérifiez l'alignement des portes

La porte doit être parallèle aux côtés et au haut du réfrigérateur. Si un alignement est nécessaire, la porte pourra être ajustée en desserrant les 2 vis qui fixent les supports adaptateurs articulés à la porte et en ajustant la porte d'un côté à l'autre. Utilisez une clé Allen 5/32 po pour cette procédure. (Voir la figure 1 ci-dessous.)

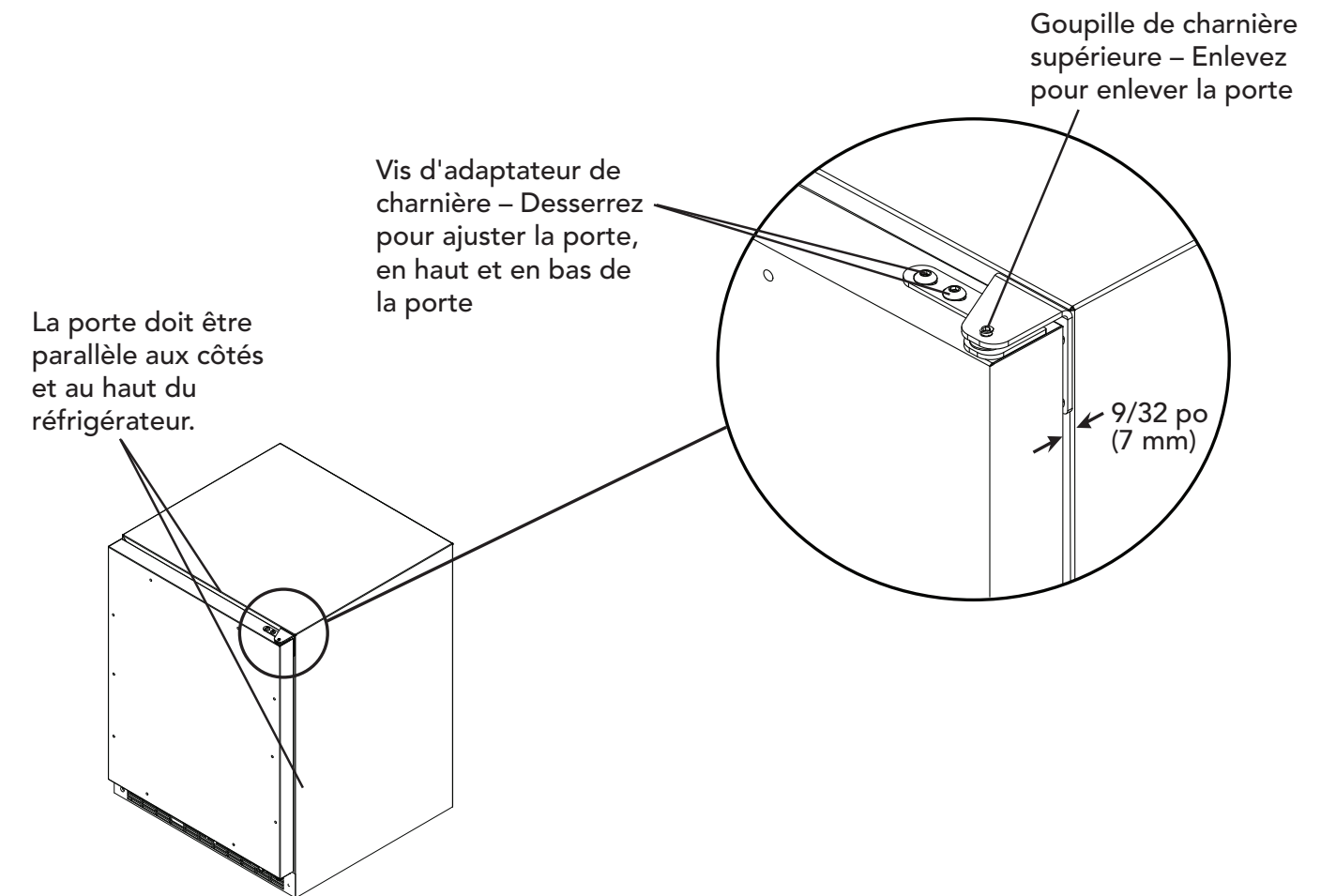

Figure 1

Étape 2 : Enlevez la porte

Enlevez la goupille de charnière supérieure de la charnière à l'aide d'une clé Allen 1/8 po. Retirez la porte en inclinant le haut de la porte vers l'extérieur et en soulevant la porte pour la dégager de la charnière inférieure. (Voir détail à la figure 1.)

Étape 3 : Enlevez le joint

Posez la porte sur l'avant en veillant à ne pas la rayer. Enlevez le joint de porte en le décollant vers le haut et en le sortant de la gorge.

Étape 4 : Coupez le panneau de revêtement

Selon le modèle de réfrigérateur, coupez le panneau de revêtement aux dimensions indiquées. Utilisez la figure 2 et le tableau A.

Remarque : Pour un panneau d'habillage avec l'option de serrure, l'épaisseur du panneau doit être comprise entre 5/8 po (16 mm) et 3/4 po (19 mm).

Remarque : Pour que le fermoir de porte fonctionne correctement, il faut maintenir un espace minimum de 9/32 po (7 mm) entre la porte et la bride du placard, comme illustré. Cet espace peut être ajusté en réglant les adaptateurs de charnière supérieure et inférieure.

**INSTRUCTIONS D'INSTALLATION DANS UN CADRE EN BOIS SUR MESURE (MODÈLE DFUW)
(SUITE)**

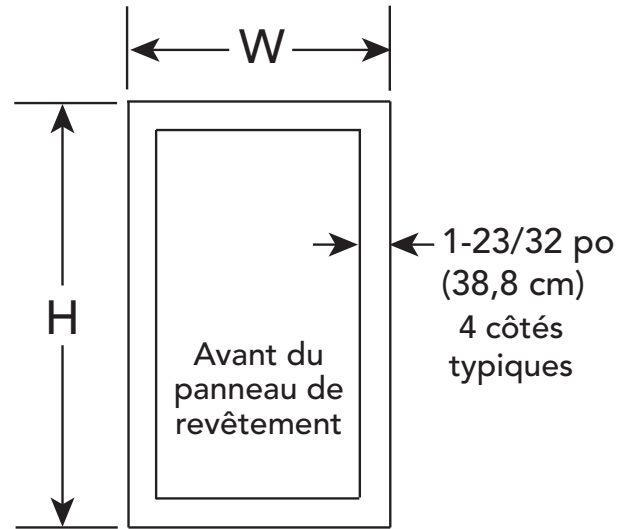

Figure 2 Modèles à porte vitrée

Modèle	W	H
15 po	14-5/16 po (36,4 cm)	30-5/16 po (76,9 cm)
24 po	23-7/16 po (59,5 cm)	30-5/16 po (76,9 cm)

Tableau A Modèles à porte vitrée

Étape 5 : Enclenchez le panneau dans la porte

Posez le panneau de revêtement sur l'avant de la porte, alignez les bords et enclenchez-les l'un dans l'autre. Fixez le panneau fermement, mais veillez à ne pas écraser la mousse dans la porte et à ne pas rayer la porte.

Étape 6 : Percez les trous dans le panneau de revêtement

Enlevez les douilles des adaptateurs des charnières de porte supérieure et inférieure. (Voir la figure 6.) En utilisant les trous dans les adaptateurs de charnière, percez des trous de passage de 5/16 po (8 mm) de diamètre dans les panneaux de revêtement de 3/4 po (20 mm) de profondeur. Ce seront les trous de passage pour les goupilles des charnières supérieure et inférieure.

Par ailleurs, à ce moment-là, percez les avant-trous de vis pour la fixation du panneau de revêtement sur la porte. Sélectionnez la taille du trou dans le tableau B. Veillez à ne pas percer les avant-trous à travers le panneau de revêtement – n'allez pas au-delà de 1/2 po (12,7 mm) de profondeur.

**INSTRUCTIONS D'INSTALLATION DANS UN CADRE EN BOIS SUR MESURE (MODÈLE DFUW)
(SUITE)**

Étape 7 : Marquez et percez le trou de serrure

Marquez au crayon l'emplacement du trou de serrure sur le panneau d'habillage; c'est le trou dans l'angle supérieur du côté poignée de la porte. Enlevez le collier de serrure et enlevez le panneau d'habillage de la porte. Au dos du panneau, là où vous avez marqué l'emplacement du trou, percez un contre-alésage de 13/16 po (20,5 mm) de diamètre et 7/16 po (11 mm) de profondeur dans le panneau d'habillage. Percez un trou de 15/32 po (12 mm) de diamètre dans le panneau d'habillage centré sur le contre-alésage, en veillant à ne pas écharder le bois sur la face du panneau. (Voir la figure 3.)

Étape 8 : Assemblez les pièces de la serrure

Deux (2) extensions de serrure sont fournies avec la serrure. Utilisez la longue extension pour un panneau d'habillage de 3/4 po d'épaisseur et la courte pour un panneau de 5/8 po d'épaisseur. Assemblez l'extension, la rondelle de butée de came, la rondelle du ressort et la vis de calage, comme illustré aux figures 3 et 4.

Installez cet ensemble dans le panneau d'habillage et fixez à l'aide de l'écrou de retenue et d'une douille de 15 mm. Assurez-vous que le trou de serrure du verrou est vertical.

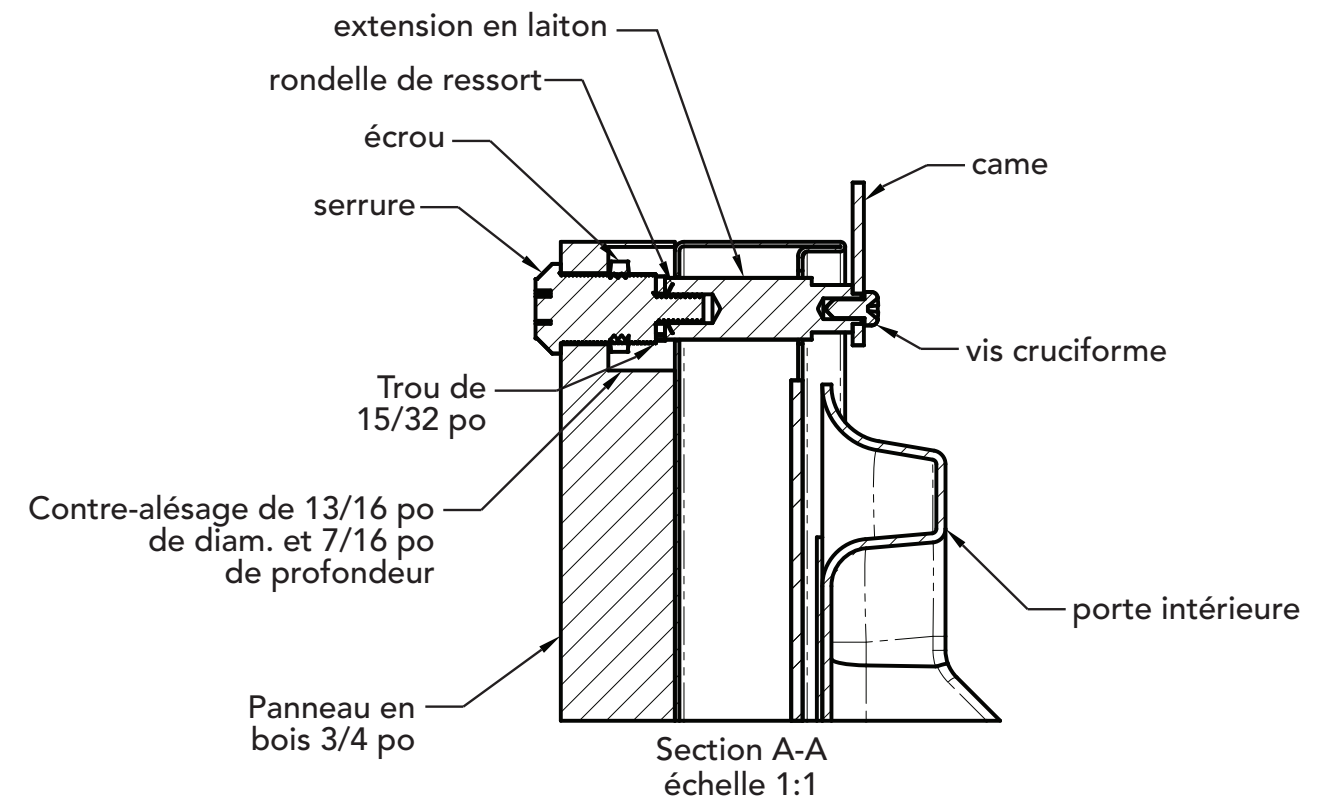

Figure 3

**INSTRUCTIONS D'INSTALLATION DANS UN CADRE EN BOIS SUR MESURE (MODÈLE DFUW)
(SUITE)**

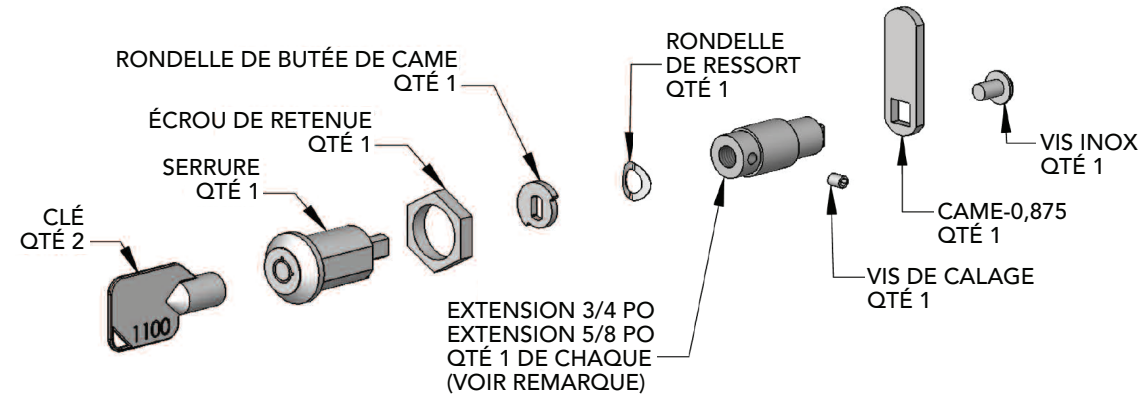

Figure 4

Étape 9 : Fixez le panneau de revêtement à la porte

À l'aide des vis à bois #8 fournies, fixez le panneau de revêtement à la porte. (Voir la figure 5.)

Étape 10 : Installez la came de la serrure

Attachez la came de la serrure au dos de la serrure à l'aide de la vis à métaux cruciforme fournie. Orientez la came verticalement lors de son installation sur la serrure.

Étape 11 : Installez le joint de porte

Pressez le joint de porte dans la gorge de la porte. Assurez-vous que le joint est inséré à fond aux angles. S'il y a lieu, insérez la clé dans la serrure et assurez-vous qu'elle fonctionne correctement.

Étape 12 : Installez la porte

Réinstallez les douilles d'adaptateur des charnières supérieure et inférieure dans les adaptateurs de charnière qui ont été enlevés à l'étape 6. Installez la porte en procédant de manière inverse à l'étape 2. Installez la goupille de charnière supérieure pour que la tête de la vis affleure avec la surface supérieure de la charnière. S'il y a lieu, insérez la clé dans la serrure et assurez-vous que la came fonctionne correctement avec le support de loquet sur l'avant du placard du réfrigérateur.

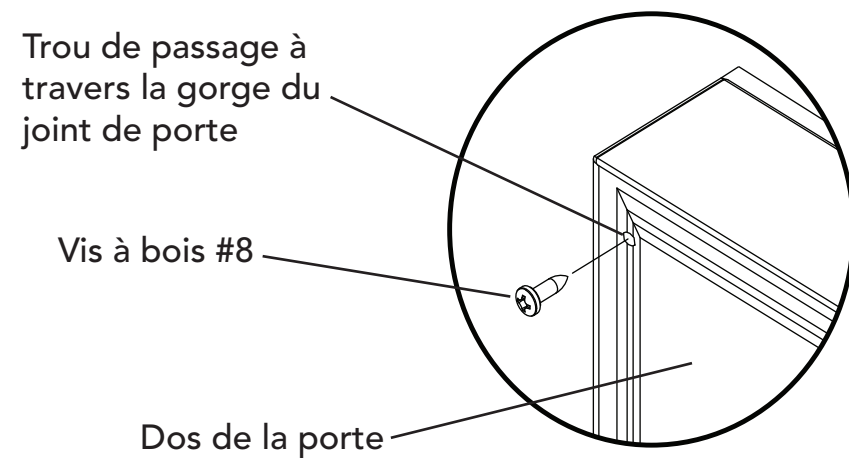

Figure 5

**INSTRUCTIONS D'INSTALLATION DANS UN CADRE EN BOIS SUR MESURE (MODÈLE DFUW)
(SUITE)**

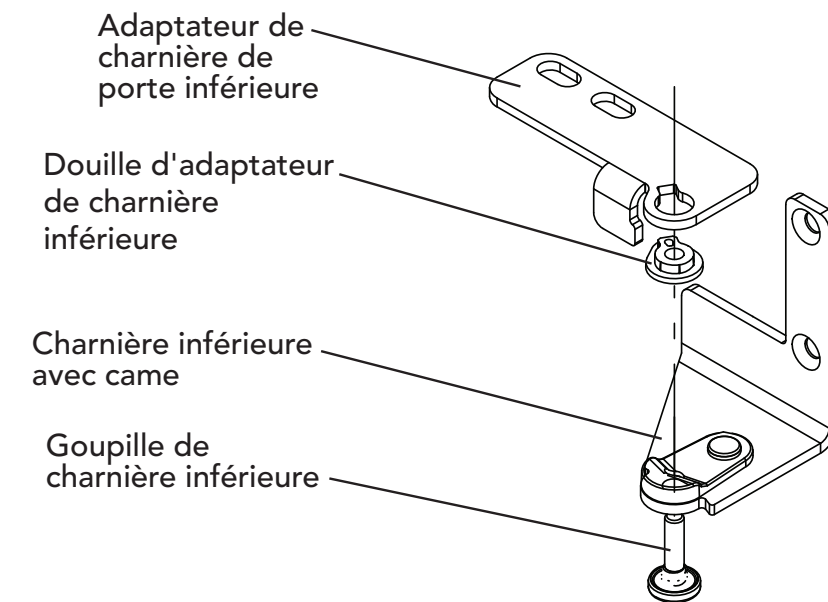
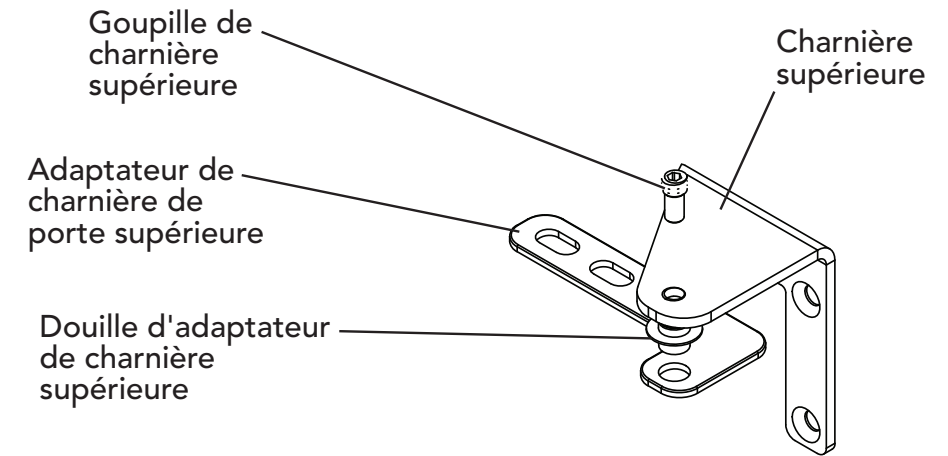

Figure 6
Charnières droites

MISE EN PLACE DES PIEDS DE CALAGE

Lisez ces mises en garde avant d'installer les pieds de calage.

⚠ AVERTISSEMENT

Ne posez pas l'appareil sur le haut, le côté, l'arrière ou l'avant. Si l'appareil est accidentellement ainsi posé, il devra rester à la verticale dans le bon sens pendant 24 heures minimum avant d'être branché.

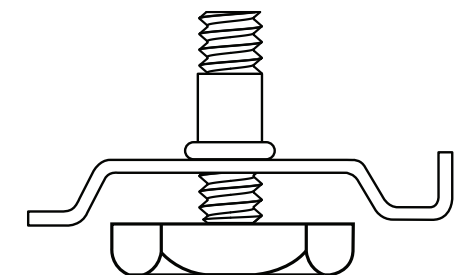

1. Quatre pieds de calage sont préinstallés sous l'appareil à l'usine.
2. L'appareil doit être de niveau de l'avant à l'arrière et d'un côté à l'autre. Si l'état du plancher ne permet pas à l'appareil de reposer bien calé à plat, ajustez en tournant le pied de calage requis dans le sens anti-horaire pour augmenter la hauteur ou dans le sens horaire pour la diminuer.

BRANCHEMENT ÉLECTRIQUE

⚠ AVERTISSEMENT

RISQUE D'ÉLECTROCUTION

Suivez ces instructions, sinon il pourrait y avoir risque d'incendie ou d'électrocution.

Alimentation électrique

Une alimentation électrique à fusible de 115 V, 60 Hz, 15 A seulement est requise. (L'utilisation d'un fusible à fusion lente ou d'un coupe-circuit est recommandée.) Un circuit séparé alimentant uniquement cet appareil est requis.

- **UNE MISE À LA TERRE ÉLECTRIQUE EST REQUISE SUR CET APPAREIL.**
- **NE RETIREZ EN AUCUN CAS LA FICHE DE TERRE DU CORDON D'ALIMENTATION.**
- **N'UTILISEZ PAS DE RALLONGE ÉLECTRIQUE.**

Méthodes de mise à la terre recommandées

Pour votre sécurité, cet appareil de réfrigération doit être mis à la terre. Il est équipé d'un cordon d'alimentation de 5 pi (1,5 m) à fiche de terre à 3 lames. Afin de minimiser le risque d'électrocution, le cordon doit être branché dans une prise de terre à 3 trous, mise à la terre conformément au Code électrique national et aux codes et décrets locaux. Si le circuit n'a pas de prise de terre, il incombe au client de remplacer obligatoirement la prise existante conformément au Code électrique national et aux codes et décrets locaux. La troisième fiche de terre ne doit, **EN AUCUN CAS**, être coupée ou supprimée. Toutes les caves à vin homologuées UL sont équipées de ce type de fiche.

PRÉPARATIFS DE FIN

1. Il est possible que certains composants en inox aient un revêtement de protection en plastique qui devra être décollé. L'intérieur de la cave à vin devra être minutieusement lavé à l'eau savonneuse chaude pour éliminer les résidus de film et les poussières et particules avant utilisation, puis rincé et essuyé. Les solutions plus puissantes que de l'eau et du savon sont rarement nécessaires.
2. Tous les composants en inox doivent être régulièrement nettoyés à l'inox avec de l'eau savonneuse chaude. Si une accumulation de salissures se produit, n'utilisez pas de tampon en laine d'acier, chiffons, poudres ou nettoyants abrasifs. Si vous devez racler l'inox pour retirer des particules incrustées, faites tout d'abord tremper les matières incrustées en appliquant dessus des torchons mouillés chauds pour décoller les particules, puis utilisez un racloir en bois ou en nylon. N'utilisez pas de couteau ou spatule métallique ou tout autre ustensile métallique pour racler l'inox; les rayures sont pratiquement impossibles à éliminer.

REMPACEMENT DE L'ÉCLAIRAGE – Modèles 15"W.

⚠ DANGER

RISQUE D'ÉLECTROCUTION

Débranchez le cordon d'alimentation lorsque vous remplacez le tube fluorescent, sinon il y aurait risque d'électrocution.

Remarque : Contactez votre revendeur ou distributeur de pièces Viking Range Corporation pour commander un nouvel éclairage.

Pour remplacer l'éclairage, débranchez le cordon d'alimentation de l'appareil. Ensuite, retirez la vis du fil de terre vert à gauche de l'éclairage et l'autre vis à droite à l'aide d'une clé à six pans 5/16 po (8 mm). (Voir le dessin.) Débranchez l'éclairage et retirez l'ensemble complet.

Pour installer le nouvel éclairage, serrez la vis du fil de terre vert et la vis à droite à l'aide d'une clé à six pans 5/16 po (8 mm) et branchez l'éclairage.

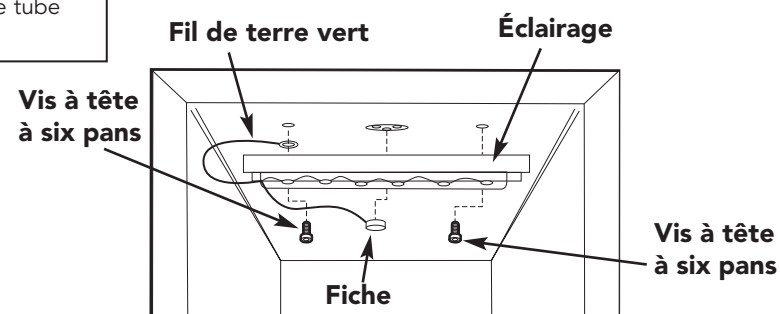

Vis à tête à six pans

Fil de terre vert

Éclairage

Fiche

Vis à tête à six pans

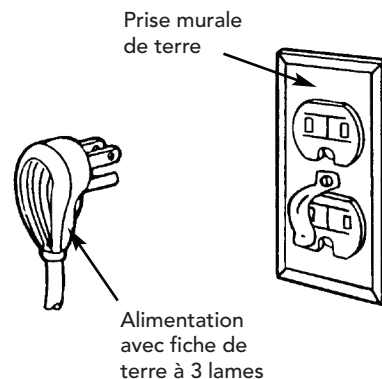

Prise murale de terre

Alimentation avec fiche de terre à 3 lames

REMPACEMENT DU TUBE FLUORESCENT – Modèles à zone simple 24"W.

⚠ DANGER

RISQUE D'ÉLECTROCUTION

Débranchez le cordon d'alimentation lorsque vous remplacez le tube fluorescent, sinon il y aurait risque d'électrocution.

Remarque : Contactez votre revendeur ou distributeur de pièces Viking Range Corporation pour commander de nouveaux tubes fluorescents. Utilisez uniquement des tubes de rechange approuvés achetés chez votre revendeur ou le fabricant.

Ce produit utilise deux tubes fluorescents de 6 W pour éclairer l'intérieur de la cave à vin. Les tubes fluorescents sont des composants électriques très fiables, mais si l'un des deux tubes ne fonctionne pas correctement, appelez votre revendeur pour vous procurer des tubes de rechange.

Pour remplacer le tube fluorescent :

- Utilisez un tournevis cruciforme pour retirer les deux vis qui fixent le couvercle sur la section arrière du tube fluorescent. Mettez les vis et le couvercle de côté pour remontage ultérieur.
- À l'aide d'un petit tournevis à lame plate, abaissez avec précaution la section avant du tube par un mouvement de levier pour le dégager de son boîtier. Débranchez les deux connecteurs électriques isolés du câble électrique de l'armoire et jetez le tube usagé.
- Rebranchez le connecteur électrique isolé du tube fluorescent neuf sur les connecteurs du câble électrique de l'armoire. Veillez à bien enficher à fond.
- Réalignez avec précaution les bornes électriques du tube sur l'arrière du canal du boîtier, en veillant à ne pas les serrer. Insérez avec précaution le tube fluorescent sur la longueur du canal du boîtier. Pressez le tube fluorescent avec précaution dans le canal du boîtier. Seule une petite partie de tube doit dépasser sous le plafond de la cave à vin. **N'UTILISEZ PAS DE MARTEAU POUR AJUSTER LE TUBE.**
- Remettez le couvercle des bornes du tube à sa position d'origine sur la bride du boîtier. Réutilisez les deux vis d'origine pour fixer le couvercle en place. Branchez l'appareil dans la prise électrique. Vérifiez si les tubes fluorescents fonctionnent correctement.

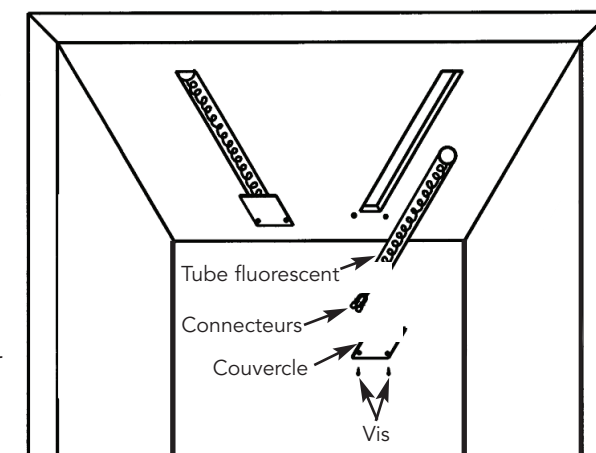

Tube fluorescent

Connecteurs

Couvercle

Vis

REMPACEMENT DU TUBE FLUORESCENT – Modèles à zone double 24"W.

⚠ DANGER

RISQUE D'ÉLECTROCUTION

Débranchez le cordon d'alimentation lorsque vous remplacez le tube fluorescent, sinon il y aurait risque d'électrocution.

Remarque : Contactez votre revendeur ou distributeur de pièces Viking Range Corporation pour commander de nouveaux tubes fluorescents. Utilisez uniquement des tubes de rechange approuvés achetés chez votre revendeur ou le fabricant.

Ce produit utilise deux tubes fluorescents comme éclairage intérieur. Un tube se trouve derrière le boîtier de commande dans le compartiment supérieur et le second est attaché sous la cloison de l'armoire, dans le compartiment inférieur.

Suivez les instructions de remplacement et le dessin des modèles 15"W. pour ce produit à zone double.

RÉGLAGE DES COMMANDES – ZONE SIMPLE

La température de la cave à vin est comprise entre 40 et 65 °F (4 et 18 °C).

Référence « rapide » à la fonction de « base » TruProtect™

Modèles à zone simple et porte pleine :

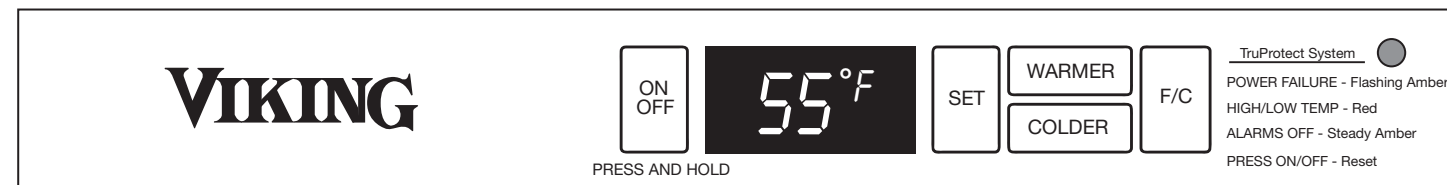

Fonction	Accès à la fonction
Mise sous/hors tension de l'appareil	Appuyez sur la touche pendant 5 secondes pour allumer ou éteindre l'appareil.
Réglage du point de consigne de température	Pour régler le point de consigne de température, appuyez sur la touche pour afficher le point de consigne en cours. Utilisez la touche ou pour modifier le point de consigne de température.
Affichage de la température en cours	L'affichage représente la température en temps réel du vin et/ou du contenu rangé dans le compartiment. Une certaine fluctuation de température par rapport au point de consigne est normale.
Sélection des degrés °F ou °C	Une pression sur la touche [°F/C] bascule l'affichage entre les degrés Fahrenheit et Celsius.
Mode Extinction	L'affichage s'éteint automatiquement à la fermeture de la porte.
Éclairage de l'affichage	L'affichage peut être allumé avec la porte fermée en appuyant sur la touche .
Mode Shabbath	Appuyez sur la touche tout en appuyant quatre (4) fois sur la touche .
Système TruProtect™	La surveillance système est automatiquement activée, sauf si le système a été désactivé. (Voir ci-dessous.)
Alarme de porte entrouverte	Pour que l'alarme de porte entrouverte fonctionne, TruProtect™ doit être activé (voir « Activation/désactivation de TruProtect™ » ci-dessous).
Alarme de température haute/basse	Remarque : L'alarme peut se déclencher lorsque vous modifiez le point de consigne de plus de 10 °F et/ou en cas d'utilisation intensive, ce qui est normal. TruProtect™ doit être activé (voir « Activation/désactivation de TruProtect™ » ci-dessous).
Alarme de panne de courant	Remarque : L'alarme se déclenche à l'installation initiale, car l'appareil a fonctionné à l'usine pour le contrôle qualité, ce qui est normal. TruProtect™ doit être activé (voir « Activation/désactivation de TruProtect™ » ci-dessous).
Réarmement des alarmes	Fermez la porte pour réarmer une alarme de porte entrouverte. Appuyez sur la touche pour réarmer toutes les autres alarmes.
Désactivation/activation de TruProtect™	Appuyez sur la touche pendant 5 secondes pour désactiver ou activer le système TruProtect™.

Modèles à zone simple et porte vitrée :

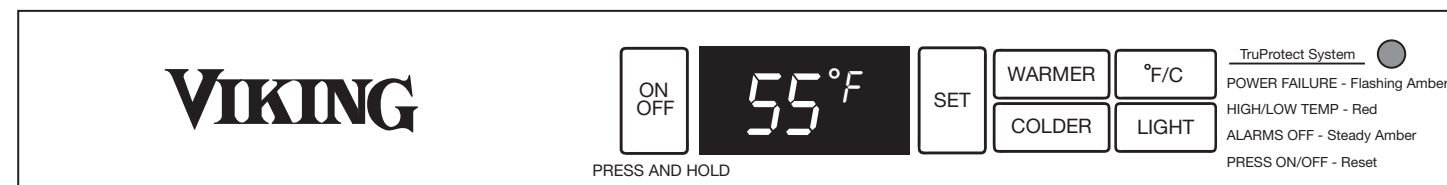

Confirmation de commande/commentaire
L'affichage est vide quand le système de réfrigération est éteint. L'éclairage fonctionnera toujours, mais s'éteindra 15 minutes après chaque activation, si la porte est laissée ouverte ou si l'éclairage de l'affichage est allumé, pour éviter la surchauffe.
SET apparaît dans l'affichage en mode point de consigne. Le mode SET se désactive automatiquement après 10 secondes si vous n'appuyez sur aucune touche ou vous pouvez le quitter en appuyant sur la touche une seconde fois.
Les écarts de température dans « l'air du compartiment », au-dessus et au-dessous du point de consigne, est un effet normal de l'activation et de la désactivation des cycles du système de réfrigération. Les articles conservés ne subiront pas l'effet complet de l'écart de température étant donné l'effet atténuant de leur masse thermique.
=
De plus, le panneau de commande est masqué quand la porte est fermée.
Option disponible sur les modèles à porte vitrée seulement.
L'affichage clignote pour confirmer votre sélection, puis l'appareil passe au mode Shabbath. L'affichage, les alarmes sonores, le voyant et l'éclairage seront désactivés. Le mode Shabbath se désactive automatiquement après 36 heures ou manuellement en reprenant la séquence de pression sur les touches.
Quand la fonction TruProtect™ est activée, le voyant s'allume en vert continu.
L'alarme sonore retentit 3 fois toutes les 30 secondes et le voyant clignote en vert .
L'alarme retentit 6 fois toutes les minutes et le voyant clignote en rouge si les écarts de température se produisent pendant une durée inacceptable.
Le voyant clignote en orange à chaque fois qu'il y a une panne de courant. Aucun signal sonore.
Notez que même si une pression sur la touche réarme les alarmes, l'alarme reprendra si l'état d'alarme persiste.
Quand les alarmes sont activées, le voyant s'allume en vert continu.
Quand les alarmes sont désactivées, le voyant s'allume en orange continu.

RÉGLAGE DES COMMANDES – ZONE DOUBLE

La température de la cave à vin est comprise entre 40 et 65 °F (4 et 18 °C).

Référence « rapide » à la fonction de « base » TruProtect™

Modèles à zone double et porte pleine :

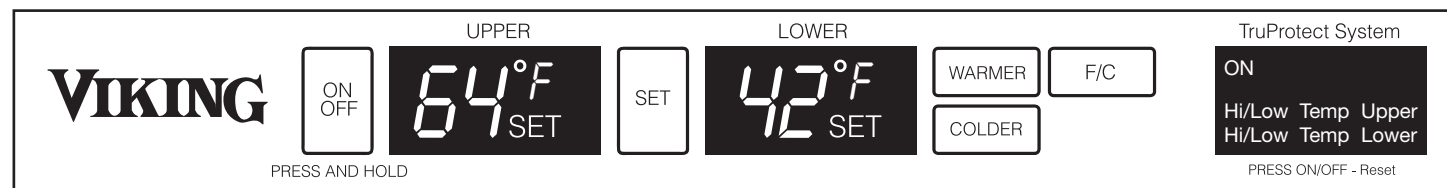

Fonction	Accès à la fonction
Mise sous/hors tension de l'appareil	Appuyez sur la touche pendant 5 secondes pour allumer ou éteindre l'appareil.
Réglage du point de consigne de température	Pour régler le point de consigne de température, appuyez sur la touche . Quand un compartiment est en mode SET, une icône SET s'affiche. Une pression sur la touche ou de l'affichage augmente ou diminue le point de consigne de température d'un (1) °F ou °C (selon l'unité choisie).
Affichage de la température réelle	L'affichage représente le température en temps réel du vin du vin et/ou du contenu rangé dans chaque compartiment. Une fluctuation de température mineure par rapport au point de consigne est normale.
Sélection des degrés °F ou °C	Une pression sur la touche bascule l'affichage entre les degrés Fahrenheit et Celsius.
Mode Extinction	L'affichage s'éteint automatiquement à la fermeture de la porte.
Éclairage de l'affichage	L'affichage peut être allumé avec la porte fermée en appuyant sur la touche .
Mode Shabbath	Appuyez sur la touche tout en appuyant quatre (4) fois sur la touche en sept (7) secondes.
Système TruProtect™	La surveillance système est automatiquement activée, sauf si le système a été désactivé (voir ci-dessous).
Alarme de porte entrouverte	Pour que l'alarme de porte entrouverte fonctionne, TruProtect™ doit être activé (voir « Activation/désactivation de TruProtect™ » ci-dessous).
Alarme de température haute/basse	Remarque : L'alarme peut se déclencher lorsque vous modifiez le point de consigne de plus de 10 °F et/ou en cas d'utilisation intensive, ce qui est normal. TruProtect™ doit être activé (voir « Activation/désactivation de TruProtect™ » ci-dessous).
Alarme de panne de courant	Remarque : L'alarme pourra se déclencher à l'installation initiale, car l'appareil a fonctionné à l'usine pour le contrôle qualité, ce qui est normal. TruProtect™ doit être activé (voir « Activation/désactivation de TruProtect™ » ci-dessous).
Réarmement des alarmes	Fermez la porte pour réarmer une alarme de porte entrouverte. Appuyez sur la touche pour réarmer toutes les autres alarmes.
Désactivation/activation de TruProtect™	Appuyez sur la touche pendant cinq (5) secondes pour désactiver ou activer le système TruProtect™.

Modèles à zone double et porte vitrée :

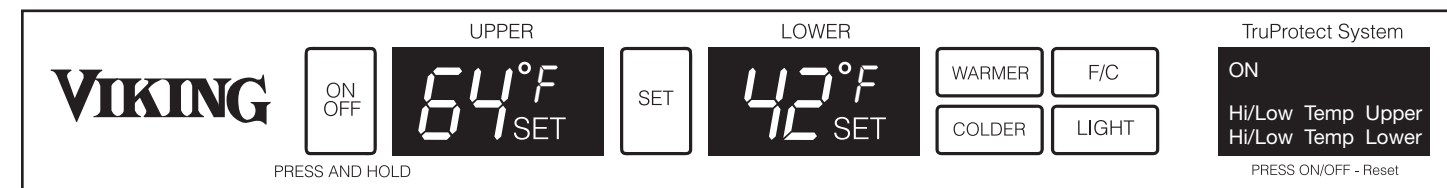

Confirmation de commande/commentaire
L'affichage est vide quand le système de réfrigération est éteint. L'éclairage fonctionnera toujours, mais s'éteindra 15 minutes après chaque activation, si la porte est laissée ouverte ou si l'éclairage de l'affichage est allumé, pour éviter la surchauffe.
Le mode SET se désactive automatiquement après dix (10) secondes et utilise par défaut la température réelle du contenu si vous n'appuyez sur aucune touche ou vous pouvez le quitter en appuyant sur la touche une seconde fois jusqu'à disparition de l'icône SET.
Les écarts de température dans « l'air du compartiment », au-dessus et au-dessous du point de consigne, est un effet normal de l'activation et de la désactivation des cycles du système de réfrigération. Les articles conservés ne subiront pas l'effet complet de l'écart de température étant donné l'effet atténuant de leur masse thermique.
=
En outre, le panneau de commande est masqué quand la porte est fermée.
L'affichage reste continuellement allumé.
L'affichage clignote pour confirmer votre sélection, puis l'appareil passe au mode Shabbath. L'affichage, les alarmes sonores, le centre de messages et l'éclairage seront désactivés. Le mode Shabbath se désactive automatiquement après 72 heures ou manuellement en reprenant la procédure d'activation.
Le centre de messages du système TruProtect™ affiche un « ON » vert lorsque TruProtect™ est activé et un « OFF » orange lorsqu'il est désactivé.
L'alarme sonore retentit 3 fois toutes les 30 secondes et le centre de messages affiche le message « DOOR AJAR » orange.
L'alarme sonore retentit 6 fois toutes les minutes et le centre de messages affiche « HI/LOW TEMP UPPER » ou « HI/LOW TEMP LOWER » en rouge si des dépassements de température du produit ont lieu pendant une durée supérieure à la limite acceptable.
Le centre de messages affiche « POWER FAILURE » en orange quand il y a une panne de courant. Les pannes de courant ne sont signalées par aucune alarme sonore.
Même si une pression sur la touche réarme les alarmes, l'alarme reprendra si l'état d'alarme persiste.
Le centre de messages affiche « ON » en vert lorsque les alarmes sont activées.

RECOMMANDATIONS EN MATIÈRE DE CHARGEMENT – Modèles 15"W.

Chacune des six grilles coulissantes contient quatre bouteilles. Les goulots des bouteilles sont orientés en alternant vers l'avant et vers l'arrière. Pour faciliter le chargement/déchargement, les grilles se tirent de 14 po (35,6 cm) maximum pour faciliter l'accès aux bouteilles arrière. Les grilles du bas peuvent être retirées pour le stockage de vins en carafe. Les magnums et autres grandes bouteilles peuvent être stockés en retirant la grille située juste au-dessus de la grille de stockage prévue. Pour retirer une grille, commencez par la déverrouiller en poussant le mécanisme de verrouillage vers l'arrière. Ce mécanisme se situe sur l'avant, en bas de chaque grille. Après avoir réinséré la grille, poussez le mécanisme de verrouillage vers l'avant pour remettre la grille en place.

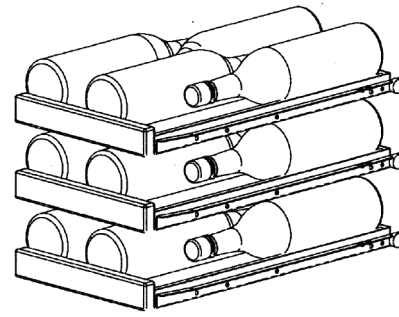

Grilles coulissantes

Les bouteilles sur la grille du haut, juste sous l'éclairage seront exposées à une température légèrement supérieure quand la lumière est allumée. Stockez les vins rouges sur les grilles du haut, là où la température est plus élevée et les vins blancs sur les grilles centrale ou du bas, là où elle est plus basse. **RAPPELÉZ-VOUS D'ÉTEINDRE LES LUMIÈRES QUAND VOUS N'EN AVEZ PLUS BESOIN.**

Rangez les vins prévus pour une consommation quotidienne sur la moitié avant des grilles, là où les étiquettes sont complètement visibles et placez les vins à laisser vieillir ou ranger à long terme sur la moitié arrière de la grille. Tirez les grilles à vin doucement pour éviter de perturber le contenu de vos bouteilles. Évitez de tirer plus d'une grille à la fois pour assurer la stabilité.

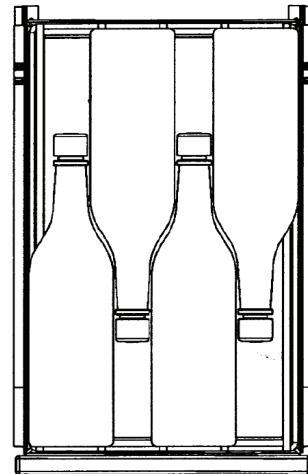
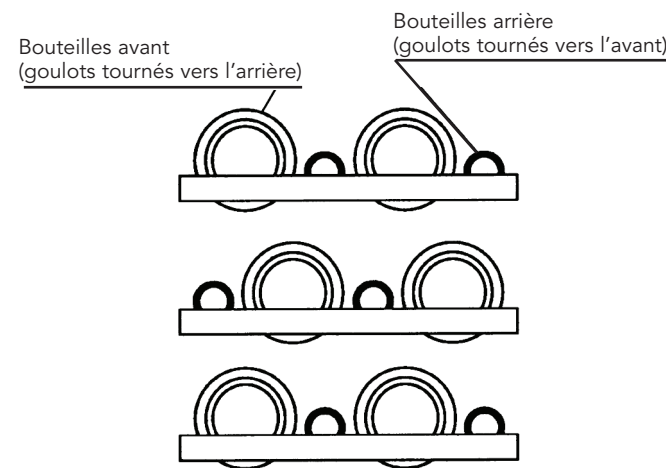

Comme les bouteilles ne sont pas empilées les unes sur les autres, vous voyez facilement votre stock les grilles simples et pouvez y accéder sans perturber les autres bouteilles.

RECOMMANDATIONS EN MATIÈRE DE CHARGEMENT – Modèles 24"W.

Chacune des cinq grilles coulissantes contient 8 bouteilles en alternant les goulots à l'avant et à l'arrière. L'étagère du bas contient quatre bouteilles, pour 44 bouteilles au total. Pour faciliter le chargement et le déchargement, les grilles se tirent de 14 po (35,6 cm) maximum pour faciliter l'accès aux bouteilles arrière. Les grandes bouteilles ne doivent pas être chargées sur la grille du bas, car elles risquent d'empêcher la fermeture de la porte. La grille du bas peut être retirée pour le stockage de vins en carafe. Vous pouvez stocker les magnums et autres grandes bouteilles en haut à droite et en haut à gauche sur l'étagère de l'armoire ou sur l'une des grilles centrales, en retirant la grille qui se trouve juste au-dessus. Pour retirer une grille, commencez par la déverrouiller en poussant le mécanisme de verrouillage vers l'arrière. Ce mécanisme se situe sur l'avant, en bas de chaque grille. Après avoir réinséré la grille, poussez le mécanisme de verrouillage vers l'avant pour remettre la grille en place. Positionnez les vins blancs sur les grilles centrale ou du bas, et les vins rouges sur les grilles du haut.

Les bouteilles sur la grille du haut, juste sous l'éclairage seront exposées à une température légèrement supérieure quand la lumière est allumée. **RAPPELÉZ-VOUS D'ÉTEINDRE LES LUMIÈRES QUAND VOUS N'EN AVEZ PLUS BESOIN.**

Rangez les vins prévus pour une consommation quotidienne sur la moitié avant des grilles, là où les étiquettes sont complètement visibles et placez les vins à laisser vieillir ou ranger à long terme sur la moitié arrière de la grille. Tirez les grilles à vin doucement pour éviter de perturber le contenu de vos bouteilles. Évitez de tirer plus d'une grille à la fois pour assurer la stabilité.

RECOMMANDATIONS EN MATIÈRE DE CHARGEMENT – Modèles à zone simple 24"W.

Chacune des cinq grilles coulissantes contient 8 bouteilles en alternant les goulots à l'avant et à l'arrière. L'étagère du bas contient quatre bouteilles, pour 44 bouteilles au total. Pour faciliter le chargement et le déchargement, les grilles se tirent de 14 po (35,6 cm) maximum pour faciliter l'accès aux bouteilles arrière. Les grandes bouteilles ne doivent pas être chargées sur la grille du bas, car elles risquent d'empêcher la fermeture de la porte. La grille du bas peut être retirée pour le stockage de vins en carafe. Vous pouvez stocker les magnums et autres grandes bouteilles en haut à droite et en haut à gauche sur l'étagère de l'armoire ou sur l'une des grilles centrales, en retirant la grille qui se trouve juste au-dessus. Pour retirer une grille, commencez par la déverrouiller en poussant le mécanisme de verrouillage vers l'arrière. Ce mécanisme se situe sur l'avant, en bas de chaque grille. Après avoir réinséré la grille, poussez le mécanisme de verrouillage vers l'avant pour remettre la grille en place. Positionnez les vins blancs sur les grilles centrale ou du bas, et les vins rouges sur les grilles du haut.

Les bouteilles sur la grille du haut, juste sous l'éclairage seront exposées à une température légèrement supérieure quand la lumière est allumée. **RAPPELÉZ-VOUS D'ÉTEINDRE LES LUMIÈRES QUAND VOUS N'EN AVEZ PLUS BESOIN.**

Rangez les vins prévus pour une consommation quotidienne sur la moitié avant des grilles, là où les étiquettes sont complètement visibles et placez les vins à laisser vieillir ou ranger à long terme sur la moitié arrière de la grille. Tirez les grilles à vin doucement pour éviter de perturber le contenu de vos bouteilles. Évitez de tirer plus d'une grille à la fois pour assurer la stabilité.

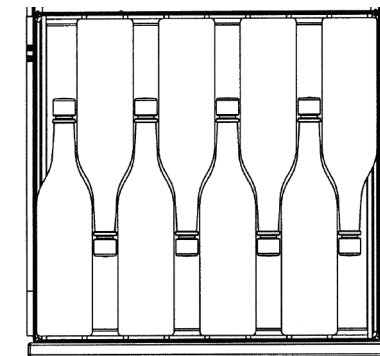
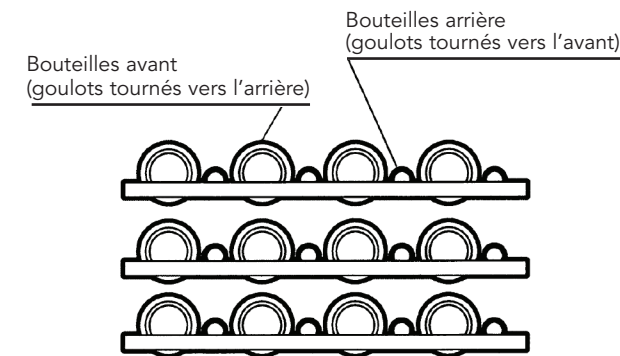

Comme les bouteilles ne sont pas empilées les unes sur les autres, vous voyez facilement votre stock sur les grilles simples coulissantes et pouvez y accéder sans perturber les autres bouteilles.

RECOMMANDATIONS EN MATIÈRE DE CHARGEMENT – Modèles à zone double 24"W.

Les deux zones peuvent être réglées pour l'un ou l'autre plage de température (vin rouge et vin blanc), mais pour un fonctionnement plus écoénergétique de l'appareil, il est préférable d'utiliser le compartiment du haut pour les rouges (plus chaud) et le compartiment du bas pour les blancs (plus frais).

Chacune des cinq grilles coulissantes contient 8 bouteilles en alternant les goulots à l'avant et à l'arrière. L'étagère du bas contient quatre bouteilles, pour 44 bouteilles au total. Pour faciliter le chargement et le déchargement, les grilles se tirent de 14 po (35,6 cm) maximum pour faciliter l'accès aux bouteilles arrière. Les grandes bouteilles ne doivent pas être chargées sur la grille du bas, car elles risquent d'empêcher la fermeture de la porte. La grille du bas peut être retirée pour le stockage de vins en carafe. Vous pouvez stocker les magnums et autres grandes bouteilles en haut à droite et en haut à gauche sur l'étagère de l'armoire ou sur l'une des grilles centrales, en retirant la grille qui se trouve juste au-dessus. Pour retirer une grille, commencez par décharger toutes les bouteilles de vin, puis tirez la grille vers l'extérieur et vers le haut. Positionnez les vins blancs sur les grilles centrale ou du bas, et les vins rouges sur les grilles du haut.

Les bouteilles sur la grille du haut, juste sous l'éclairage, et sur la grille située juste sous l'étagère de séparation, seront exposées à une température légèrement supérieure quand la lumière sera allumée. **RAPPELÉZ-VOUS D'ÉTEINDRE LES LUMIÈRES QUAND VOUS N'EN AVEZ PLUS BESOIN.**

Rangez les vins prévus pour une consommation quotidienne sur la moitié avant des grilles, là où les étiquettes sont complètement visibles et placez les vins à laisser vieillir ou ranger à long terme sur la moitié arrière de la grille. Tirez les grilles à vin doucement pour éviter de perturber le contenu de vos bouteilles. Évitez de tirer plus d'une grille à la fois pour assurer la stabilité.

NETTOYAGE ET MAINTENANCE

Tout équipement fonctionne mieux et dure plus longtemps lorsqu'il est correctement entretenu et maintenu propre.

Condenseur

Le condenseur sous l'armoire n'exige pas de nettoyage fréquent; toutefois, un refroidissement satisfaisant dépend de la ventilation adéquate de cet échangeur thermique. Il est recommandé de nettoyer le condenseur une fois l'an en l'aspirant et en le brossant. Pour y accéder, tirez l'appareil de l'installation et retirez le couvercle d'accès du compartiment inférieur de la machine.

⚠ AVERTISSEMENT

Débranchez le cordon avant d'enlever le couvercle d'accès.

Assurez-vous que rien ne bouche les ouvertures requises sur l'avant de l'armoire. Au moins une ou deux fois l'an, brossez ou aspirez les peluches ou les salissures de la zone de la grille avant.

Armoire

L'armoire se lave avec un savon doux et de l'eau et se rince à l'eau claire. N'utilisez **JAMAIS** de poudres abrasives récurantes.

Intérieur

Lavez l'intérieur du compartiment avec un savon doux et de l'eau. **N'UTILISEZ PAS** de poudre abrasive, de solvant, de produit à faire briller ou de détergent non dilué.

Composants en inox

Tous les composants en inox doivent être régulièrement nettoyés à l'inox avec de l'eau savonneuse chaude. Utilisez un nettoyant liquide spécial inox quand de l'eau savonneuse ne fait pas l'affaire. **N'UTILISEZ PAS** de tampon en laine d'acier, chiffons, poudres ou nettoyants abrasifs. **NE LAISSEZ PAS** stagner de jus de tomate ou d'agrumes sur les surfaces en inox, car l'acide citrique décolorera l'inox en permanence.

Composants en laiton

ATTENTION : Tous les composants en laiton sont enduits d'un revêtement époxydique. **N'UTILISEZ PAS DE NETTOYANTS SPÉCIAUX POUR LAITON OU DE NETTOYANTS ABRASIFS SUR LES COMPOSANTS EN LAITON.**

Tous les composants en laiton doivent être régulièrement nettoyés à l'eau savonneuse chaude. Lorsque de l'eau savonneuse chaude n'est pas suffisamment efficace, utilisez des nettoyants ménagers courants non abrasifs.

Porte vitrée

Utilisez un nettoyant pour vitres ou du savon doux et de l'eau pour nettoyer la porte vitrée. **N'UTILISEZ PAS** de poudres abrasives. Sur les modèles à revêtement, usez de prudence lorsque vous nettoyez la zone du logo.

Surfaces peintes

Lavez à l'eau savonneuse chaude. **N'UTILISEZ PAS** de laine d'acier, de nettoyants abrasifs, d'ammoniaque, d'acides ou de nettoyants pour four commerciaux qui risquent d'endommager la finition.

Joint de porte

Le joint en vinyle pourra être nettoyé avec du savon doux et de l'eau, une solution d'eau et de bicarbonate de soude ou une poudre à récurer très peu abrasive.

CONSEILS D'ÉCONOMIE D'ÉNERGIE

Les suggestions suivantes minimiseront le coût d'exploitation de votre appareil de réfrigération.

1. N'installez pas l'appareil près d'un appareil chaud (cuisinière, lave-vaisselle, etc.), une bouche de chauffage ou d'autres sources de chaleur.
2. Installez le produit à l'écart de la lumière directe du soleil.
3. Assurez-vous que les événements de la grille garde-pieds à l'avant de l'appareil sous la porte ne sont pas bouchés. Gardez les événements de la grille garde-pieds propres pour permettre la ventilation du système de réfrigération et l'expulsion de la chaleur.
4. Branchez l'appareil sur un circuit d'alimentation dédié (non partagé avec d'autres appareils).
5. Lors du chargement initial du produit neuf ou lorsque de grandes quantités de contenu chaud sont placées dans le compartiment de rangement réfrigéré, minimisez les ouvertures de porte pendant les 12 heures qui suivent afin de permettre au contenu de refroidir au point de consigne de température du compartiment.

6. Le maintien d'un compartiment de rangement relativement plein diminue le temps de fonctionnement du moteur de l'appareil par rapport à un compartiment vide.
7. Assurez-vous que la fermeture de la porte n'est pas gênée par le contenu rangé dans l'appareil.
8. Laissez les aliments chauds atteindre la température ambiante avant de les placer dans le produit.
9. Minimisez les ouvertures de porte et leur durée.
10. Utilisez le point de consigne de température le plus haut correspondant à vos préférences personnelles et permettant la bonne conservation du contenu.
11. Pour la conservation des vins :
 - a. Lorsque des températures de service ne sont pas requises, remettez le point de consigne du ou des compartiments à la température de conservation idéale des vins blancs et des vins rouges (13 °C/55 °F).
 - b. Pour un produit à zone double avec deux (2) compartiments à thermostat indépendant, utilisez le compartiment du bas pour la température de conservation/service la plus basse (vins rouges en haut, vins blancs en bas).
12. Minimisez l'utilisation de l'éclairage intérieur sur les produits à vitre (la lampe reste allumée quand la porte est fermée).
13. Si vous êtes en vacances ou hors de la maison pendant des périodes prolongées, vous devrez régler l'appareil à la plus haute température acceptable pour la conservation.
14. Arrêtez l'appareil si son nettoyage exige l'ouverture de la porte pendant longtemps.
15. Nettoyez le serpentin de l'échangeur thermique du condenseur une fois l'an, dans le compartiment machine sous l'appareil (voir la section « Nettoyage et entretien »).

TABLEAU DE DÉPANNAGE

Problème	Cause Possible	Solution
Odeur dans l'armoire	L'intérieur de l'appareil doit être nettoyé	Nettoyez l'intérieur de l'appareil
Fonctionnement bruyant	Appareil mal calé	Ajustez les pieds de calage
L'appareil vibre	Appareil mal calé	Ajustez les pieds de calage
	Plancher pas assez solide	Reconstruisez le plancher ou déplacez l'appareil
L'éclairage intérieur ne fonctionne pas	Ampoule grillée	Remplacez-la
	Prise de courant non alimentée	Vérifiez la prise avec une lampe
L'appareil ne fonctionne pas	Panneau de commande éteint	Allumez l'appareil au moyen de la touche On/Off du panneau de commande
	Cordon d'alimentation non branché sur l'alimentation	Branchez l'appareil sur une prise secteur
	Fusible de la maison grillé	Réarmez le fusible de la maison
L'appareil fonctionne trop longtemps	Ouvertures prolongées de la porte	Réduisez le nombre et/ou la durée des ouvertures
	Panneau de commande réglé à un point de consigne trop bas	Augmentez la température de l'appareil au moyen du panneau de commande
	Le condenseur doit être nettoyé	Nettoyez le condenseur
De la condensation s'accumule à l'intérieur de l'appareil	Trop d'ouvertures de porte	Limitez les ouvertures de porte
	Ouvertures de porte prolongées	Réduisez la durée des ouvertures de porte
	Le temps chaud et humide augmente la condensation	Déplacez l'appareil à un endroit plus frais Avec la baisse d'humidité, la condensation disparaîtra
De la condensation s'accumule sur l'extérieur de l'appareil	Le temps est de plus en plus chaud et humide	Déplacez l'appareil à un endroit plus frais
	Commande mal réglée	Réglez à une température légèrement supérieure
Intérieur trop chaud/trop froid	Commande mal réglée	Réarmez la commande à la température souhaitée
	Thermomètre défectueux	Revérifiez avec un autre thermomètre

DIAGNOSTICS MAINTENANCE – ZONE SIMPLE

Référence « rapide » à la fonction « avancée » TruProtect™

Modèles à zone simple et porte pleine :

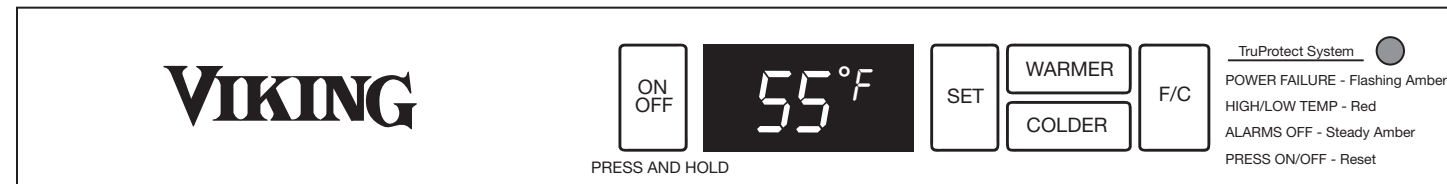

Fonction	Accès à la fonction
Mode Démonstration	Activez le mode Démonstration en appuyant sur la touche ON/OFF tout en effectuant un POR (réarmement par mise hors/sous tension) à savoir, débranchement et rebranchement de l'appareil. Désactivez ce mode via un POR seulement.
Diagnosics maintenance	<p>Activez et désactivez le mode Diagnostics maintenance en appuyant sur la touche WARMER en appuyant 4 fois sur la touche COLDER sous 5 secondes. Le mode Diagnostics maintenance se désactive automatiquement après 5 minutes sans activation de touche.</p> <p><u>Codes d'erreur affichés :</u> Le microprocesseur de la commande surveille continuellement les composants du système de réfrigération pour assurer son fonctionnement correct. Si les paramètres de composant dépassent les caractéristiques normales de fonctionnement, le code d'erreur correspondant se met automatiquement à clignoter sur l'affichage :</p> <p>E1 ⇨ Erreur de compresseur (haute/basse intensité).</p> <p>E2 ⇨ Erreur de moteur de ventilateur de condenseur (haute/basse intensité).</p> <p>E3 ⇨ Erreur de capteur B de thermistance d'évaporateur (hors plage).</p> <p>E4 ⇨ Erreur de capteur A de thermistance d'affichage (hors plage).</p> <p>Les fluctuations de tension secteur peuvent entraîner l'affichage d'un code d'erreur sans erreur de produit. Par conséquent, à la première apparition d'un code d'erreur, effacez le code en maintenant le bouton SET enfoncé et en appuyant 4 fois sur ON/OFF. Si le produit est défaillant, le code d'erreur réapparaîtra et vous devrez contacter votre revendeur ou le service clientèle Viking pour convenir d'une date de maintenance par un technicien qualifié avec le service clientèle.</p>

Modèles à zone simple et porte vitrée :

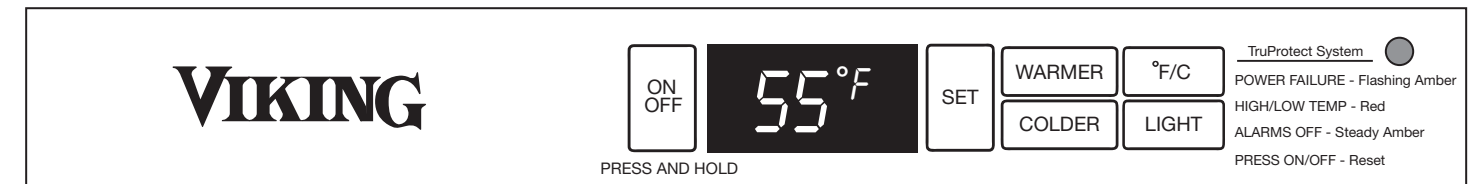

Confirmation de la commande/Commentaire				
Le mode Démonstration désactive le système de réfrigération et les ventilateurs tout en permettant le fonctionnement de l'éclairage intérieur, de l'affichage et du panneau d'interface utilisateur. L'éclairage s'éteint après 15 minutes d'allumage continu en mode Démonstration par mesure de sécurité. L'allumage continu pendant 15 minutes peut être réactivé en fermant et ouvrant la porte ou en appuyant sur la touche LIGHT .				
Ce mode permet aux agents techniques d'identifier les versions de micrologiciel et de logiciel, de vérifier l'état des composants et capteur propres au modèle et de modifier l'état des composants s'il y a lieu (par ex., marche/arrêt du compresseur, etc.). En mode Diagnostics maintenance, les tests défilent en appuyant sur la touche SET et l'état du composant spécifique peut basculer entre marche et arrêt en appuyant respectivement sur les touches WARMER et COLDER .				
Les tests de composant suivants sont disponibles :			<u>Voyants d'état disponibles</u>	
N° de test	Description du composant	OK	Arrêté/ouvert	En marche/court-circuité
0	Capteur de température A	0-	00	01
1	Capteur de température B	1-	10	11
2	Compresseur	sans objet	20	21
3	Ventilateur intérieur/de la machine à glaçons	sans objet	30	31
4	Solénoïde à gaz inverse	sans objet	40	41
5	Ventilateur de condenseur	sans objet	50	51
6	Chauffe-cloison	sans objet	60	61
7	Détecteur de porte A	sans objet	70	71
8	Détecteur de porte B	sans objet	80	81
9	Détecteur de porte C	sans objet	90	91
Remarque : Vous devez utiliser un aimant pour modifier l'état du détecteur de porte C.				

Référence « rapide » à la fonction « avancée » TruProtect™

Modèles à zone double et porte pleine :

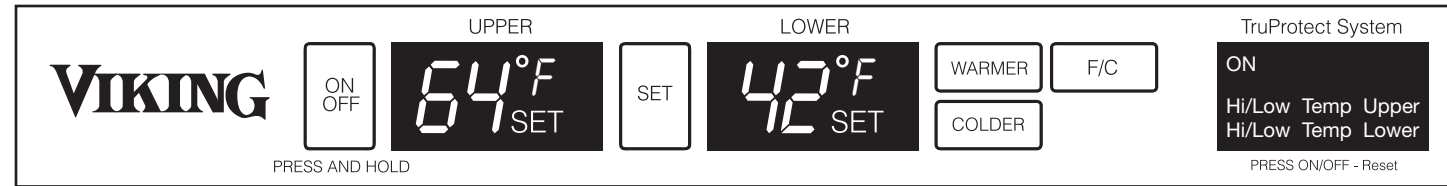

Fonction	Accès à la fonction
Diagnostics maintenance	<p>Activez et désactivez le mode Diagnostics maintenance en appuyant sur la touche tout WARMER en appuyant 4 fois sur la touche COLDER sous 5 secondes. Le mode Diagnostics maintenance se désactive automatiquement après 5 minutes sans activation de touche.</p> <p><u>Codes d'erreur affichés :</u></p> <p>Le microprocesseur de la commande surveille continuellement les composants du système de réfrigération pour assurer son fonctionnement correct. Si les paramètres de composant dépassent les caractéristiques normales de fonctionnement, le code d'erreur correspondant se met automatiquement à clignoter sur l'affichage :</p> <p>E1 ⇨ Erreur de compresseur (haute/basse intensité).</p> <p>E2 ⇨ Erreur de moteur de ventilateur de condenseur (haute/basse intensité).</p> <p>E3 ⇨ Erreur de capteur B de thermistance d'évaporateur (hors plage).</p> <p>E4 ⇨ Erreur de capteur A de thermistance d'affichage (hors plage).</p> <p>Les fluctuations de tension secteur peuvent entraîner l'affichage d'un code d'erreur sans erreur de produit. Par conséquent, à la première apparition d'un code d'erreur, effacez le code en maintenant le bouton SET enfoncé et en appuyant 4 fois sur ON/OFF. Si le produit est défaillant, le code d'erreur réapparaîtra et vous devrez contacter votre revendeur ou le service clientèle Viking pour convenir d'une date de maintenance par un technicien qualifié avec le service clientèle.</p>

Modèles à zone double et porte vitrée :

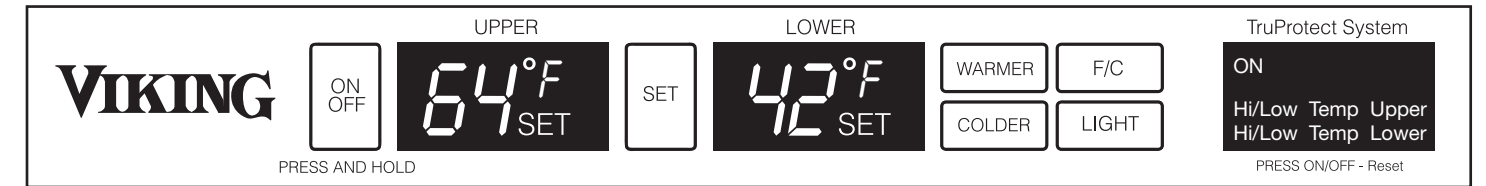

Confirmation de la commande/Commentaire				
Ce mode permet aux agents techniques d'identifier les versions de micrologiciel et de logiciel, de vérifier l'état des composants et capteur propres au modèle et de modifier l'état des composants s'il y a lieu (par ex., marche/arrêt du compresseur, etc.). En mode Diagnostics maintenance, les tests défilent en appuyant sur la touche SET et l'état du composant spécifique peut basculer entre marche et arrêt en appuyant respectivement sur les touches WARMER et COLDER .				
Les tests de composant suivants sont disponibles :			<u>Voyants d'état disponibles</u>	
N° de test	Description du composant	OK	Arrêté/ouvert	En marche/court-circuité
0	Capteur de température, supérieur	0-	00	01
1	Capteur de température, inférieur	1-	10	11
2	Compresseur	sans objet	20	21
3	Ventilateur de condenseur	sans objet	30	31
4	Ventilateur du compartiment, supérieur	sans objet	40	41
5	Ventilateur du compartiment, inférieur	sans objet	50	51
6	Ensemble élément chauffant/ventilateur, supérieur	sans objet	60	61
7	Ensemble élément chauffant/ventilateur, inférieur	sans objet	70	71
8	Détecteur de porte	sans objet	80	81
<p><u>Remarque :</u> Le détecteur de la porte se situe entre l'affichage du compartiment supérieur et la touche ON/OFF et il peut être testé avec n'importe quel aimant.</p>				

SERVICE APRÈS-VENTE

Si un SAV s'impose, appelez votre revendeur ou un centre de réparation agréé Viking. Vous pouvez obtenir les coordonnées du centre de réparation agréé le plus proche auprès de votre revendeur ou distributeur.

Tenez-vous prêt à fournir les informations suivantes.

- Numéro de modèle
- Numéro de série
- Date d'achat
- Nom du revendeur où vous avez fait l'achat.

Décrivez clairement le problème. Si vous ne pouvez pas obtenir les coordonnées d'un centre de réparation agréé le plus proche ou si vos problèmes persistent, contactez la Viking Range Corporation au 1-888-VIKING1 (845-4641) ou écrivez à :

**VIKING RANGE CORPORATION
PREFERRED SERVICE
1803 Hwy 82W
Greenwood, Mississippi 38930 États-Unis**

Notez les informations indiquées ci-dessous. Vous en aurez besoin pour tout service après-vente nécessaire. Le numéro de série et le numéro de modèle de votre cave à vin se trouvent sur l'avant de l'appareil, sous le cadre de la porte.

Numéro de modèle _____ Numéro de série _____

Date d'achat _____ Date d'installation _____

Nom du revendeur _____

Adresse _____

Si le dépannage exige l'installation de pièces, utilisez uniquement des pièces agréées afin de vous assurer d'être couvert dans le cadre de la garantie.

CONSERVEZ CE MANUEL À TITRE DE RÉFÉRENCE ULTÉRIEURE.

GARANTIE DES CAVES À VIN SOUS LE COMPTOIR/INDÉPENDANTES

(Appareils certifiés pour une utilisation intérieure)

GARANTIE COMPLÈTE DE DEUX ANS

Les caves à vin sous le comptoir/indépendantes et tous leurs composants et accessoires, sauf indication contraire ci-dessous*, sont garanties contre tout défaut de matériel ou vice de fabrication lors d'une utilisation normale au domicile d'un particulier pendant une période de deux (2) ans à partir de la date d'achat. Viking Range Corporation, le garant, accepte de réparer ou remplacer, à sa discrétion, toute pièce défectueuse ou défectueuse durant la période de garantie.

*Les articles peints et décoratifs sont garantis comme étant dépourvus de matériels défectueux ou vice de fabrication pendant une période de quatre-vingt-dix (90) jours à partir de la date d'achat initial chez le revendeur. TOUT DÉFAUT DEVRA ÊTRE SIGNALÉ AU REVENDEUR DANS LES QUATRE-VINGT-DIX (90) JOURS QUI SUIVENT LA DATE D'ACHAT INITIAL CHEZ LE REVENDEUR.

GARANTIE COMPLÈTE DE SIX ANS

Tout composant du circuit frigorifique fermé, comme indiqué ci-dessous, est garanti contre tout défaut de matériel ou vice de fabrication lors d'une utilisation normale à domicile au cours de la 3^e à la 6^e année inclusivement, à partir de la date d'achat initial chez le revendeur. Viking Range Corporation, le garant, accepte de réparer ou remplacer, à son choix, toute pièce défectueuse ou défectueuse durant la période de garantie.

Composants du circuit frigorifique fermé :

compresseur, évaporateur,
condenseur, tube de raccordement, déshydrateur-filtre

GARANTIE LIMITÉE DE 12 ANS

Tout composant du circuit frigorifique fermé, comme indiqué plus haut, qui tombe en panne en raison de matériels défectueux ou de vices de fabrication lors d'une utilisation normale au domicile d'un particulier durant la septième année jusqu'à la douzième année inclusivement, à partir de la date d'achat initial sera réparé ou remplacé, gratuitement pour ce qui est de la pièce elle-même, le propriétaire prenant en charge tous les autres coûts, notamment la main-d'œuvre.

GARANTIE DE QUATRE-VINGT-DIX (90) JOURS RÉSIDENNELLE PLUS Cette garantie concerne les applications où l'utilisation du produit dépasse le cadre de l'utilisation résidentielle normale. Citons par exemple, et entre autres, les gîtes du passant, les casernes de pompiers, les clubs privés, les églises, etc. Cette garantie exclut tous les sites commerciaux tels que les restaurants, les libres-services et les services de restauration d'entreprise.

Cette garantie est donnée à l'acheteur initial du produit garanti en ceci et à chaque propriétaire cessionnaire du produit durant la période de garantie.

Cette garantie s'appliquera aux produits achetés et situés aux États-Unis et au Canada. Les produits devront être achetés dans le pays où le service après-vente est requis. La main-d'œuvre sous garantie sera effectuée par un représentant ou un centre de réparation agréé Viking Range Corporation. La garantie ne s'appliquera pas aux dommages résultant d'une utilisation abusive, d'un accident, d'une catastrophe naturelle ou d'une coupure de courant pour une raison quelconque, d'une altération, d'une installation ou d'une utilisation impropre, ou d'une réparation ou maintenance dont l'auteur n'est pas un représentant ou un centre de réparation agréé Viking Range Corporation. La garantie ne s'appliquera pas aux dommages résultant de l'utilisation de modèles d'intérieur à l'extérieur. Cette garantie ne s'applique pas à une utilisation commerciale. Le garant n'est pas responsable des dommages indirects ou accessoires, qu'ils surviennent suite à une violation de garantie, une violation de contrat ou une autre raison. Certaines juridictions n'autorisent pas l'exclusion ou la limitation des dommages indirects ou accessoires, la limitation ou l'exclusion ci-dessus risque de ne pas s'appliquer à votre cas.

Le propriétaire sera responsable d'une installation correcte, d'un entretien et d'une maintenance adéquats, de la communication d'un justificatif d'achat sur demande et de l'accessibilité de l'appareil pour maintenance. Si le produit ou un de ses composants présente un défaut ou un dysfonctionnement durant la période de garantie, après un nombre raisonnable de tentatives par le garant pour remédier au défaut ou dysfonctionnement, le propriétaire aura droit à un remboursement ou à un remplacement du produit ou de ses composants. Le remplacement d'un composant inclut son installation gratuite. La responsabilité du garant concernant une réclamation quelconque liée aux biens ou services couverts dans le cadre de cette garantie ne devra en aucun cas dépasser le prix des biens ou services ou du composant faisant l'objet de la réclamation.

RÉPARATION SOUS GARANTIE : Dans le cadre de cette garantie, la réparation devra être effectuée par un représentant ou un centre de réparation agréé Viking Range Corporation. La réparation sera effectuée aux heures normales d'ouverture et les heures supplémentaires ou tarifs majorés pour la main-d'œuvre ne seront pas pris en charge par cette garantie. Pour obtenir une réparation sous garantie, contactez le revendeur chez lequel vous avez acheté le produit, un représentant ou un centre de réparation agréé Viking Range Corporation ou la Viking Range Corporation. Fournissez les numéros de modèle et de série et la date d'achat initial. Pour obtenir le nom du centre de réparation agréé Viking Range Corporation le plus proche, appelez le revendeur où vous avez acheté le produit ou la Viking Range Corporation. **IMPORTANT :** Conservez le justificatif d'achat initial qui permettra d'établir la période de garantie.

Le renvoi de la carte d'enregistrement du propriétaire n'est pas une condition de couverture sous garantie. Vous devrez toutefois renvoyer la carte d'enregistrement du propriétaire pour permettre à la Viking Range Corporation de prendre contact avec vous au sujet de problèmes de sécurité éventuels pouvant vous concerner.

Toute garantie tacite de qualité commerciale et d'adaptation applicable à la cave à vin sous le comptoir décrite plus haut est limitée à la période de couverture des garanties limitées écrites expresses applicables définies plus haut. Certaines juridictions n'autorisent pas les limitations de durée de garantie, il est possible que la limitation ci-dessus ne vous concerne pas. Cette garantie vous donne des droits légaux spécifiques, et vous pourrez également avoir d'autres droits, variables d'une juridiction à l'autre.

Caractéristiques techniques sujettes à modification sans préavis.

GARANTIE DES CAVES À VIN SOUS LE COMPTOIR/INDÉPENDANTES

(Appareils certifiés pour une utilisation extérieure)

GARANTIE COMPLÈTE DE UN AN

Les caves à vin sous le comptoir/indépendantes et tous leurs composants et accessoires, **sauf indication contraire ci-dessous***, sont garanties contre tout défaut de matériel ou vice de fabrication lors d'une utilisation normale au domicile d'un particulier pendant une période de un (1) an à partir de la date d'achat. Viking Range Corporation, le garant, accepte de réparer ou remplacer, à son choix, toute pièce défectueuse ou défectueuse durant la période de garantie.

*Les articles peints et décoratifs sont garantis comme étant dépourvus de matériels défectueux ou vice de fabrication pendant une période de quatre-vingt-dix (90) jours à partir de la date d'achat initial chez le revendeur. TOUT DÉFAUT DEVRA ÊTRE SIGNALÉ AU REVENDEUR DANS LES QUATRE-VINGT-DIX (90) JOURS QUI SUIVENT LA DATE D'ACHAT INITIAL CHEZ LE REVENDEUR.

GARANTIE LIMITÉE DE 5 ANS

Tout composant du circuit frigorifique fermé, comme indiqué ci-dessous, est garanti contre tout défaut de matériel ou vice de fabrication lors d'une utilisation normale à domicile au cours de la 2e à la 5e année inclusivement, à partir de la date d'achat initial chez le revendeur. Viking Range Corporation, le garant, accepte de réparer ou remplacer, à son choix, toute pièce défectueuse ou défectueuse durant la période de garantie.

Composants du circuit frigorifique fermé :

compresseur, évaporateur,
condenseur, tube de raccordement, déshydrateur-filtre

Il est recommandé d'arrêter l'appareil à des températures supérieures à 100 °F (37,8 °C) et inférieures à 40 °F (4,4°C). La plage normale de température de fonctionnement est de 60 °F (15,6 °F) à 100 °F (37,8 °C).

GARANTIE DE QUATRE-VINGT-DIX (90) JOURS RÉSIDENNELLE PLUS Cette garantie concerne les applications où l'utilisation du produit dépasse le cadre de l'utilisation résidentielle normale. Citons par exemple, et entre autres, les gîtes du passant, les casernes de pompiers, les clubs privés, les églises, etc. Cette garantie exclut tous les sites commerciaux tels que les restaurants, les livres-services et les services de restauration d'entreprise.

Cette garantie est donnée à l'acheteur initial du produit garanti en ceci et à chaque propriétaire cessionnaire du produit durant la période de garantie.

Cette garantie s'appliquera aux produits achetés et situés aux États-Unis et au Canada. Les produits devront être achetés dans le pays où le service après-vente est requis. La main-d'œuvre sous garantie sera effectuée par un représentant ou un centre de réparation agréé Viking Range Corporation. La garantie ne s'appliquera pas aux dommages résultant d'une utilisation abusive, d'un accident, d'une catastrophe naturelle ou d'une coupure de courant pour une raison quelconque, d'une altération, d'une installation ou d'une utilisation impropre, ou d'une réparation ou maintenance dont l'auteur n'est pas un représentant ou un centre de réparation agréé Viking Range Corporation. La garantie ne s'appliquera pas aux dommages résultant de l'utilisation de modèles d'intérieur à l'extérieur. Cette garantie ne s'applique pas à une utilisation commerciale. Le garant n'est pas responsable des dommages indirects ou accessoires, qu'ils surviennent suite à une violation de garantie, une violation de contrat ou une autre raison. Certaines juridictions n'autorisant pas l'exclusion ou la limitation des dommages indirects ou accessoires, la limitation ou l'exclusion ci-dessus risque de ne pas s'appliquer à votre cas.

Le propriétaire sera responsable d'une installation correcte, d'un entretien et d'une maintenance adéquats, de la communication d'un justificatif d'achat sur demande et de l'accessibilité de l'appareil pour maintenance. Si le produit ou un de ses composants présente un défaut ou un dysfonctionnement durant la période de garantie, après un nombre raisonnable de tentatives par le garant pour remédier au défaut ou dysfonctionnement, le propriétaire aura droit à un remboursement ou à un remplacement du produit ou de ses composants. Le remplacement d'un composant inclut son installation gratuite. La responsabilité du garant concernant une réclamation quelconque liée aux biens ou services couverts dans le cadre de cette garantie ne devra en aucun cas dépasser le prix des biens ou services ou du composant faisant l'objet de la réclamation.

RÉPARATION SOUS GARANTIE : Dans le cadre de cette garantie, la réparation devra être effectuée par un représentant ou un centre de réparation agréé Viking Range Corporation. La réparation sera effectuée aux heures normales d'ouverture et les heures supplémentaires ou tarifs majorés pour la main-d'œuvre ne seront pas pris en charge par cette garantie. Pour obtenir une réparation sous garantie, contactez le revendeur chez lequel vous avez acheté le produit, un représentant ou un centre de réparation agréé Viking Range Corporation ou la Viking Range Corporation. Fournissez les numéros de modèle et de série et la date d'achat initial. Pour obtenir le nom du centre de réparation agréé Viking Range Corporation le plus proche, appelez le revendeur où vous avez acheté le produit ou la Viking Range Corporation. **IMPORTANT :** Conservez le justificatif d'achat initial qui permettra d'établir la période de garantie.

Le renvoi de la carte d'enregistrement du propriétaire n'est pas une condition de couverture sous garantie. Vous devrez toutefois renvoyer la carte d'enregistrement du propriétaire pour permettre à la Viking Range Corporation de prendre contact avec vous au sujet de problèmes de sécurité éventuels pouvant vous concerner.

Toute garantie tacite de qualité commerciale et d'adaptation applicable au centre de réfrigération sous le comptoir décrit plus haut est limitée à la période de couverture des garanties limitées écrites expresses applicables définies plus haut. Certaines juridictions n'autorisant pas les limitations de durée de garantie, il est possible que la limitation ci-dessus ne vous concerne pas. Cette garantie vous donne des droits légaux spécifiques, et vous pourrez également avoir d'autres droits, variables d'une juridiction à l'autre.

Caractéristiques techniques sujettes à modification sans préavis.