

Guide d'installation



Intégré de Réfrigérateur / Congélateur

SÉRIE 7

*VBI7360
FBI7360
MVI7360*

Table des matières

Avertissements et informations importantes	3
Congélateur inférieur professionnel	
Dimensions	5
Spécifications	6
Dimensions de découpe	7
Rayon de Basculement	8
Dimensions anti-basculement (36 po, 91,4 cm)	9
Informations générales	
Exigences en matière d'électricité	10
Exigences en matière d'eau	11
Déballage de l'appareil et déplacement	12
Installation	
Réglages des panneaux de porte/tiroir	12
Dimensions du panneau avant personnalisé	13
Installation du panneau avant personnalisé	14
Installation de la ligne d'arrivée d'eau	15
Mise à niveau de l'appareil	17
Installation du garde-pieds	17
Montage encastré de la garniture latérale	18
Réglage de la butée de porte	19
Caractéristiques et données du systèmes	20
Liste de contrôle des performances	21
Panneau de commande	21
Service et enregistrement	22

IMPORTANT – Veuillez lire et suivre ces directives!

- Assurez-vous que la tension d'arrivée est identique à la tension nominale de l'appareil. Une plaque de tension nominale électrique indiquant la tension, la fréquence, la puissance, l'intensité et la phase est fixée sur le produit.
- Pour diminuer le risque d'incendie, de décharges électriques ou de blessures personnelles, les travaux d'installation et le câblage électrique doivent être réalisés par un technicien qualifié conformément à tous les codes et toutes normes applicables, notamment dans le cadre de la construction pare-feu.
- L'installateur doit laisser ces instructions à l'utilisateur qui doit les conserver pour l'inspecteur local et pour référence ultérieure.

Pour en savoir plus et visionner des vidéos d'installation, visitez-nous en ligne sur www.vikingrange.com

Votre sécurité et celle des autres sont très importantes.

Ce manuel et cet appareil contiennent plusieurs messages de sécurité importants. Lisez et respectez À TOUT MOMENT les messages de sécurité.



Ceci est le symbole d'alerte de sécurité. Ce symbole vous alerte sur les risques de mort ou de blessures pour vous et les autres personnes.

Tous les messages de sécurité sont précédés du symbole d'alerte de sécurité et du mot « DANGER » ou « AVERTISSEMENT ». Ces mots signifient :

⚠ DANGER

Vous serez tué ou blessé sérieusement si vous ne suivez pas les instructions.

⚠ AVERTISSEMENT

Vous risquez la mort ou des blessures graves si vous ne suivez pas les instructions.

Tous les messages de sécurité identifient le danger, vous indiquent comment réduire le risque de blessures et vous indiquent ce qu'il peut arriver si vous ne suivez pas les instructions.

Vous avez la responsabilité de :

- Respecter toutes les spécifications et dimensions d'installation.
- Installer correctement l'appareil.
- Retirer tout cache ou panneau décoratif empêchant l'entretien de l'appareil.
- Vous assurer d'avoir à disposition tous les matériaux (non fournis avec votre appareil) nécessaires pour une installation adéquate :
 - Tube en cuivre de 1/4 po (6 mm) avec robinet d'arrêt.
 - 1 robinet-vanne à étrier (n'utilisez pas la fonction d'auto-perçage de la vanne).
- Vous assurer que le sol peut supporter l'appareil, les panneaux de porte et le contenu (environ 1 200 livres [540 kg]).
- Relier correctement l'appareil à la terre.
- Vous assurer que l'emplacement de l'appareil permet d'ouvrir les portes à un angle de 90° minimum.

Nécessaire outils

- Perceuse
- Forets - 3" Phillips (Ph2), Torx (T15 & T20), 1/4" et 5/16" entraînement hexagonal
- Caoutchouc Maillet
- 3/8" Clé

IMPORTANT – Veuillez lire et suivre ces directives!

Une prise différentielle (GFI) doit être utilisée si cela est exigé par NFPA-70 (Code national de l'électricité), par les lois locales/d'état/fédérales ou par les décrets locaux.

- L'utilisation exigée d'une prise différentielle est normalement liée à l'emplacement d'une prise qui tient compte de toute source importante d'eau ou d'humidité.
- Viking Range, LLC garantit **AUCUN** problème provenant de prises différentielles mal installées ou qui ne sont pas conformes aux exigences ci-dessous.

Si l'utilisation d'une prise différentielle est nécessaire, celle-ci doit être :

- Du type de la prise (type disjoncteur ou multiprise **NON** recommandé).
- Utilisée avec du câblage permanent (câblage temporaire ou portatif **NON** recommandé).
- Sur un circuit indépendant (pas d'autres prises, interrupteurs ou charges sur le circuit).
- Branchée sur un disjoncteur standard de taille suffisante (disjoncteur différentiel de la même taille **NON** recommandé).
- Conforme à la classe A (courant de déclenchement de 5 mA +/- 1 mA) suivant la norme UL 943).
- En bon état sans aucun joint mal fixé (le cas échéant en extérieur).
- Protégée contre l'humidité (eau, vapeur, humidité importante) autant que possible.

⚠ AVERTISSEMENT



RISQUE DE DÉCHARGE ÉLECTRIQUE
Débranchez l'alimentation ou positionnez l'interrupteur général sur la position Arrêt (OFF) avant de déposer la grille supérieure. Le non-respect de cette consigne peut entraîner la mort ou occasionner des décharges électriques.

⚠ AVERTISSEMENT



RISQUE DE BASCULEMENT
Le haut de l'appareil est lourd et l'appareil peut facilement basculer tant que son installation n'est pas terminée. Maintenez les portes fermées jusqu'à installation et la sécurisation complète de l'appareil conformément aux instructions d'installation.
Veuillez installer et déplacer l'appareil avec deux personnes ou plus. Le non-respect de cette consigne peut entraîner la mort ou de graves blessures.

Interrupteur général Marche/Arrêt (On/Off)

Votre appareil est livré avec l'interrupteur général en position de marche. Lors de son premier branchement, l'écran d'affichage clignote. Appuyez sur n'importe quel bouton pour initialiser l'écran d'affichage.

L'interrupteur général est situé sur la gauche par rapport au centre de l'appareil, derrière le panneau d'accès. Il est employé pour mettre l'appareil hors tension pendant le nettoyage ou l'entretien du réfrigérateur.

Pour mettre l'appareil hors tension, déposez le panneau d'accès. Appuyez sur l'interrupteur général pour le placer en position d'arrêt.

Pour mettre l'appareil sous tension, appuyez sur l'interrupteur général pour le placer en position de marche. Remettez le panneau d'accès en place.

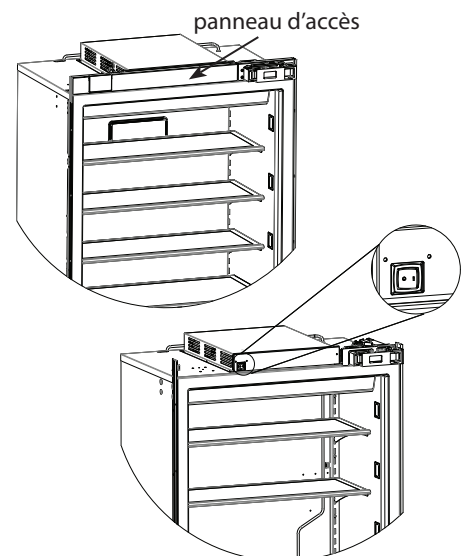

Dimensions (Congélateur inférieur encastré)

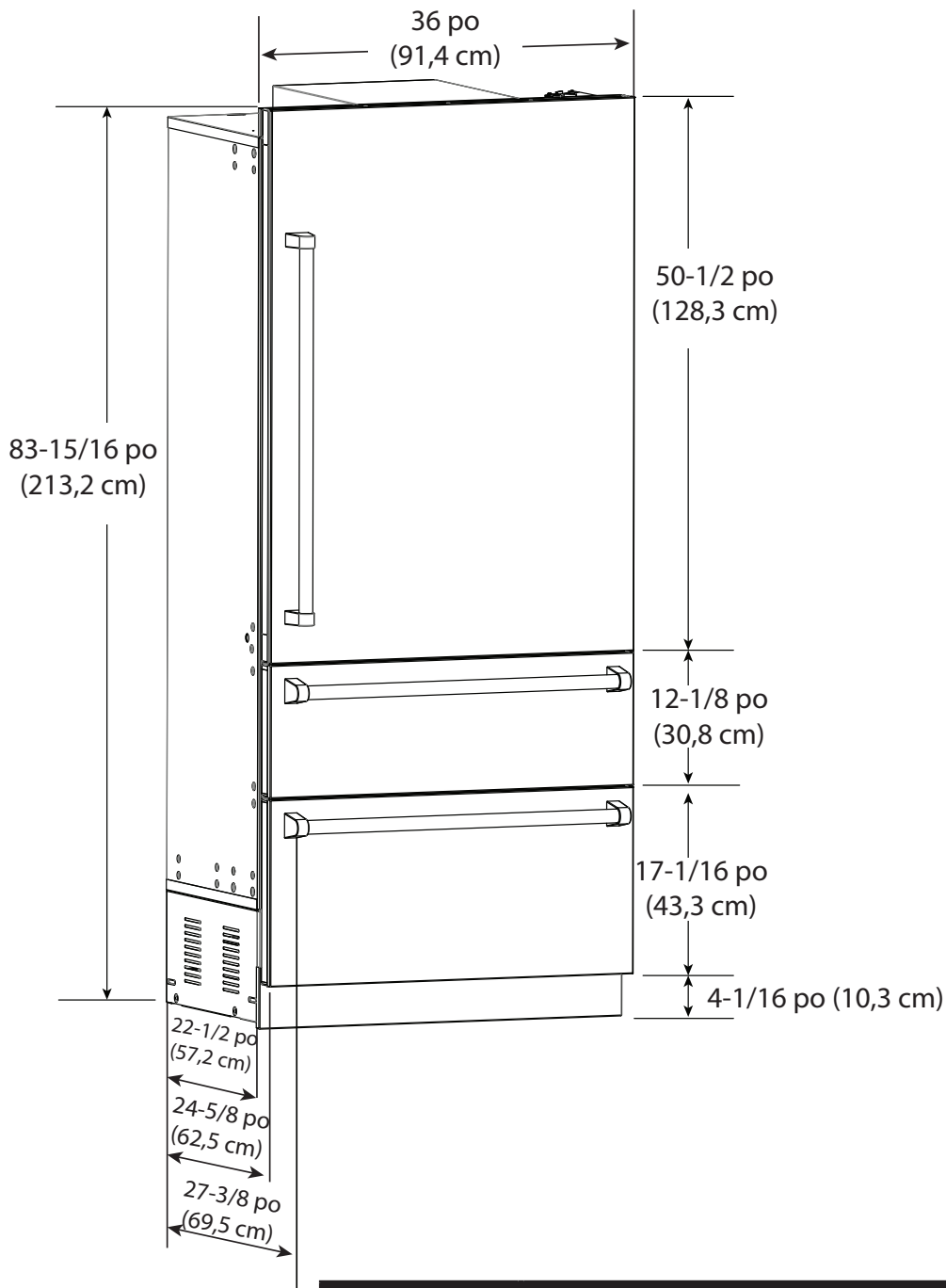

Modèles	Dimension A	Dimension B
CVBI7360	27-3/8 po (69,5 cm)	24-3/4 po (62,9 cm)
CFBI7360	N/A	24 po (61,0 cm)
CMVBI7360	27 po (68,5 cm)	24-3/4 po (62,9 cm)

Caractéristiques (Congélateur inférieur encastré)

Congélateur inférieur encastré 36 po (91,4 cm)		
Description	CVBI7360	CMVBI7360
Largeur totale	36 po (91,4 cm)	
Hauteur totale (à partir du bas)	de 83-15/16 po (213,2 cm) min. à 84-3/4 po (215,7 cm) max.	
Profondeur totale de l'arrière	au garde-pieds avant : 22-1/2 po (57,2 cm) au panneau de porte avant : 24-3/4 po (62,9 cm)	
	à l'embout de la poignée avant : 27-3/8 po (69,5 cm)	à l'embout de la poignée avant : 27 po (68,5 cm)
Largeur de découpe	36 po (91,4 cm)	
Hauteur de découpe	de 84-3/16 po (213,8 cm) min à 85-3/16 po (216,3 cm) max	
Profondeur de découpe	25 po (63,5 cm) min.	
Exigences en matière d'électricité	Circuit indépendant de 115 volts, 60 Hz, 15 A ; câble à 3 fils avec prise triphasée de mise à la terre fixée au produit	
Intensité maximum utilisée	9,9 A	
Exigences en matière d'arrivée d'eau	Ligne d'arrivée d'eau de 1/4 po (64 mm) ; 20 psi minimum ; 120 psi maximum	
Dimensions intérieures totales		
Réfrigérateur	13,6 pi cubes (385,8 litres)	
Congélateur	6,35 pi cubes (180,1 litres)	
Capacité totale	19,95 pi cubes (565,9 litres)	
Poids d'expédition approximatif	565 livres (254,3 kg)	

Congélateur inférieur encastré 36 po (91,4 cm) avec panneaux personnalisés	
Description	FBI7360 / CFBI7360
Largeur totale	36 po (91,4 cm)
Hauteur totale (à partir du bas)	de 83-15/16 po (213,2 cm) min. à 84-3/4 po (215,7 cm) max.
Profondeur totale de l'arrière	au garde-pieds avant : 22-1/2 po (57,2 cm) au panneau de porte avant : 24 po (61,0 cm)
Largeur de découpe	36 po (91,4 cm)
Hauteur de découpe	de 84-3/16 po (213,8 cm) min à 85-3/16 po (216,3 cm) max
Profondeur de découpe	25 po (63,5 cm) min.
Exigences en matière d'électricité	Circuit indépendant de 115 volts, 60 Hz, 15 A ; câble à 3 fils avec prise triphasée de mise à la terre fixée au produit
Intensité maximum utilisée	9,9 A
Exigences en matière d'arrivée d'eau	Ligne d'arrivée d'eau de 1/4 po (64 mm) ; 20 psi minimum ; 120 psi maximum
Dimensions intérieures totales	
Réfrigérateur	13,6 pi cubes (385,8 litres)
Congélateur	6,35 pi cubes (180,1 litres)
Capacité totale	19,95 pi cubes (565,9 litres)
Poids d'expédition approximatif	565 livres (254,3 kg)

Dimensions de découpe (Congélateur inférieur)

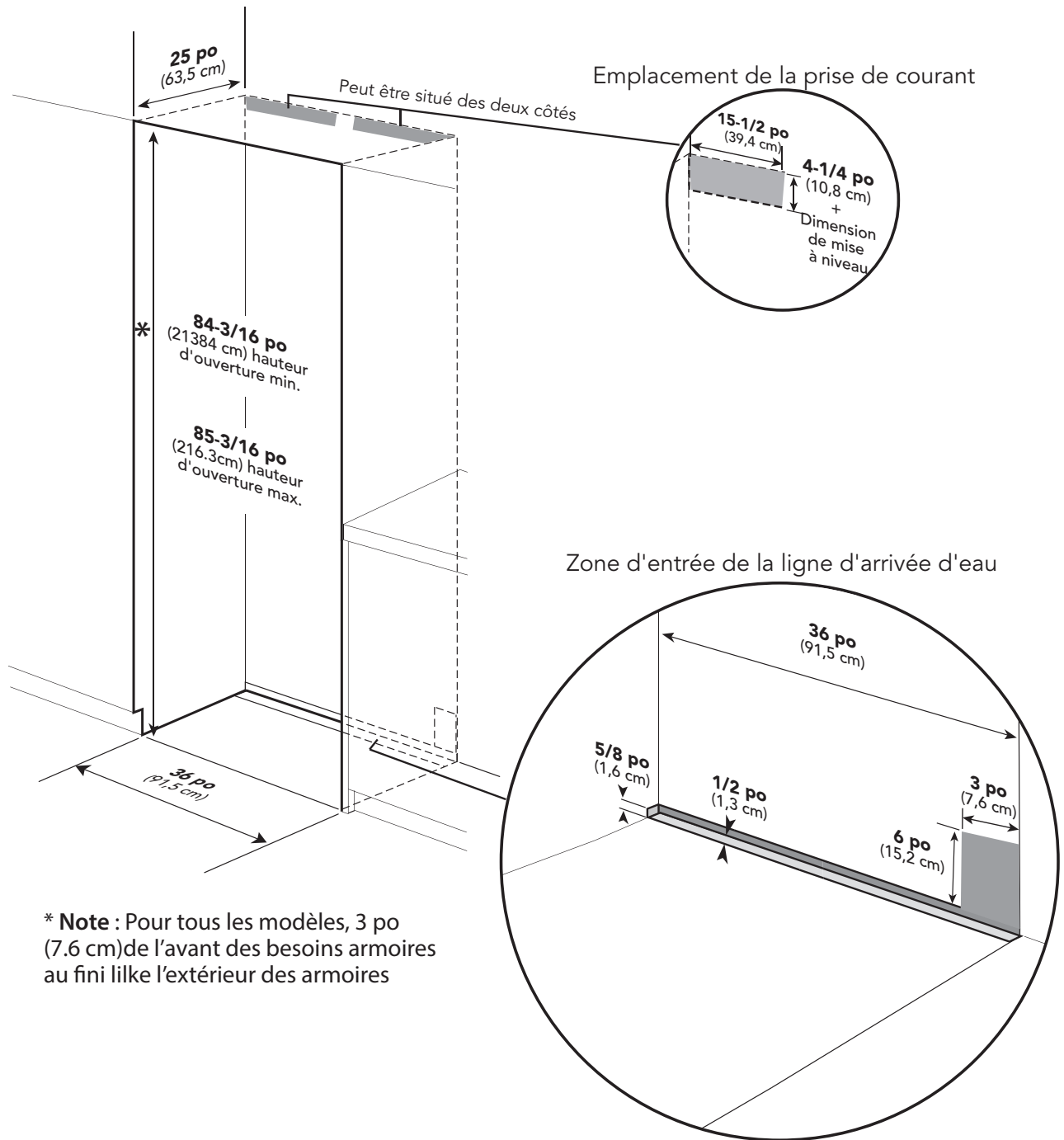

* Note : Pour tous les modèles, 3 po (7.6 cm) de l'avant des besoins armoires au fini lilke l'extérieur des armoires

Rayon de Basculement

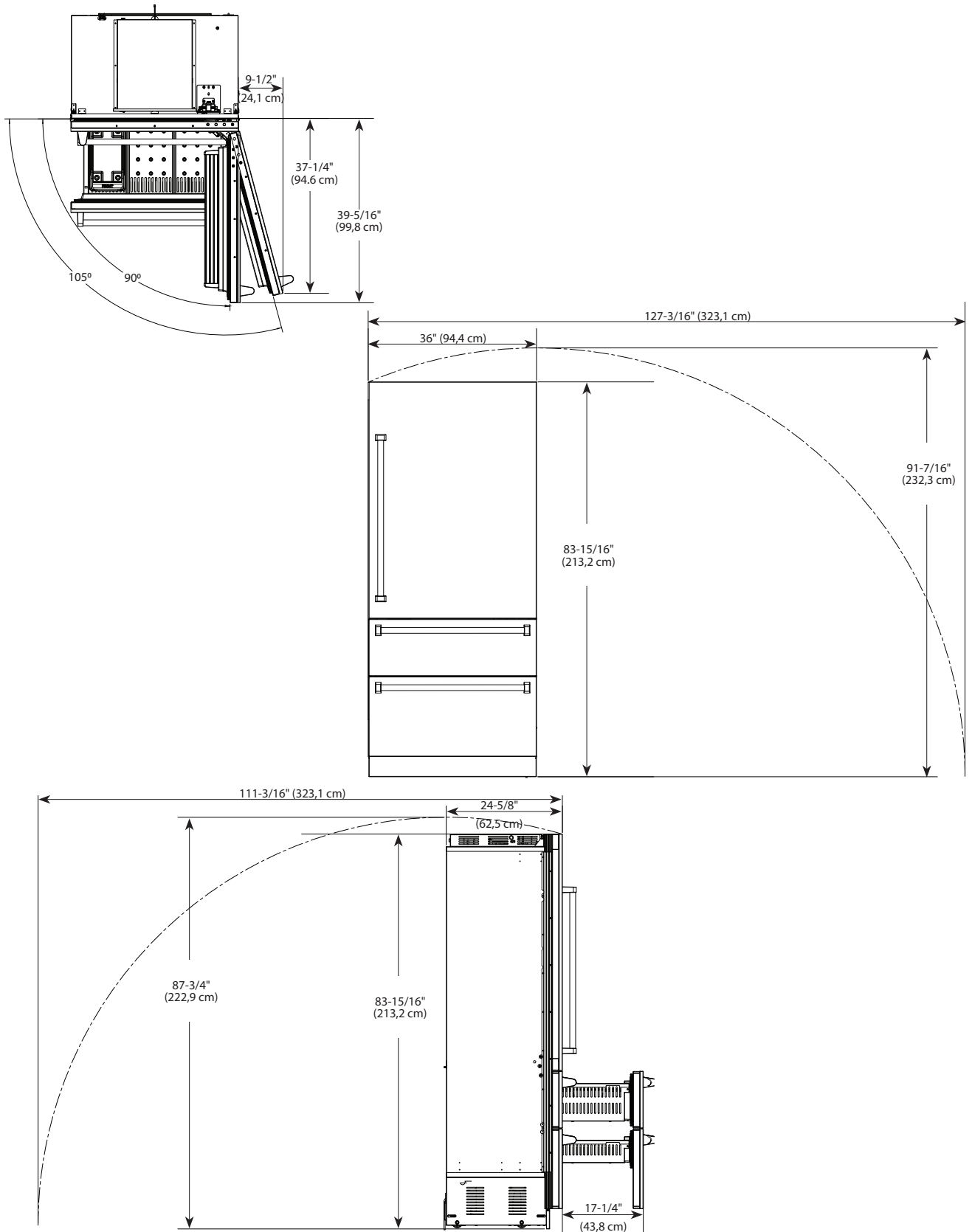

Dimensions anti-basculement (Congélateur inférieur)

⚠ AVERTISSEMENT



RISQUE DE BASCULEMENT

Le haut de l'appareil est lourd et l'appareil peut facilement basculer tant que son installation n'est pas terminée. Pour éviter les risques liés à l'instabilité de l'appareil, celui-ci doit être installé conformément aux instructions, notamment celles relatives au support anti-basculement.

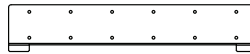
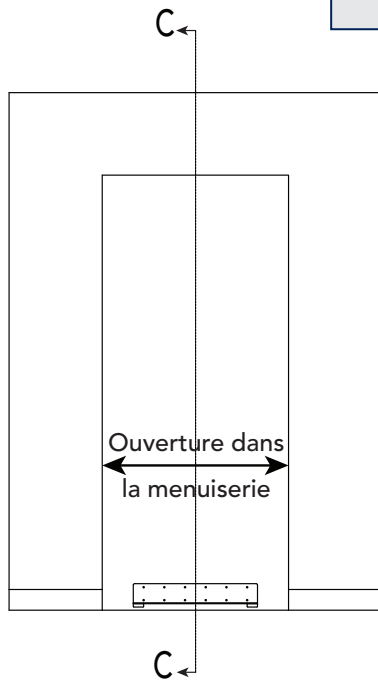

Support anti-basculement

Il y a 12 emplacements des trous sur le dispositif antibasculement. Des ces 12, il faut utiliser au moins 4 places.

Remarque : Nombre d'éléments de fixation doit être adapté à charge afin d'éviter le renversement.

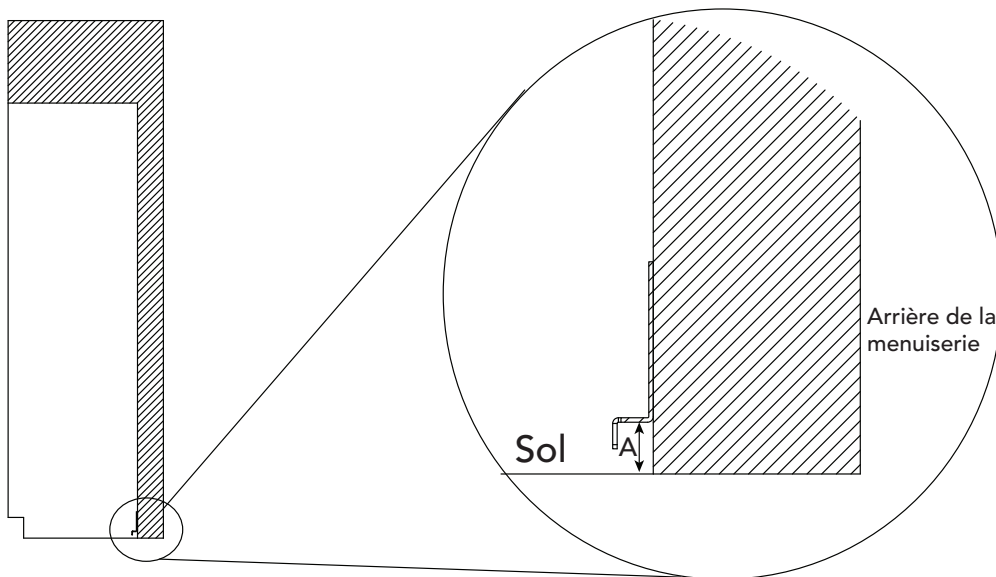

Dimension A = Ouverture du cabinet moins la hauteur du réfrigérateur + 1-1/4 po (3,2 cm)

Informations générales

Exigences en matière d'emplacement de l'appareil

Vérifiez les points suivants :

- L'appareil est adapté au domicile et passe dans les cadres de portes et les angles de la maison.
- Le sol peut supporter le poids de l'appareil plus le poids des aliments (environ 1 200 livres [540 kg] par appareil).
- Les sols sous l'appareil sont à niveau avec les sols environnants finis.
- Déposez tout élément fixé aux murs arrière ou latéraux pouvant gêner l'installation de l'appareil.
- La précision des dimensions de découpe.
- Le bon emplacement de la prise électrique.
- Le bon emplacement de ligne d'arrivée d'eau.
- **N'INSTALLEZ PAS** d'appareil réfrigérant près d'une source de chaleur, ni dans un emplacement où la température ambiante peut descendre en dessous de 60 °F (16 °C).

Exigences en matière d'électricité

L'utilisateur a la responsabilité de :

- Communiquer avec un installateur électrique qualifié.
- S'assurer que l'installation électrique est adaptée et conforme au Code national de l'électricité, à la version la plus récente de la norme ANSI/NFPA 70, ou au Code canadien de l'électricité C22.1-1998 et C22.2 N° 0-M91 (ou édition la plus récente), et tous les codes et décrets locaux.

Une alimentation électrique de 115 volts, 60 Hz, 15 A, à fusible est requise. Un circuit indépendant ne desservant que cet appareil doit être fourni. Cet appareil est équipé d'un câble d'alimentation électrique avec une prise de mise à la terre triphasée. Pour diminuer les possibilités de risque de décharge électrique, le câble doit être branché sur une prise murale de mise à la terre triphasée. Si le câble d'alimentation est endommagé, il doit être remplacé par le fabricant, un agent d'entretien agréé, ou un technicien d'entretien qualifié afin d'éviter tout risque.

- **N'UTILISEZ PAS** de rallonge ou d'adaptateur sans mise à la terre (biphasé).

Si le code applicable autorise l'utilisation d'un câble de mise à la terre séparé, nous vous recommandons de faire valider le chemin de mise à la terre par un électricien qualifié.

NE PAS relier à la terre sur une conduite de gaz.

Consultez un électricien qualifié si vous n'êtes pas sûr de la bonne mise à la terre de l'appareil.

NE PLACEZ PAS de fusible dans le circuit neutre ou de mise à la terre.

Exigences en matière d'anti-basculement

Le dispositif anti-basculement doit être installé avant de positionner l'appareil à son emplacement.

Exigences en matière d'alimentation en eau

⚠ AVERTISSEMENT

Pour éviter les maladies graves, voire la mort, branchez l'appareil à une source d'eau potable uniquement. N'utilisez pas L'APPAREIL LORSQUE L'EAU EST MICROBIOLOGIQUEMENT IMPROPRE À LA CONSOMMATION OU DE QUALITÉ INCONNUE SANS DÉSINFECTION ADÉQUATE DU SYSTÈME AVANT OU APRÈS UTILISATION. LES SYSTÈMES HOMOLOGUÉS POUR LA RÉDUCTION DE CYSTES PEUVENT ÊTRE UTILISÉS AVEC DE L'EAU DÉSINFECTÉE POUVANT CONTENIR DES CYSTES FILTRABLES. LES CONTAMINANTS OU AUTRES SUBSTANCES EXTRAITES OU RÉDUITES PAR CE SYSTÈME DE TRAITEMENT DE L'EAU NE SONT PAS NÉCESSAIRES DANS NOTRE EAU.

⚠ MISE EN GARDE

Assurez-vous de disposer d'une cartouche de rechange lorsque le moment est venu de remplacer le filtre.

- Si le système de filtration a gelé, remplacez la cartouche du filtre.
- Si le système n'est pas utilisé pendant plusieurs mois et que l'eau a un goût ou une odeur désagréable, rincez le système en distribuant 2 à 3 verres d'eau. Si le goût ou l'odeur désagréable persiste, remplacez la cartouche du filtre.
- Assurez-vous de bien serrer le filtre à eau dans sa position initiale. Un filtre à eau qui n'est pas serré correctement empêche l'eau de couler.

Utilisez uniquement un tube en cuivre de 1/4 po (6 mm) pour la ligne d'arrivée d'eau. N'INSTALLEZ PAS de tube en cuivre dans des endroits où la température peut descendre en dessous de 35 °F (1,7 °C). Avant de fixer le tube en cuivre, rincez-le en versant au moins 2 pintes (1,9 l) d'eau dans le tube et dans un seau pour enlever toute particule présente dans la ligne d'arrivée d'eau.

Informations générales

- **Viking Range, LLC ne peut être tenu responsable des dommages matériels occasionnés par une mauvaise installation ou un mauvais branchement d'eau.**
- Raccordez 1/4 po (6 mm) du tube en cuivre flexible à la plomberie du domicile conformément aux codes et décrets locaux.
- La longueur du tube en cuivre doit aller du branchement à l'alimentation en eau au branchement de l'appareil, en ajoutant plus de longueur pour faciliter le déplacement de l'appareil en dehors de son cadre pour le nettoyage ou l'entretien. Le tube doit être souple et non rigide, et ses extrémités ne doivent pas être fraisées.
- Le parcours du tube en cuivre doit avoir lieu à une température supérieure à 35 °F (1,7 °C) pour éviter que la ligne d'arrivée d'eau ne gèle.
- **N'UTILISEZ PAS de conduite d'arrivée d'eau en plastique de la plomberie du domicile pour vous raccorder au robinet d'arrivée sur l'appareil réfrigérant.**
- **N'UTILISEZ PAS la fonction d'auto-perçage du robinet-vanne à étrier.** Le trou percé par la lance de perçage est trop petit pour le débit d'eau requis pour la machine à glaçons.
- Si le robinet-vanne à étrier n'est pas utilisé, installez un robinet d'arrêt à un endroit accessible entre l'alimentation en eau et l'appareil. **N'INSTALLEZ PAS** le robinet d'arrêt derrière l'appareil.
- L'installation d'appareils Viking Range, LLC avec un système d'osmose inversée est acceptable, **tant que la pression de l'eau reste comprise entre les pressions autorisées indiquées ci-dessous.** Il est important de noter qu'avec de nombreux systèmes d'osmose inversée, la pression est tout d'abord élevée pour ensuite diminuer tandis que le niveau de l'eau dans la chambre de stockage d'osmose inversée chute. Ce phénomène doit être pris en compte lors de la vérification de la pression d'eau entrant dans l'unité.
- Raccordez une conduite d'arrivée d'eau FROIDE verticale ou horizontale de 1/2 po (1,3 cm) à 1-1/4 po (3,2 cm) près de la zone d'eau.
- Faites passer la ligne d'arrivée d'eau dans le sol et dans la paroi arrière ou latérale dans la zone illustrée page 7. Raccordez à l'alimentation en eau provenant de l'arrière de l'appareil sur le côté gauche.
- La pression de l'eau doit être comprise entre 20 et 120 psi sur les appareils sans distributeur, et 35 et 120 psi sur les appareils avec distributeur.

Exigences en matière d'emplacement de l'appareil

- La majorité du poids de l'appareil est située au sommet. Soyez extrêmement prudent lors du déplacement de l'appareil pour éviter tout basculement.
- **NE RETIREZ PAS** la pellicule protectrice tant que l'appareil n'est pas en position de fonctionnement.
- Les quatre pieds de mise à niveau doivent être en contact avec le sol pour soutenir et stabiliser le poids de l'appareil.
- **NE FAITES PAS TOMBER** l'appareil.
- Enlevez tous les emballages d'expédition avant de déplacer l'appareil dans votre domicile, à l'exception du dispositif de verrouillage de porte.
- Veuillez installer et transporter l'appareil avec deux personnes ou plus. Le non-respect de ces consignes peut occasionner des blessures dorsales ou autres.
- Pour éviter toute blessure personnelle, portez des gants pendant l'installation et des protections oculaires lorsque vous découpez des courroies en métal.

Risque de basculement

Le haut de l'appareil est lourd et l'appareil peut facilement basculer tant que son installation n'est pas terminée. Maintenez les portes fermées jusqu'à installation et la sécurisation complète de l'appareil conformément aux instructions d'installation. Veuillez installer et déplacer l'appareil avec deux personnes ou plus. Le non-respect de cette consigne peut entraîner la mort ou de graves blessures.

Déballage de l'appareil

1. Enlevez les courroies supérieures et inférieures.
2. Enlevez le cache supérieur.
3. Coupez l'arrière du carton sur environ 1/4 po à 1 po (0,6 cm à 2,5 cm) à partir du coin droit avec un couteau à lame rétractable de 1/4 po (0,6 cm).
4. Retirez le carton et les emballages extérieurs. Conservez le carton d'expédition pour protéger le sol pendant l'installation de l'appareil. Déposez la plaque anti-basculement, le garde-pied et la garniture latérale de l'arrière de l'appareil.

Déplacement de l'appareil

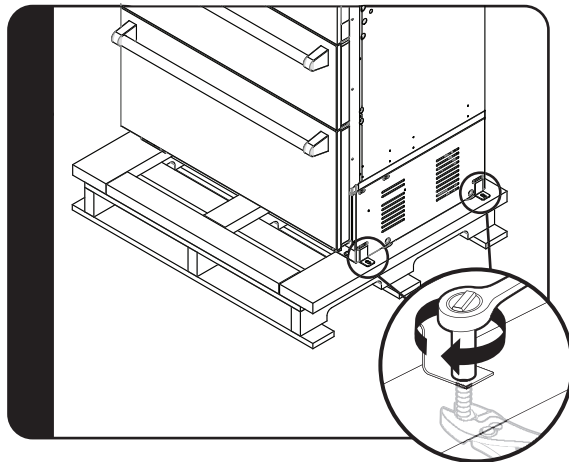

Déposez les supports d'expédition des patins en retirant les quatre boulons (deux de chaque côté) avec une clé à douille de profondeur de 1/2 po (1,3 cm) et une pince.
Remarque : il n'est pas nécessaire de basculer l'appareil pour retirer les supports d'expédition.

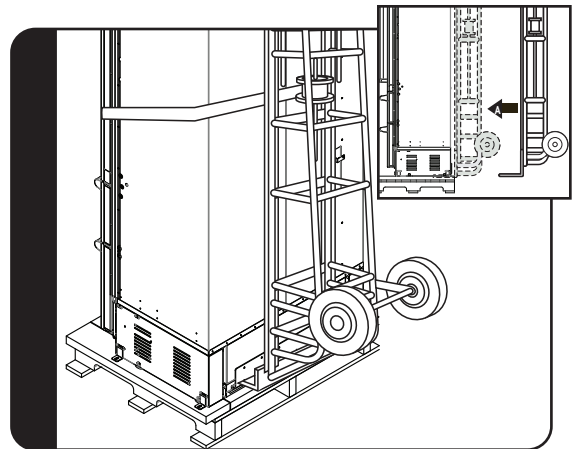

Glissez le chariot de l'appareil entre l'appareil et le patin. Retirez l'appareil du patin. **Remarque :** utilisez l'excédent d'emballage pour protéger la garniture décorative ; vérifiez également que les pieds de niveau sont soulevés (réglage 0 po).

Réglages des panneaux de porte/tiroir

Sur le côté de chaque panneau, en haut et en bas, vous trouverez une fente verticale avec un séparateur de came pour les réglages de l'avant vers l'arrière. Au centre, vous trouverez une fente horizontale pour les réglages de haut en bas. Toutes les pièces doivent être desserrées avant de procéder au réglage.

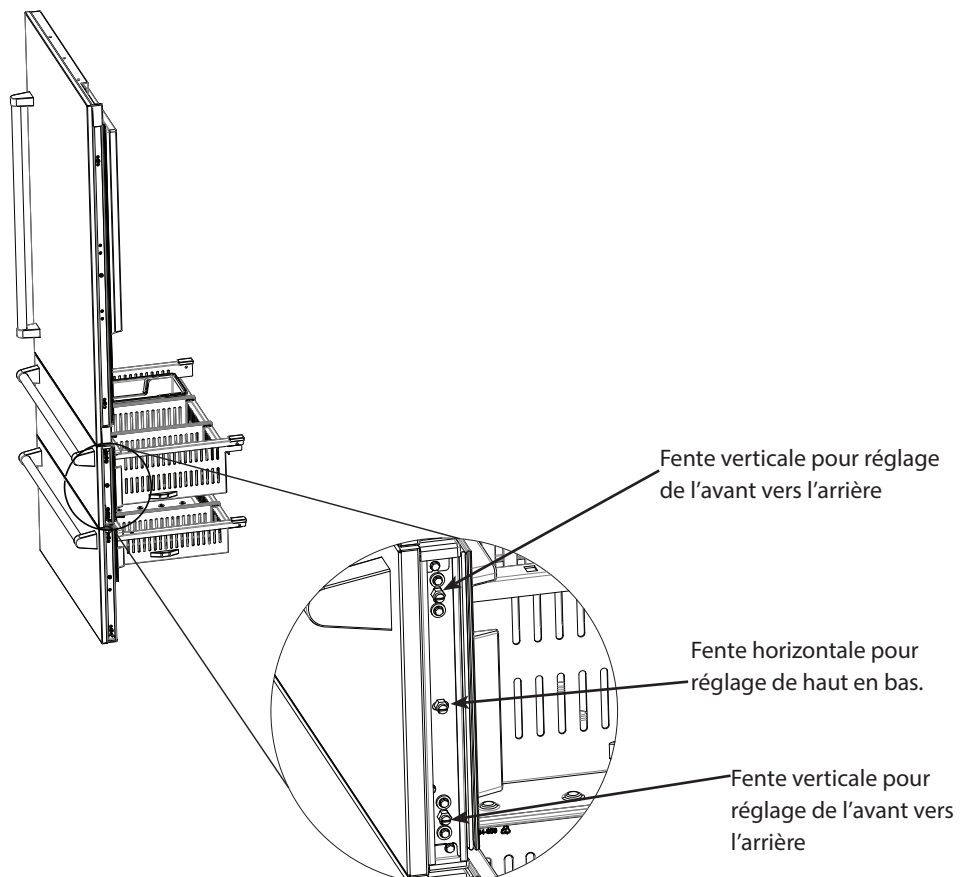

Panneaux avant personnalisés (optionnels) - Dimensions

Remarque : Chaque superposition de panneaux doit être composée de panneaux d'un seul tenant, secs, solides et droits. Il n'est pas recommandé d'utiliser plusieurs panneaux pour atteindre les dimensions.

Poids de panneau maximum :

Panneau de porte du réfrigérateur - 39 livres (17,6 kg)

Panneau de tiroir supérieur de congélateur - 10 livres (4,5 kg)

Panneau de tiroir inférieur de congélateur - 13 livres (5,9 kg)

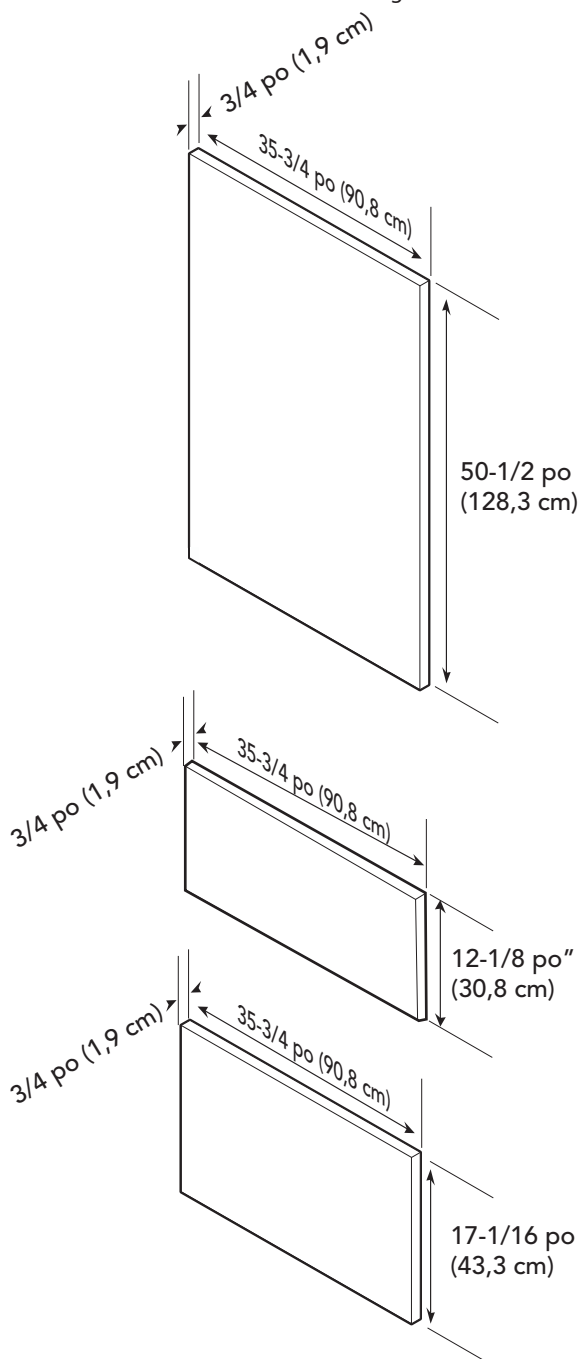

Panneau personnalisé - Emplacement des orifices

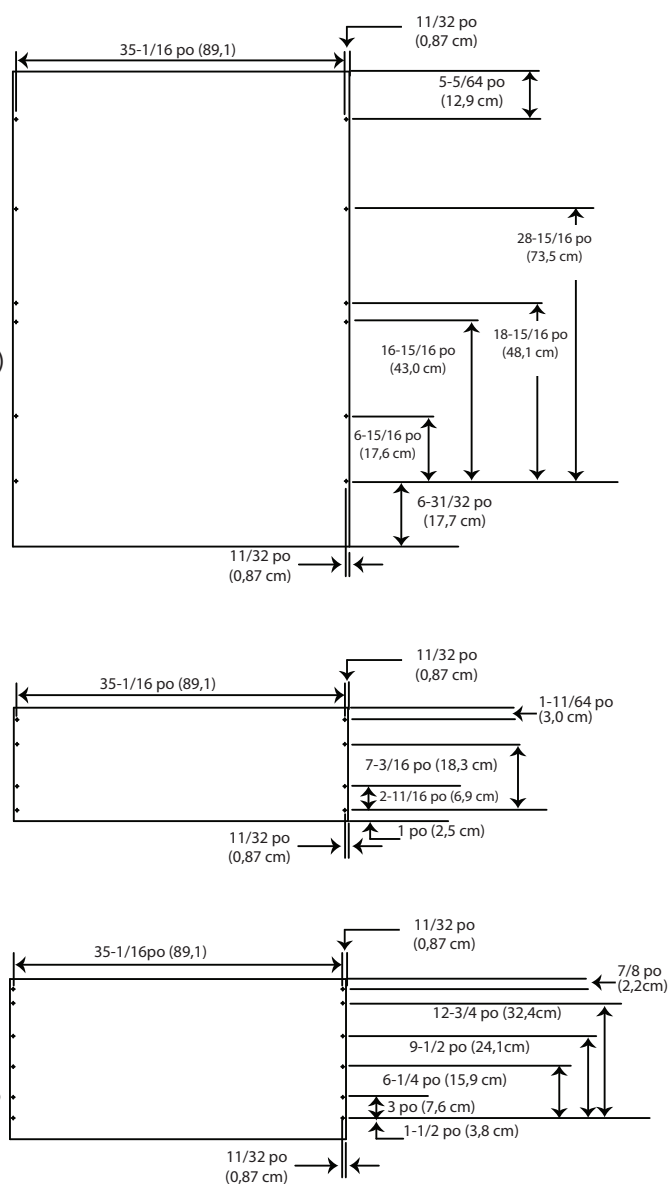

Panneaux avant personnalisés (optionnels) - Installation

La garniture du panneau pour couvrir les trous de montage est située dans une boîte collée sur le côté/à l'arrière de l'unité.

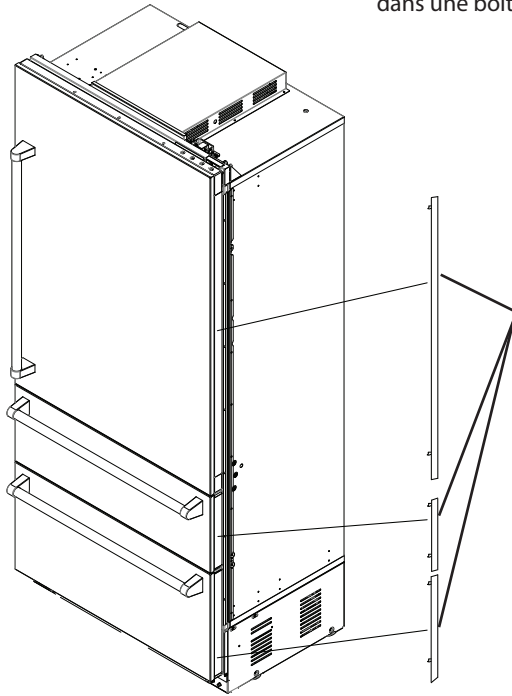

Assurez-vous d'ajuster le panneau de porte (voir page 12) avant d'enclencher la garniture du panneau en place

Garniture de panneau

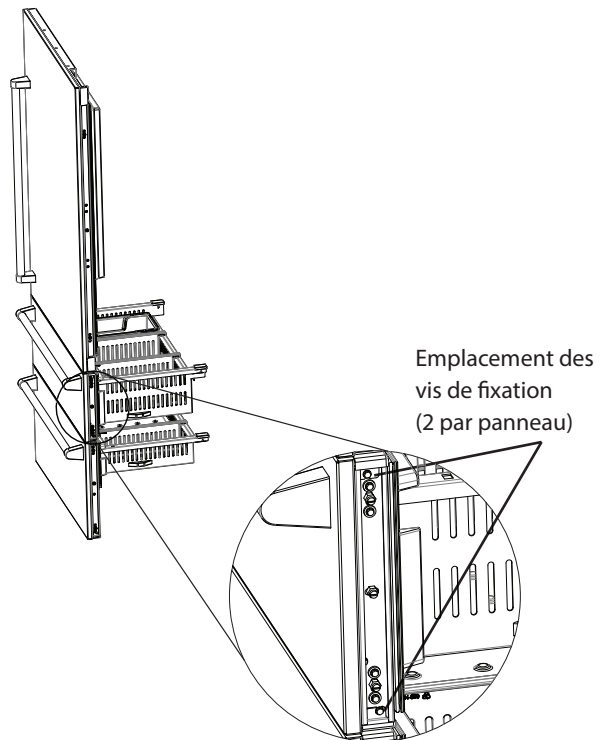

Emplacement des vis de fixation
(2 par panneau)

Installation de la ligne d'arrivée d'eau

AVERTISSEMENT



RISQUE DE BASCULEMENT

Le haut de l'appareil est lourd et l'appareil peut facilement basculer tant que son installation n'est pas terminée. Pour éviter les risques liés à l'instabilité de l'appareil, celui-ci doit être installé conformément aux instructions, notamment celles relatives au support anti-basculement.

Assurez-vous de disposer d'environ 6 pi. (1,8 m) de tube en cuivre de 1/4 po (6 mm) disponible à l'arrière du réfrigérateur.

Sortez le tiroir inférieur du congélateur.

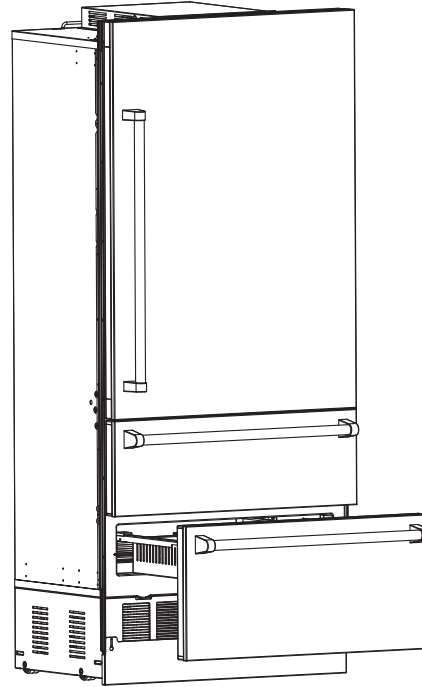

Déposez le coup-de-pied en enlevant les vis de chaque côté. Déposez la grille en déclipant le panneau du cadre.

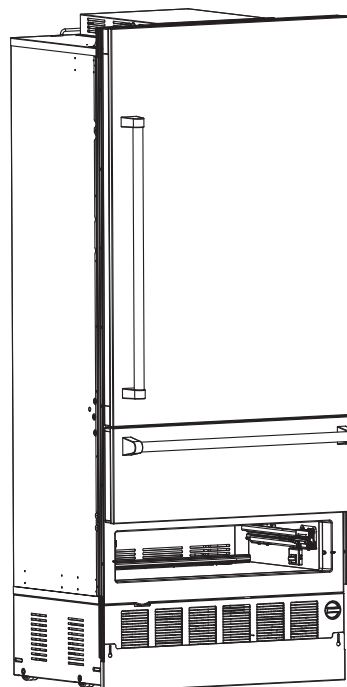

Installation de la ligne d'arrivée d'eau

Lorsque le réfrigérateur est aligné avec la découpe, mais toujours à l'extérieur de la menuiserie, insérez le tube en cuivre dans l'orifice indiqué.

Poussez le tube en cuivre dans le compartiment de la machine jusqu'à ce qu'il ressorte à l'avant du réfrigérateur.

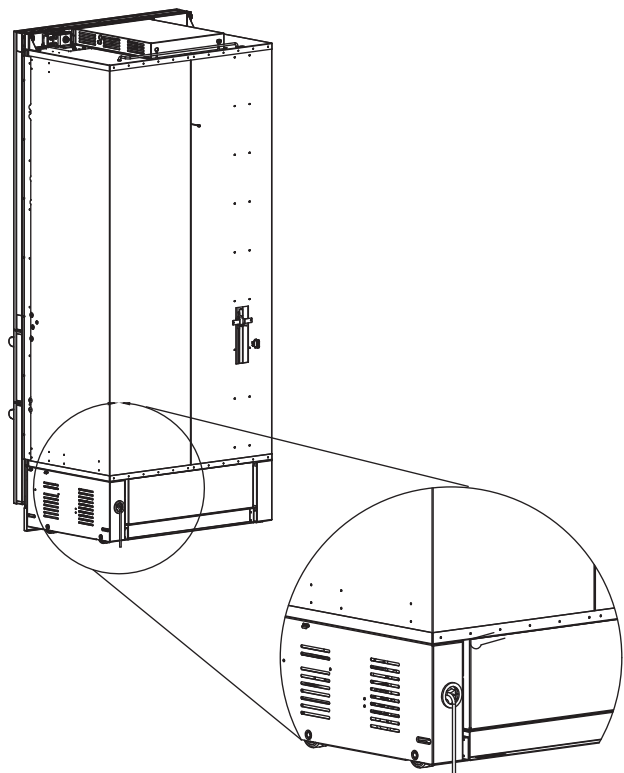

Poussez le réfrigérateur en place dans la découpe de la menuiserie.

Faites une boucle verticale avec le tube en cuivre de sorte que l'extrémité du tube soit orientée vers l'arrière du réfrigérateur.

Insérez l'extrémité du tube en cuivre dans le robinet d'eau.

Serrez l'écrou jusqu'à ce que le robinet de branchement soit bien serré sur le tube en cuivre.

Mettez le réfrigérateur à niveau, remettez la grille en place ainsi que le coup-de-pied.

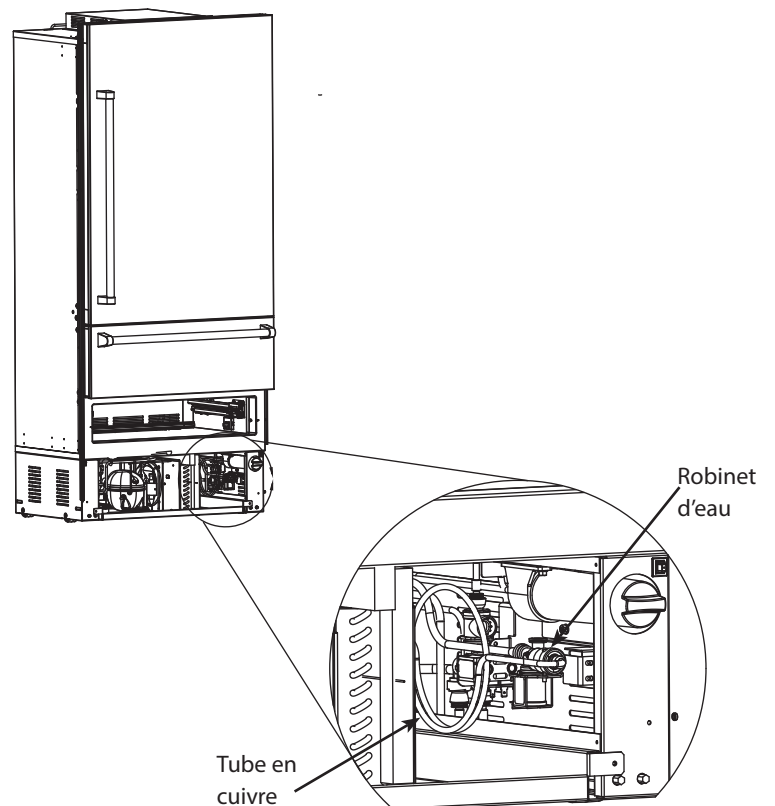

Mise à niveau de l'appareil

Une fois l'appareil en place, le réglage de la hauteur peut s'effectuer à partir de l'avant. Déposez le panneau situé juste devant le filtre à eau. À l'aide d'un tournevis cruciforme, tournez dans le sens horaire pour soulever l'appareil, ou dans le sens antihoraire pour l'abaisser. Appliquez le plus petit couple de serrage si vous utilisez une visseuse électrique. Ne tournez pas les pieds de mise à niveau à la main. Lorsque l'appareil est mis à niveau correctement, il est probable que des réglages de porte/tiroir soient nécessaires.

REMARQUE IMPORTANTE : mettez l'appareil à niveau avec le sol et non pas avec la menuiserie environnante. Cela pourrait affecter le fonctionnement de l'appareil, comme la fermeture de la porte.

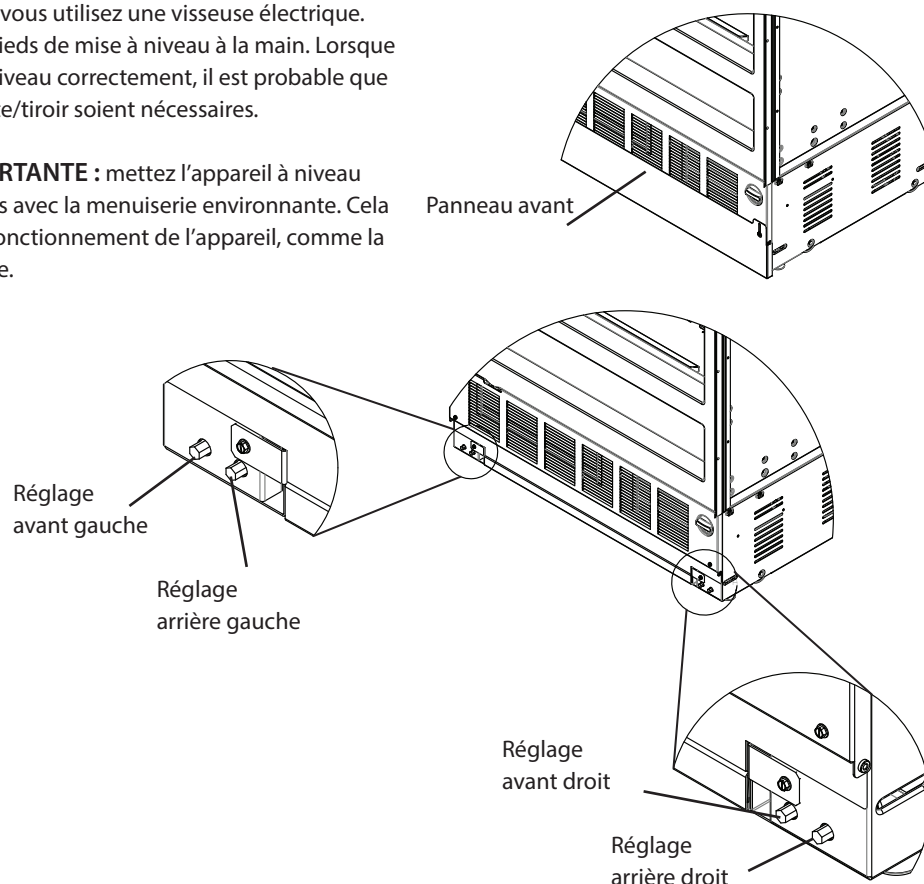

Installation du garde-pieds

Lorsque l'appareil est réglé à la bonne hauteur, positionnez le garde-pieds sur la partie avant inférieure à l'aide des vis de réglage dans les fentes. Laissez le garde-pieds descendre jusqu'à ce qu'il touche le sol. Serrez les vis.

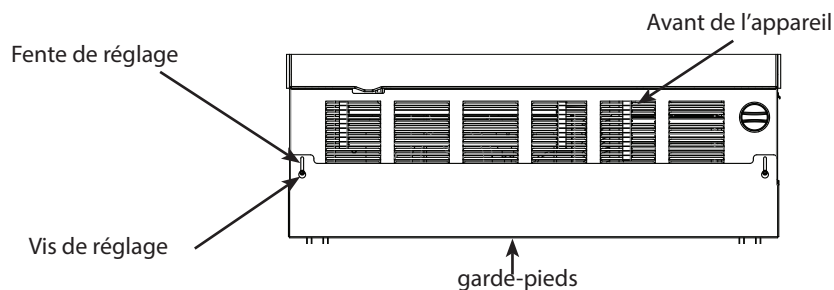

Montage encastré de la garniture latérale

Une fois l'appareil positionné dans la découpe, mis à niveau et que tous les branchements ont été réalisés, il doit être fixé à la menuiserie. Ouvrez la porte et sortez les tiroirs. **Remarque : N'utilisez les vis fournies et soyez prudent lorsque vous installez les vis de fixation pour éviter de rayer le cadre.** À l'aide de vis à bois plates, fixez l'appareil à la menuiserie sur les deux côtés. Clipsez la garniture latérale à montage encastré sur le côté opposé à l'ouverture de la porte. Remettez les tiroirs en place et fermez la porte.

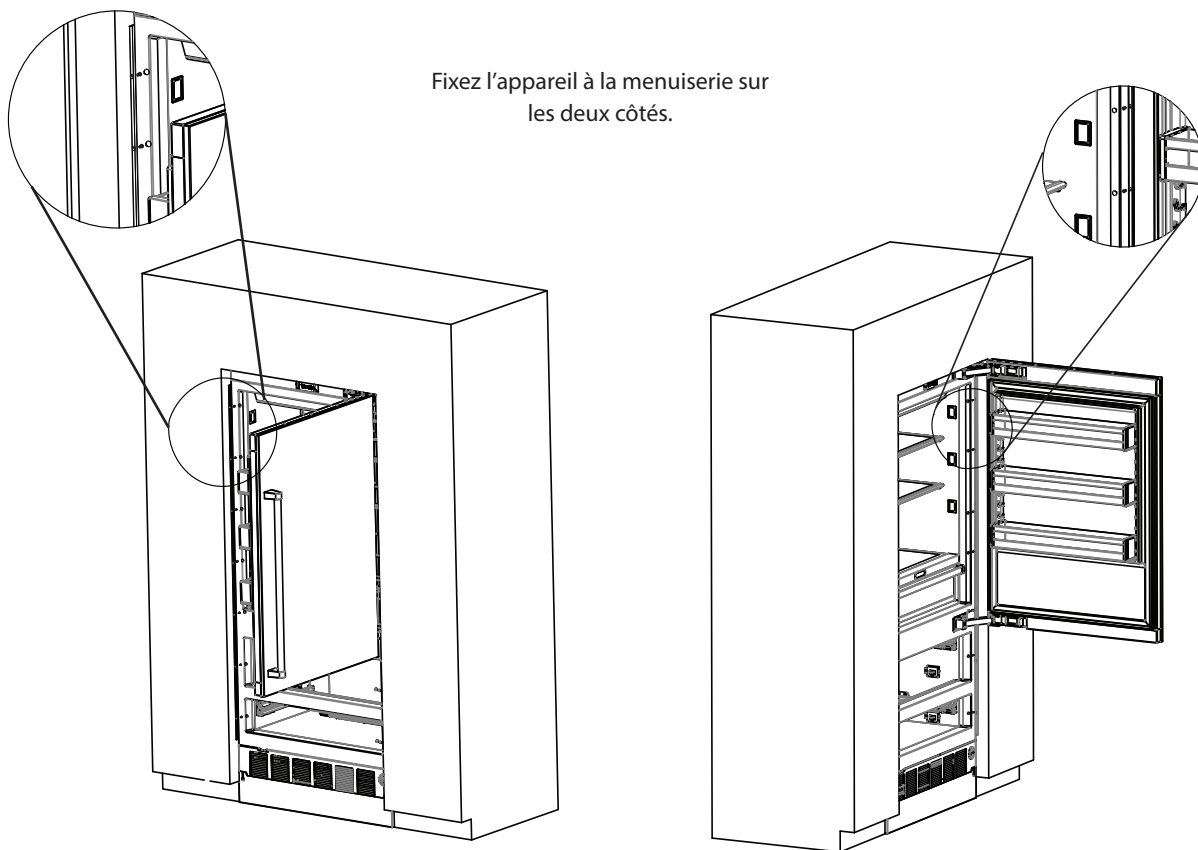

Clipsez la garniture latérale à montage encastré sur le côté opposé à l'ouverture de la porte.

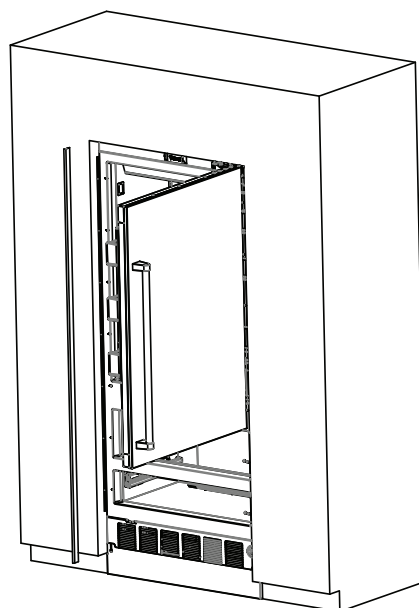

Réglage de la butée de porte

L'ouverture de votre réfrigérateur est réglée en usine à 90°. L'ouverture de la butée de porte à 90° est illustrée ci-dessous, la partie la plus longue de la butée de porte étant opposée à la porte. Pour modifier l'angle de la butée de porte sur 105°, localisez l'emplacement de la butée de porte au-dessus de la charnière de la porte. Déposez les deux vis et la butée de porte. Faites pivoter la butée de 180° afin que l'extrémité la plus courte soit opposée à la porte. Remettez la butée de porte et les vis en place.

Pour en savoir plus sur le réglage de la butée de porte, rendez-vous sur l'onglet « Informations sur le produit » des Réfrigérateurs à fixation inférieure Série 7, sur www.vikingrange.com

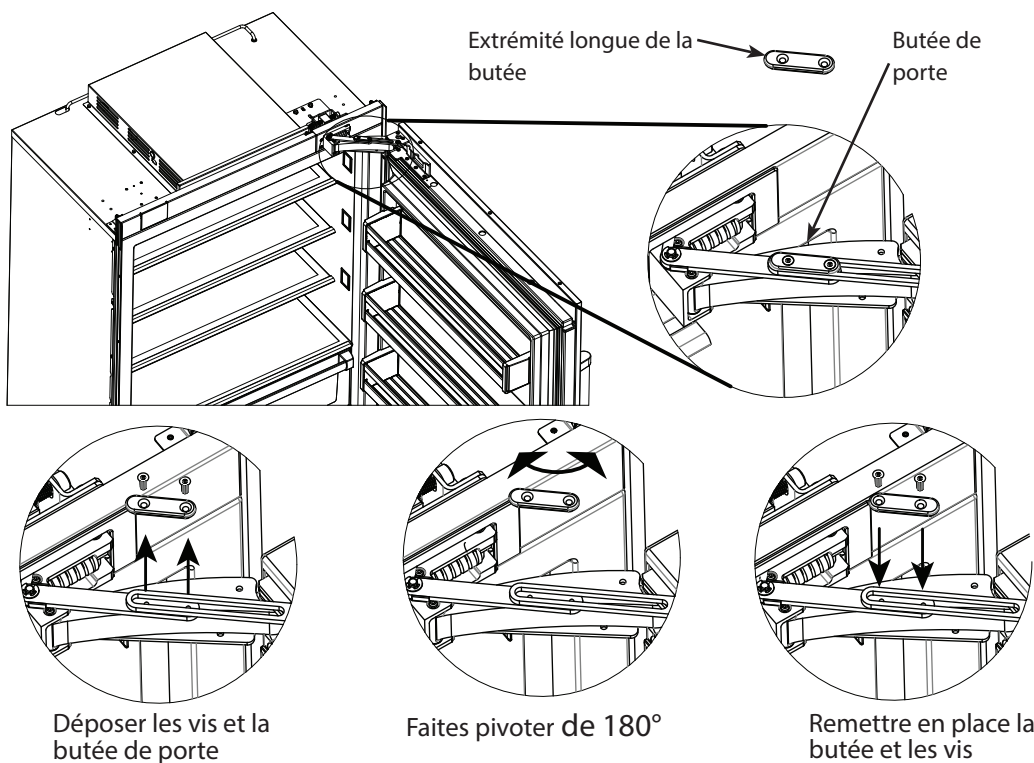

Caractéristiques du système de filtre à eau et feuille de données de performance

Ce système a été testé conformément à la norme NSF/ANSI 42/53 portant sur la diminution des substances énumérées ci-dessous. La concentration dans l'eau des substances indiquées et pénétrant dans le système a été réduite à un taux de concentration inférieur ou égal aux limites admises pour l'eau quittant le système, comme spécifié par la norme NSF/ANSI 42/53.* (100 % de facteurs de sécurité intégrés pour une utilisation sans compteur dans le cadre de la santé uniquement.)

Diminution des contaminants	Influence moyenne	Concentration de provocation spécifiée par NSF	% de diminution moyenne	Concentration moyenne dans l'eau produite	Concentration max. admissible dans l'eau produite	Exigences NSF en matière de diminution	Rapport d'essai NSF
Goût et odeur de chlore	2,0 mg/l	2,0 mg/l ± 10 %	97,5 %	0,05 mg/l	N/A	≥ 50 %	J-00056501
Particules nominales Classe I, ≥0,5 à < 1,0 µm	13 666 667 pt/ml	Au moins 10 000 particules/ml	98,9 %	143 333 pt/ml	N/A	≥ 85 %	J-00056506
Amiante	96 millions de fibres/l	107 à 108 fibres/l ; fibres dont la longueur est supérieure à 10 µm	>99 %	<1 million de fibres/l	N/A	≥ 99 %	J-00056511
Atrazine	0,010 mg/l	0,009 mg/l ± 10 %	89,3 %	0,001 mg/l	0,003 mg/l	N/A	J-00056512
Cystes*	122 500 cystes/l	Minimum 50 000 cystes/l	99,99 %	1 cyste/l	N/A	≥ 99,95 %	J-00056513
Plomb à pH 6,5	0,153 mg/l	0,15 mg/l ± 10 %	99,3 %	0,001 mg/l	0,010 mg/l	N/A	J-00056515
Plomb à pH 8,5	0,150 mg/l	0,15 mg/l ± 10 %	99,3 %	0,001 mg/l	0,010 mg/l	N/A	J-00058784
Lindane	0,002 mg/l	0,002 mg/l ± 10 %	97,8 %	0,00004 mg/l	0,0002 mg/l	N/A	J-00058969
Mercuré à pH 6,5	0,006 mg/l	0,006 mg/l ± 10 %	95,0 %	0,0003 mg/l	0,002 mg/l	N/A	J-00058785
Mercuré à pH 8,5	0,006 mg/l	0,006 mg/l ± 10 %	88 %	0,0007 mg/l	0,002 mg/l	N/A	J-00058783
Toxaphène	0,015 mg/l	0,015 mg/l ± 10 %	93,2 %	0,001 mg/l	0,003 mg/l	N/A	J-00056531
Turbidité	10,8 NTU	11 ± 1 NTU	98,7 %	0,153 NTU	0,5 NTU	N/A	J-00058972

*Basé sur l'utilisation d'oocystes de *cryptosporidium parvum*

Caractéristiques de fonctionnement

Capacité : Homologué jusqu'à 750 gallons (2,838 l) ; pendant neuf mois
 Exigences en matière de pression : 20 à 120 psi (1,4 à 8,2 bar)
 Température : 33 à 100 °F (0,6 à 37,8 °C)
 Débit : 0,78 gal/min (2,9 l/min)

Vérifiez toute conformité avec les lois et réglementations d'état et locales.

Remarque : les essais ayant été effectués dans des conditions de laboratoires normales, la performance réelle peut cependant varier.

Doit être installé et utilisé conformément aux procédures et directives recommandées par le fabricant. Les instructions d'installation, les pièces et la disponibilité des services ainsi que la garantie normale sont livrées avec le produit. Le système d'eau potable doit être entretenu conformément aux instructions du fabricant, y compris le remplacement des cartouches de filtre.

Fabriqué par :
 3M Purification Inc.
 400 Research Parkway
 Meriden, CT 06770

Le système a été testé et homologué par NSF International conformément à la norme 42 portant sur la diminution du goût et de l'odeur de chlore, des particules de classe I, et la norme 53 portant sur la diminution de la concentration de plomb, de lindane, d'atrazine, de mercure, de toxaphène, de cystes, de turbidité et d'amiante.



Liste de contrôle des performances

- Vérifier la taille de l'appareil.
- Vérifier l'alimentation électrique et en eau (le cas échéant).
- Posez le ou les dispositifs anti-basculement et vérifiez que l'appareil est fixé en toute sûreté.
- Positionnez l'appareil dans la découpe, réglez-le à la hauteur souhaitée et sécurisez-le.
- Branchez l'appareil et vérifiez son fonctionnement.
- Raccordez l'alimentation en eau (le cas échéant).
 - Vérifiez que le tube de remplissage de la machine à glaçons est inséré correctement.
 - Vérifiez que le levier de la machine à glaçon est abaissé.
 - Vérifiez le bon fonctionnement du distributeur (le cas échéant).
- Alignez/Mettez la(les) porte(s) à l'équerre.
- Vérifiez que le plateau de dégivrage est correctement installé et que le branchement en eau ne présente pas de fuite.
- Posez le garde-pieds.
- Retirez les emballages et étiquettes internes et nettoyez l'appareil.



Vérification du fonctionnement

Panneau de commande



1. Lors du premier branchement de l'appareil, l'écran d'affichage clignote et affiche « PL ». Appuyez sur le bouton de sélection du réfrigérateur à deux reprises pour initialiser l'écran d'affichage.
2. Vérifiez que l'appareil n'est pas en mode « Sabbath » (Chabbat).

En cas de mode « Sabbath » :

 - A. Lorsque votre réfrigérateur est en mode « Sabbath », l'éclairage interne, l'écran d'affichage (à l'exception du voyant SAB, de la température, et du voyant de compartiment) ainsi que les alarmes sont désactivées. En cas de mode « Sabbath », le voyant SAB est allumé.

Pour quitter le mode « Sabbath » :

 - A. Appuyez sur le bouton pendant 3 secondes SAB
3. Vérifiez que l'appareil n'est pas en mode « Showroom » (Exposition).

En cas de mode « Showroom » :

 - A. Le mode Showroom désactive le système de réfrigération, tandis que toutes les autres fonctions sont normales, notamment l'éclairage et les commandes. Si le réfrigérateur est en mode « Showroom », le voyant SHOW ROOM est allumé.

Pour quitter le mode « Showroom » :

 - A. Appuyez sur le bouton pendant 3 secondes SHOW ROOM.
4. Tous les modèles sont fixés à 39 °F (3,3 °C) et 0 °F (-17 °C) pour le réfrigérateur et le congélateur respectivement (réglages d'usine). Attendez 24 heures avant de modifier les réglages de température.

Service et enregistrement

Si un entretien est nécessaire, contactez un centre de réparation agréé.

Préparez les informations suivantes de manière à ce qu'elles soient facilement disponibles.

- Numéro de modèle
- Numéro de série
- Date d'achat
- Nom du distributeur qui vous a vendu le produit

Décrivez clairement votre problème. Si vous n'arrivez pas à obtenir le nom d'un centre de réparation agréé, ou, si les problèmes d'entretien persistent, contactez Viking Range, LLC au 1-888-(845-4641), ou écrivez à :

**VIKING RANGE, LLC
PREFERRED SERVICE
111 Front Street
Greenwood, Mississippi 38930 É.-U.**

Veuillez conserver les informations ci-dessous. Elles vous seront nécessaires en cas d'entretien.

Le numéro de série et le numéro de modèle de votre appareil se trouvent sur la plaque d'identification fixée derrière l'éclairage supérieur.

Veuillez conserver les informations ci-dessous. Elles vous seront nécessaires en cas d'entretien.

Numéro de modèle _____

Numéro de série _____

Date d'achat _____

Date d'installation _____

Nom du distributeur _____

Adresse _____

Si l'entretien nécessite l'installation de pièces, utilisez uniquement des pièces autorisées pour être couvert par la garantie.

CONSERVEZ CE MANUEL POUR RÉFÉRENCE ULTÉRIEURE.

Viking Range, LLC
111 Front Street
Greenwood, Mississippi 38930 É.-U.
(662) 455-1200

Pour obtenir des informations sur le produit,
appelez au 1-888-(845-4641)
ou visitez notre site Web sur vikingrange.com

